

МИНИСТЕРСТВО НАУКИ И ВЫСШЕГО ОБРАЗОВАНИЯ  
РОССИЙСКОЙ ФЕДЕРАЦИИ  
ФЕДЕРАЛЬНОЕ ГОСУДАРСТВЕННОЕ АВТОНОМНОЕ  
ОБРАЗОВАТЕЛЬНОЕ УЧРЕЖДЕНИЕ ВЫСШЕГО ОБРАЗОВАНИЯ  
«КРЫМСКИЙ ФЕДЕРАЛЬНЫЙ УНИВЕРСИТЕТ ИМ. В.И.  
ВЕРНАДСКОГО»  
НАУЧНО-ИССЛЕДОВАТЕЛЬСКИЙ ЦЕНТР ИСТОРИИ И АРХЕОЛОГИИ  
КРЫМА КФУ им. В.И. ВЕРНАДСКОГО  
ЛАБОРАТОРИЯ «ВИЗАНТИЙСКИЙ КРЫМ»

на правах рукописи

АНТИПЕНКО АННА ВИТАЛЬЕВНА

**СНАРЯЖЕНИЕ ВЕРХОВОГО КОНЯ I – IV ВВ. Н.Э.  
В ПРЕДГОРНОМ КРЫМУ**

Специальность 5.6.3. «Археология»  
Диссертация на соискание ученой степени  
кандидата исторических наук

Научный руководитель:  
доктор исторических наук, профессор  
Айбабин Александр Ильич

Симферополь, 2023

## ОГЛАВЛЕНИЕ

ВВЕДЕНИЕ.....	4
Глава 1. ИСТОЧНИКОВАЯ БАЗА И ИСТОРИЯ ИЗУЧЕНИЯ ПОГРЕБАЛЬНЫХ ПАМЯТНИКОВ ПРЕДГОРНОГО КРЫМА I-IV ВВ. ...	16
1.1. Источниковая база .....	16
1.2. Историография .....	32
Глава 2. ТИПОЛОГИЯ ПРЕДМЕТОВ КОНСКОГО СНАРЯЖЕНИЯ.....	56
2.1 Типология удил и псалий.....	56
2.2 Типология элементов сбруйного набора.....	82
2.2.1 Пряжки и наконечники ремней.....	82
2.2.1.1 Пряжки.....	82
2.2.1.2 Наконечники ремней.....	88
2.2.2 Ременные распределители и кольца с зажимами.....	92
2.2.3 Бляхи-подвески и бляхи-накладки, налобные бляхи.....	96
2.2.3.1 Налобные бляхи.....	97
2.2.3.2 Нащечные бляхи.....	98
2.2.3.3 Бляхи-накладки.....	101
2.2.3.4 Бляхи-подвески.....	108
2.2.3.5 Украшения седельных ремней.....	115
2.2.4 Бусы, пронизи.....	118
Глава 3 СТИЛИСТИЧЕСКИЕ И МОРФОЛОГИЧЕСКИЕ ОСОБЕННОСТИ АМУНИЦИИ ВЕРХОВОГО КОНЯ. ЕЕ РОЛЬ В ПОГРЕБАЛЬНОЙ ПРАКТИКЕ НАСЕЛЕНИЯ КРЫМА.....	120
3.1. Стилистические и морфологические особенности, технология производства и материал изготовления сбруи верхового коня населения Крыма в I-IV вв. н. э.....	118
3.2. Реконструкция снаряжения верхового коня.....	132
3.3 Особенности погребальной практики захоронений с конским снаряжением.....	136
3.4 Влияние миграционных процессов на изменение экипировки верхового	

коня.....	140
ЗАКЛЮЧЕНИЕ.....	146
СПИСОК ИСПОЛЬЗОВАННЫХ ИСТОЧНИКОВ И ЛИТЕРАТУРЫ .....	156
СПИСОК СОКРАЩЕНИЙ.....	187
ПРИЛОЖЕНИЕ А. Каталог деталей конской амуниции.....	188
I.    Удила с псалиями.....	189
II.   Пряжки.....	230
III.  Наконечники ремней.....	248
IV.  Распределители и кольца с зажимами.....	257
V.   Накладные и подвесные бляхи.....	269
VI.  Бусы и пронизи.....	286
ПРИЛОЖЕНИЕ Б. Альбом иллюстраций.....	291

## ВВЕДЕНИЕ

**Актуальность темы.** Территория Крымского полуострова на протяжении более чем двух тысяч лет являлась контактной зоной для целого ряда этносов. Важную роль в истории региона играли кочевые ираноязычные народы, вначале скифы, позднее – многочисленные сарматские племена, «проводящие всю жизнь в повозке и на коне»<sup>1</sup>. Особое значение коневодства и всадничества у ираноязычных номадов, в разное время населявших Крым и Северное Причерноморье, неоднократно отмечалось древними авторами. В связи с этим, изучение конской амуниции актуально для понимания материальной культуры кочевников, в мирное время занимающихся пастушеским или отгонным скотоводством, во время конфликтов – войной и грабежом. Варварские племена причерноморских степей оказали существенное влияние на культуру греческого населения, что позволяет говорить о «процессе взаимного воздействия «эллинства» и «иранства»<sup>2</sup>. Влияние «иранства» проявилось, прежде всего, в наборе вооружения и военном деле античных государств Крыма, хотя степень этого влияния на различные греческие центры оценивается учеными по-разному. В большей степени этот процесс коснулся Боспора<sup>3</sup>. Боспорское царство имело армию всадников, вооруженную и организованную подобно войску сарматов<sup>4</sup>. Это позволяет рассматривать конскую амуницию как важный элемент быта боспоритов и анализировать сбрую, найденную на некрополях боспорских городов, вместе с находками на варварских могильниках.

---

<sup>1</sup> Корнелий Тацит. Сочинения в двух томах. Т. 1. Анналы. Малые произведения / Пер. А. С. Бобович. М.: Научно-изд. центр «Ладомир», 1993. С. 373.

<sup>2</sup> Ростовцев М.И. Иранизм и ионизм на юге России // Петербургский археологический вестник. №5. 1993. С. 19.

<sup>3</sup> Там же, с. 21; Виноградов Ю. А., Горончаровский В. А. Военная история и военное дело Боспора Киммерийского: VI в. до н. э. – середина III в. н. э. СПб.: Филологический факультет СПбГУ, 2008. С.110, 177; Трейстер М.Ю. Оружие сарматского типа на Боспоре в I-II вв. н.э. // Древности Боспора. 2010. Вып. 14, с. 531; Сапрыкин С.Ю. Боспорское царство на рубеже двух эпох. М.: Наука, 2002, с. 265.

<sup>4</sup> Ростовцев М.И. Иранизм и ионизм на юге России // Петербургский археологический вестник. №5. 1993. С.21; Rostovtzeff M. The Sarmatae and Parthians // The Cambridge Ancient History. The Imperial Peace, A. D. 70-192. Cambridge: Universiti Press, 1936. P. 96.

Для лучшего понимания истории Крыма необходимо достоверно представлять образ жизни полиэтничного населения этого региона. Актуальность темы диссертационного исследования обуславливается необходимостью всестороннего изучения деталей экипировки верхового коня, как важного атрибута кочевого и военного быта. Предметы конского снаряжения неоднократно привлекали внимание исследователей, осуществлялся анализ отдельных предметов или комплектов амуниции, происходящих из одного погребения или могильника. Однако, до настоящего времени не разработана типология и недостаточно обоснована хронология всех категорий предметов конского снаряжения, происходящих из Крыма.

**Степень изученности проблемы.** Самые ранние случаи обнаружения конской амуниции римского времени, зафиксированные в литературе, относятся к первой половине XIX в. и связаны с формированием археологических центров на юге России. В 30-х гг. XIX в. А.Б. Ашиком были открыты ряд богатых захоронений, в том числе, погребение с «Золотой маской»<sup>5</sup>. В состав погребального инвентаря входил золотой, украшенный сердоликами, уздечный набор. В течение января-апреля 1841 г. А.Б. Ашиком был исследован по дороге к каменоломне в Аджимушкой курган, в котором обнаружены два конских убора – повседневный серебряный и парадный золотой, датированные III в. н.э.<sup>6</sup> Научный интерес исследователей довольно долго фокусировался на парадной конской узде. Амуниция, выполненная из серебра или бронзы, практически не имеющая орнаментации, оставалась в тени богато украшенной экипировки верхового коня, как эллинистического времени<sup>7</sup>, так и драгоценных находок из

<sup>5</sup> Тункина И. В. Русская наука о классических древностях юга России (XVIII – середина XIX вв.). СПб.: Наука, 2002. С. 180-181.

<sup>6</sup> Ашик А. Б. Часы досуга с присовокуплением писем о керченских древностях. Одесса, 1851. С. 147-148; Шаров О. В. Пирамидальный склеп № 1 по дороге к Царскому кургану, или склеп № 1, открытый в 1841 году в кургане у дороги на Аджимушкойские каменоломни в Керчи // *Stratum plus*. 2012. № 4. С. 202;

<sup>7</sup> Спицын А.А. Фалары Южной России // *Известия императорской археологической комиссии*. 1909. Вып. 29. С. 18-53; Ростовцев М.И. Сарматские и индо-скифские древности // *Петербургский археологический вестник*. №5. 1993а. С.39-56; Тревер К. В. Памятники греко-бактрийского искусства. Москва-Ленинград: Издательство Академии наук СССР, 1940. с. 36-37, 45-61; Смирнов К.Ф. Сарматы и утверждение их

захоронений первых веков н.э.<sup>8</sup> Длительный промежуток времени, с конца XIX до середины XX вв., публиковались отдельные комплексы, содержащие детали конской сбруи<sup>9</sup>. База находок деталей амуниции верхового коня пополнялась благодаря многочисленным полевым работам в 50-60-х гг. XX в. Они введены в научный оборот, в основном, при издании материалов раскопок могильников<sup>10</sup>. Стандартная схема описания, характерная для такого типа публикаций, обычно включает в себя информацию об общем количестве находок на памятнике, вариантах их месторасположения в погребениях, краткую характеристику материала и перечисление аналогий, известных на других памятниках.

Благодаря обнаружению нескольких ярких и информативных комплексов в 70-80 гг. XX в. в районах строительства мелиоративных систем<sup>11</sup>, которые стали эталонными для определения облика сбруи первых веков нашей эры, интерес к этой категории вещевого инвентаря значительно возрос. Были определены морфологические и стилистические особенности деталей конского снаряжения<sup>12</sup>, предприняты попытки реконструкции

---

политического господства в Скифии. М.: Наука, 1984. С. 112-113; Mordvinceva V. Sarmatische Phaleren // *Archaeologie in Eurasien*. Bd.11. 2001. S. 63-69.

<sup>8</sup> Ашик А. Б. Часы досуга с присовокуплением писем о керченских древностях. С. 147-148; Шаров О. В. Пирамидальный склеп № 1 по дороге к Царскому кургану, или склеп № 1, открытый в 1841 году в кургане у дороги на Аджимушкайские каменоломни в Керчи // *Stratum plus*. 2012. № 4. С. 202; Казанский М. М. Находка 1918 г. в Керчи (коллекция Месаксуди) // XVII Боспорские чтения. Боспор Киммерийский и варварский мир в период античности и средневековья. Исследователи и исследования / Ред. В. Н. Зинько, Е. А. Зинько. Керчь, 2016. С. 206–208; Andrasi Ju., Aibabin A. The Berthier-Delagarde Collection of Crimean Jewellery in the British Museum and Related Material. London: British Museum Research Publications, 2008. Cat. №31-69.

<sup>9</sup> Штерн Э. Р., фон. Содержание гробницы, раскопанной в 1896 году в Керчи // Записки Одесского общества истории и древностей. 1898. Вып. XXI. С. 271–292; Зайцев Ю. П., Мордвинцева В. И. Элитный некрополь у центральных ворот Неаполя скифского // Древняя Таврика: посвящается 80-летию Татьяны Николаевны Высотской / Ред. Ю. П. Зайцев, В. И. Мордвинцева. Симферополь: Универсум, 2007. С.81-86.

<sup>10</sup> Бабенчиков В. П. Чорноріченський могильник // Археологічні пам'ятки УРСР / Від. ред. А.Т. Брайчевська. Київ, 1963. Т. 13. С. 90; Сымонович Э. А. Население столицы позднескифского царства (по материалам Восточного могильника Неаполя скифского). Киев: Наукова думка, 1983. С. 6.

<sup>11</sup> Безуглов С. И. Позднесарматское погребение знатного воина в степном Подонье // Советская археология. 1988. № 4. С. 103–116; Безуглов С. И. Воинское позднесарматское погребение близ Азова // Историко-археологические исследования в Азове и на Нижнем Дону в 1994 г. / Отв. ред. В. Я. Кияшко. Азов: Азовский краеведческий музей, 1997. С. 133–142; Максименко В. Е., Безуглов С. И. Позднесарматские погребения в курганах на р. Быстрой // Советская археология. 1987. № 1. С. 183–193; Скрипкин А. С. Погребальный комплекс с уздечным набором из Котлубани и некоторые вопросы этнической истории сарматов // Советская археология. 1989. № 4. С. 172–181.

<sup>12</sup> Мошкова М. Г. Позднесарматская культура // Археология СССР. Степи европейской части СССР в скифо-сарматское время / Под ред. Б.А. Рыбакова. М.: Наука, 1989. С. 198; Малашев В. Ю. Периодизация

внешнего облика экипированного коня<sup>13</sup>, но детальная классификация по каждой из категорий элементов сбруи отсутствует. Большинство исследователей, занимающихся сарматскими древностями II – III в. н.э., согласны с тем, что металлическая уздечная гарнитура представляет собой типологический маркер и датирующий материал<sup>14</sup>. Открытым остается вопрос о возможных центрах производства конской амуниции.

Довольно детально изучено снаряжение верхового коня из сопредельных с Крымом регионов. И.И. Марченко атрибутированы находки вооружения и конского снаряжения из могильников варварского населения Прикубанья конца IV в. до н.э. до середины I в. н.э.<sup>15</sup> А.В. Симоненко анализирует вооружение и конское снаряжение из памятников Северного Причерноморья II в. до н.э. – IV в. н.э., основной акцент в работе сделан на группу материала II – I в. до н.э.<sup>16</sup> Классификация отдельных типов деталей конского снаряжения, происходящих из раскопок позднескифских некрополей Крыма, выполнена А.Е. Пуздровским<sup>17</sup>.

**Цели и задачи исследования.** Целью работы является комплексный анализ деталей снаряжения коня из погребальных памятников Предгорного Крыма первых четырех веков нашей эры. Поставленная цель определила следующие задачи:

---

ременных гарнитур позднесарматского времени // Сарматы и их соседи на Дону / Отв. ред. Ю. К. Гугуев. Ростов-на-Дону: Терра, 2000. С. 197-198.

<sup>13</sup> Безуглов С. И. Позднесарматское погребение знатного воина в степном Подонье. 1988. Рис.5; Храпунов И. Н., Мульд С. А. Склепы с погребениями III в. н.э. из могильника Нейзац // Боспорские исследования. 2004. Вып. VII. Рис. 11.

<sup>14</sup> Кривошеев М. В. Хронология позднесарматской культуры Нижнего Поволжья // Сарматские культуры Евразии: проблемы региональной хронологии. Доклады к 5 международной конференции «Проблемы сарматской археологии и истории»/ Под ред. Б.А. Раева. Краснодар, 2004. С. 119; Кривошеев М.В., Скрипкин А. С. Позднесарматская культура междуречья Волги и Дона. Проблема становления и развития // Российская археология. 2006. № 1. С.133; Максименко В. Е., Безуглов С. И. Позднесарматские погребения в курганах на р. Быстрой. С. 190-191; Безуглов С. И. Позднесарматское погребение знатного воина в степном Подонье. 1988; Мошкова М. Г. Сбруйные наборы из позднесарматских погребений Лебедевского могильника (Западный Казахстан) // Материалы по археологии Волго-Донских степей. 2001. Вып. 1. С. 236–249.

<sup>15</sup> Марченко И. И. Сираки Кубани. Краснодар: КГУ, 1996. С.72–76.

<sup>16</sup> Симоненко А. В. Сарматские всадники Северного Причерноморья. СПб.: Факультет филологии и искусств СПбГУ, 2010. С.151

<sup>17</sup> Пуздровский А. Е. Крымская Скифия II в. до н. э. – III в. н. э. Погребальные памятники. Симферополь: Бизнес-Информ, 2007. С. 141-145.

1. Рассмотреть историю изучения погребальных памятников полиэтничного населения Крыма в I-IV вв. н.э. и охарактеризовать круг имеющихся источников по теме диссертационного исследования.
2. Систематизировать находки предметов конского снаряжения и разработать типологию для различных деталей, входящих в состав амуниции.
3. Изучить стилистические особенности, технику и материал изготовления сбруи верхового коня.
4. На основании имеющихся археологических данных, с привлечением иконографических источников, реконструировать возможный облик конской экипировки.
5. Исследовать особенности погребальной практики захоронений с конским снаряжением.

**Объект и предмет исследования.** Объектом исследования является снаряжение верхового коня, как категория традиционной материальной культуры, для населения Предгорного Крыма I-IV вв. н. э.

Предмет диссертационного исследования – возникновение и эволюция отдельных категорий деталей конского убора.

**Хронологические и территориальные рамки исследования.**

Хронологические рамки работы охватывают промежуток с середины I до IV в. н.э. В историческом аспекте нижняя хронологическая граница связана с появлением на исторической арене алан, их участием в походе в Закавказье в 35 г. н. э.<sup>18</sup> Верхняя хронологическая граница исследования – события 376 г., связанные с появлением новой волны варваров-кочевников в степях Северного Причерноморья, когда нашествие гуннов лишило аланов контроля над степными пастбищами и привело к изменению образа жизни<sup>19</sup>. Хронологический диапазон работы охватывает время существования

---

<sup>18</sup> Иосиф Флавий Иудейские древности. Т. 2: О древности иудейского народа (Против Апиона): Кн. 13-20. М.: АСТ: Ладомир, 2002. С. 315

<sup>19</sup> Айбабин А. И. Этническая история ранневизантийского Крыма. Симферополь: ДАР, 1999. С. 53



среднесарматской (I – середина II в. н.э.) и позднесарматской (вторая половина II – IV в. н.э.) археологических культур<sup>20</sup>.

Территориальные рамки исследования ограничены пределами Предгорного Крыма. Крымские предгорья занимает около 15% территории полуострова, простираясь в виде дуги длиной 180 км и шириной до 60 км от окрестностей Севастополя до Феодосии (рис.1.А)<sup>21</sup>.

**Научная новизна** диссертации заключается в том, что впервые амуниция верхового коня из погребальных памятников Крыма становится предметом комплексного изучения. Рассмотрение основного атрибута кочевников и всадников – экипировки верховой лошади, позволяет дополнить представления о повседневной жизни населения региона. В работе предпринята попытка систематизировать массовый археологический материал, происходящий не только из статусных и богатых в вещевом отношении захоронений, но и из погребений рядового населения. Изменения в составе конской сбруи, морфологии изделий и декоративном оформлении рассмотрены на фоне меняющейся политической и этнической ситуации в регионе, а также трансформации материальной культуры на обширной территории распространения сармато-аланских племен.

В процессе работы над диссертацией в научный оборот впервые введены материалы раскопок, как недавних лет, так и полученные в ходе исследований в послевоенные годы, но не изданные надлежащим образом. При изучении отдельных вещей впервые применены естественнонаучные методы исследования, получены сведения о технике изготовления конской амуниции. В ходе анализа эпиграфических источников выявлены данные, позволяющие реконструировать, с достаточной долей вероятности, внешний облик снаряжения верхового коня.

---

<sup>20</sup> Скрипкин А.С. Азиатская Сарматия во II –IV вв. (некоторые проблемы исследования) // Советская археология. 1982. №2. С. 43-56; Скрипкин А.С. Об уточнении хронологии сарматских культур // Проблемы хронологии сарматской культуры / Отв. ред. А.С. Скрипкин. Саратов: Издательство Саратовского университета, 1992. С. 3–24.

<sup>21</sup> Калущкова Н. Н. Крымский полуостров // Большая российская энциклопедия. Электронная версия (2021); <https://bigenc.ru/geography/text/5870775> Дата обращения: 25.06.2021

Для получения объективной информации о хозяйственно-культурном укладе населения I-IV вв. н.э. и уровне развития военного мастерства использованы нарративные, эпиграфические и вещественные свидетельства. В результате исследования создана подробная классификация для всех элементов, входящих в состав снаряжения верхового коня.

**Практическое значение работы.** Результаты данной работы могут быть использованы для дальнейших научных исследований по истории и археологии Северного Причерноморья римского времени, при подготовке учебных и методических пособий, а также лекционных курсов по истории и археологии Крыма в системе высшего образования. Систематизация материалов дает представление об изменениях в облике конского снаряжения, наборе и соотношении групп и форм отдельных предметов конской амуниции в I-IV в. н.э. Разработанная в диссертации типология и уточненная хронология отдельных категорий вещей позволит использовать их в качестве хроноиндикаторов для обоснования датировки как отдельных находок, так и полных археологических комплексов. Данное исследование может использоваться для определения назначения и времени бытования предметов конского убора из музейных коллекций, а также для подготовки экспозиционных планов и выставок музейных учреждений.

**Связь работы с научными программами, планами, темами.** Диссертационное исследование выполнено в рамках мегагранта Министерства науки и высшего образования Российской Федерации № 075-15-2022-1119 «Этнокультурные трансформации во владениях Восточной Римской империи в Крыму».

**Положения, выносимые на защиту.**

1. Снаряжение верхового коня как категория материальной культуры ираноязычного населения Северного Причерноморья имеет аналогии на значительной территории Евразийских степей, от Дуная до Арала. Этот факт согласуется с данными письменных источников о перемещении номадов на значительные расстояния и указывает на то, что столь необходимые в

повседневной жизни и в военных действиях новые формы изделий, входящих в состав конской экипировки, довольно быстро заимствовались и распространялись в сарматском мире.

2. Детали экипировки верховой лошади, прежде всего, металлические изделия, принадлежащие к ременной гарнитуре, отражают тенденции, которые прослежены в оформлении поясов и портупей всадников. Для этого временного промежутка характерно множество одновременно бытующих типов металлических аксессуаров костюма. В археологической литературе неоднократно подчеркивалась оригинальность наборов конской амуниции первых веков нашей эры и индивидуальный набор компонентов сбруи этого времени.

3. Наличие в составе погребального инвентаря деталей сбруи не является прямым указанием на то, что захоронение принадлежит воину-всаднику, однако, может являться свидетельством возросшей роли конницы в указанный период.

4. Форма основных компонентов сбруйного набора на территории Северного Причерноморья демонстрирует преемственность в использовании средств управления конем. Типы вещей, относящиеся к периоду I-II в. н. э., бытуют и в более позднее время, хотя меняется материал их изготовления и стилистика оформления.

**Методологическая основа исследования.** Диссертационное исследование выполнено с использованием комплексного подхода, предполагающего стремление к всестороннему охвату памятников, привлечению массового материала с последующей его систематизацией и данных других наук. Задачи исследования решены путем сочетания общенаучных, специально-исторических и междисциплинарных методов. Хронологический диапазон работы позволил применить культурно-исторический подход с целью изучения различных аспектов материальной культуры в историческом развитии и системный подход, предполагающий

анализ и систематизацию данных<sup>22</sup>. В качестве принципов, регламентирующих написание диссертационной работы, необходимо выделить следующие: принцип историзма, научности, объективности и системности. Из числа общенаучных методов применялся метод анализа, который позволяет проводить изучение археологического материала путем выявления и исследования его отдельных свойств.

Основной специально научный метод, применявшийся в диссертационном исследовании – типологический. Своим появлением в отечественной археологической науке он обязан методологическим разработкам В.А. Городцова, который дал определение типа, «...как собрание предметов, схожих по назначению, веществу и форме», а целью применения метода исследователь видел в «определение каждого типа во времени и пространстве»<sup>23</sup>. По мнению Л.С. Клейна, типологический метод – двузначный термин. В буквальном понимании, это метод установления типологии. «Типологический метод», применимо к археологическим исследованиям ассоциировался с разработанной О. Монтелиусом методикой установления эволюционно-генетических связей между типами артефактов<sup>24</sup>. Этот метод требует внимания к форме и к декору, к материалу, из которого вещь изготовлена, к ее функции, времени и месту существования<sup>25</sup>. Таким образом, современные исследователи работают с тремя видами типов, различными по характеру опознавательных компонентов: самые крупные типы – функциональные, внутри них выделяют конструктивные, следующим уровнем являются типы, выделенные по дизайну (стилистические)<sup>26</sup>.

Хронологические построения основывались на методе перекрестных датировок, под которым понималось датирование, основанное на двух (или

---

<sup>22</sup> Мельникова О. М. Методология современной отечественной археологии: стихия традиции или интуитивный поиск // Вопросы археологии Урала: сборник научных трудов. Екатеринбург, Сургут, 2008. Вып. 25. С. 7-8

<sup>23</sup> Городцов В. А. Типологический метод в археологии // Антология советской археологии. Т. I. 1917–1933. М., 1995. С. 27-30.

<sup>24</sup> Клейн Л. С. Археологическая типология. Л.: АН СССР, 1991. С. 366.

<sup>25</sup> Щапова Ю. Л. Введение в вещеведение: естественнонаучный подход к изучению древних вещей. Учебное пособие. М.: Изд-во МГУ, 2000. С. 7.

<sup>26</sup> Клейн Л. С. Археологическая типология. С. 49.

нескольких) разных базах, двух (или нескольких) аналогиях в памятниках или культурах, находящихся на значительном расстоянии друг от друга<sup>27</sup>, а также на методе сериации, который позволяет подходить к вопросу об определении относительных дат на основании анализа подвижки типов артефактов. Для определения времени бытования отдельных изделий использовался метод аналогии, который основан на постулате об общих культурных закономерностях, и учитывает возможность реальных связей и контактов носителей сопоставляемых комплексов или культур<sup>28</sup>.

В диссертационном исследовании применялся метод статистической обработки данных, что было обусловлено решением следующих задач: исследование частоты встречаемости объектов и признаков, оценка степени взаимосвязи между ними<sup>29</sup>. Основным естественнонаучным методом исследования является рентгенофлуоресцентный анализ состава металла и трасологический метод исследования поверхности изделий. Применение широкого методологического комплекса позволяет всесторонне исследовать заявленную проблему и демонстрирует междисциплинарность исследований.

**Апробация результатов диссертационного исследования** выполнена в виде научных публикаций, а также докладов и сообщений на региональных, всероссийских и международных научных конференциях, в том числе, XVII, XVIII, XIX, XX международных научных конференциях «Боспорские чтения» (г. Керчь, 2016-2019 гг.), X Всероссийской археологической конференции студентов и аспирантов «Проблемы археологии Восточной Европы» (г. Ростов-на-Дону, 2015 г.), III Международной научной исторической конференции «Черноморские чтения» (г. Симферополь, 2016 г.), Международной молодежной научно-практической конференции «Междисциплинарные исследования в археологии: достижения и вызовы» (г. Казань, 2017 г.). Основные результаты

---

<sup>27</sup> Клейн Л. С. Время в археологии. СПб.: Евразия, 2015. С. 249.

<sup>28</sup> Массон В. М. Исторические реконструкции в археологии. Самара: СамГПУ, 1996. С. 16

<sup>29</sup> Федоров-Давыдов Г. А. Статистические методы в археологии: Учебное пособие для вузов. М.: Высшая школа, 1987. С. 6-7

работы нашли отражение в 12 научных публикациях, из которых пять изданы в журналах, которые включены в перечень ведущих рецензируемых научных журналов и изданий Высшей аттестационной комиссии Министерства науки и высшего образования, а также в международные реферативные базы данных Web of Science и Scopus:

*Статьи в изданиях из перечня, утвержденного ВАК РФ:*

1. Антипенко А.В. Реконструкция снаряжения верхового коня III в. н. э. из могильника Нейзац // Проблемы истории, филологии и культуры. – Вып. 2 (48). – 2015. – С. 109-120;
2. Антипенко А.В. Типология псалий I-IV вв. н. э. (по материалам погребальных памятников Северного Причерноморья // МАИЭТ. – 2016. – Вып. XXI. – С. 84-109;
3. Антипенко А.В. Снаряжение верхового коня из склепа 4 (77) Чернореченского могильника // МАИЭТ. – 2018. – Вып. XXIII. – С. 70-85;
4. Антипенко А.В., Смекалова Т.Н., Новичихин А.М., Мульд С.А. Латунные уздечные наборы позднесарматского времени из Северного Причерноморья // Краткие сообщения института археологии. – 2021. – Вып. 262. – С. 224 – 243.
5. Рукавишникова И.В., Бейлин Д.В., Смекалова Т.Н., Антипенко А.В., Леонов Л.Л., Ващенко Е.С., Сайфутяров Р.Р., Яцишина Е.Б. Загробный путь киммерийской колесницы. Рентгено-флуоресцентные и масс-спектрометрические исследования конского и колесничного снаряжения из кургана Льговское в Крыму // Stratum plus. Археология и культурная антропология. – 2022. – № 3. – С. 101-121.

*В прочих изданиях:*

6. Антипенко А.В. Основные тенденции в изучении снаряжения верхового коня позднеримского времени // XVII Боспорские чтения. Боспор Киммерийский и варварский мир в период античности и средневековья / Ред.-сост. Зинько В.Н., Зинько Е.А. – Керчь, 2016. – С. 32-36.
7. Антипенко А.В. Варианты оголовий верхового коня I-II в. н. э. из могильников Предгорного Крыма // Международная археологическая школа

- в Болгаре: сборник материалов конференции «Междисциплинарные исследования в археологии: достижения и вызовы». – Казань, 2017.– С.18-23.
8. Антипенко А.В. Погребения воинов-всадников, как маркер миграционных процессов (по материалам крымских погребальных памятников I-IV вв. н.э.) // II Ялтинские научные чтения. Крым в истории России: прошлое и настоящее. Материалы всероссийской научно-практической конференции. – Ялта, 2017. – С. 165–170.
9. Антипенко А.В. Состав комплектов конской амуниции по материалам погребений варварского населения Крыма II в.н.э. // XVIII Боспорские чтения. Боспор Киммерийский и варварский мир в период античности и средневековья. Торговля: пути – товары – отношения / Ред.-сост. В.Н. Зинько, Е.А. Зинько. – Керчь, 2017. – С. 22-28
10. Антипенко А.В. О стилистических особенностях позднесарматского конского снаряжения //Черноморские чтения: труды III Международной научной исторической конференции. – Симферополь: Антиква, 2017. – С.163-170;
11. Антипенко А.В. Снаряжение верхового коня по материалам Боспорских надгробных памятников // XIX Боспорские чтения. Боспор Киммерийский и варварский мир в период античности и средневековья. Традиции и инновации / Ред.-сост. В.Н. Зинько, Е.А. Зинько, Симферополь-Керчь, 2018. С. 18-23;
12. Лобода А.Ю., Антипенко А.В., Колобылина Н.Н., Терещенко Е.Ю., Яцишина Е.Б. Технология изготовления деталей конского снаряжения в предскифское время // XIX Боспорские чтения. Боспор Киммерийский и варварский мир в период античности и средневековья. Традиции и инновации / Ред.-сост. В.Н. Зинько, Е.А. Зинько, Симферополь-Керчь, 2018, с. 268-273.

## ГЛАВА 1. ИСТОЧНИКОВАЯ БАЗА И ИСТОРИЯ ИЗУЧЕНИЯ ПОГРЕБАЛЬНЫХ ПАМЯТНИКОВ ПРЕДГОРНОГО КРЫМА I-IV ВВ.

### 1.1 Источниковая база исследования.

Характеристика конской амуниции невозможна без учета хозяйственно-культурного уклада и этнического состава населения Крыма и всего Северного Причерноморья в первые четыре века нашей эры. Необходимую информацию содержат свидетельства древних авторов, описывающих ираноязычных кочевников этого региона, их образ жизни, быт и специфику ведения военных действий.

Для определения роли коневодства и всадничества у сарматских племен были проанализированы пассажи из сочинений греческих и римских авторов. Страбон (около 63 г. до н.э. – около 23 г. н.э.) в сочинении «Географии» приводит сведения о владениях Боспорских тиранов, где отмечает, что «...за исключением горной области на морском берегу до Феодосии вся остальная часть его (полуострова) представляет равнину с хорошей почвой и чрезвычайно богатую хлебом. Жители полуострова, выращивающие хлеб, специально назывались земледельцами вследствие того, что народы, обитавшие выше их, были номады, питавшиеся мясом разных животных, преимущественно же кониной, а также кобыльим сыром, молоком и сывороткой... У всех скифских и сарматских племен есть обычай холостить лошадей, чтобы сделать их более послушными; ибо лошади у них хотя и не велики, но очень горячи и неукротимы. Скифы и сарматы - хорошие конные и пешие воины»<sup>30</sup>.

Двумя главными трудами римского историка Публия Корнелия Тацита (около 55/6–115/20 гг.) являются «Анналы от кончины божественного Августа», охватывающие период от Тиберия до Нерона (14–68 гг.) и «Истории» – от Гальбы до Домициана (68–96 гг.). Сохранившиеся книги

<sup>30</sup> Страбон. География в 17 книгах / Пер. и ком. Г. А. Стратановского. М.:Наука, 1964. С.281.



содержат упоминания о аорсах, языгах, роксоланах, сарматах и албанах (возможно, в данном случае аланах)<sup>31</sup>. Римский историк отмечает, что «...замечательно, как вся доблесть сарматов лежит как бы вне их самих. Нет никого слабее них в пешем бою, но когда они появляются эскадронами, вряд ли какой строй им может противиться»<sup>32</sup>.

Флавий Арриан (около 95–175), получил известность благодаря своей истории Александра Великого. Его сведения об аланах обладают высокой степенью достоверности ввиду того, что ему самому пришлось противостоять последним (около 135 г.), когда он был правителем римской провинции Каппадокии (131–137 гг.). До нас дошла лишь небольшая часть его трудов, посвященных аланам: два кратких пассажа из «Сочинения о тактике», а также несколько сообщений о существовании «Истории аланов»<sup>33</sup>. Сохранился также фрагмент работы «Диспозиция против аланов». В случае вражеской атаки на флангах, Арриан указывает способ ее отразить и добавляет: «Скифы, которые выступают незащищенными, и чьи кони также незащищены...»<sup>34</sup>, на этом текст обрывается. Этот отрывок может указывать на существование легкой конницы у аланов. Высказываются предположения, что в продолжении Арриан, должно быть, писал, что аланы и их кони не имели брони «лишь на бедрах и животах, и нигде более». Реалистичность данного предположения подтверждает предшествующий данному пассаж Арриана, в котором сообщается, что неприятель был экипирован щитами и панцирями<sup>35</sup>. Возможно, общий смысл фразы состоит в том, что бы указать на самые уязвимые места конников<sup>36</sup>.

<sup>31</sup> Корнелий Тацит. Сочинения в двух томах. Т. 1. Анналы. Малые произведения / Пер. А. С. Бобович. М.: Научно-изд. центр «Ладомир», 1993. С.170-171, 202, 207

<sup>32</sup> Корнелий Тацит. Сочинения в двух томах. Т. 2. История / Пер. Г. С. Кнабе. М.: Научно-изд. центр «Ладомир», 1993. С. 42

<sup>33</sup> Алемань А. Аланы в древних и средневековых письменных источниках. М.: Менеджер, 2003. С. 124-125.

<sup>34</sup> Перевалов М.С. Тактические трактаты Флавия Арриана: Тактическое искусство. Диспозиция против аланов. М.: Памятники исторической мысли, 2010. С. 178.

<sup>35</sup> Нефедкин А. К. Флавий Арриан и его «Аланская история» // Интеллектуальная элита античного мира. Тезисы докладов научной конференции (8–9 ноября 1995 г.). СПб., 1995. С. 64 ; Нефедкин А. К. Компания Арриана по отражению аланского набега на Каппадокию в 135 г. // Stratum plus. 1999. № 3. С. 181.

<sup>36</sup> Перевалов М.С. Тактические трактаты Флавия Арриана. С. 300

В числе литературных произведений II в. н. э. имеется свидетельство в пользу того, что сведения о достоинствах аланских лошадей были известны на Западе в начале II в. Это стихотворение императора Адриана (император с 117 по 138 г.): "Борисфен, аланский конь Цезаря, мог летать и по ровной земле, и через болота, и через Тусканские горы. И никогда на охоте за дикими кабанами в Паннонии ни один разъяренный боров с белыми клыками не мог даже приблизиться к нему для нанесения удара. Во время охоты за долгие часы погони он не знал усталости. Однако погиб он совсем молодым, с крепкими, не ослабленными возрастом ногами. Он пал в день своего рождения и был похоронен здесь в земле»<sup>37</sup>.

Грек, родившийся в Антиохии, Аммиан Марцеллин (около 330–395), написал на латинском языке исторический труд «Деяния», состоящий из тридцати одной книги, который продолжает Тацита и охватывает период с 96 по 378 гг., от правления Нервы до Валента, из которого сохранились только последние 18 книг (начиная с 353 г.). Наиболее важным отрывком в начале последней книги является этнографический экскурс о гуннах и аланах, в котором излагаются особенности образа жизни кочевых племен: «...гоня перед собой упряжных животных, они пасут их вместе со своими стадами, а более всего заботы уделяют коням. Молодежь, с раннего детства сроднившись с верховой ездой, считает позором для мужчины ходить пешком, и все они становятся вследствие многообразных упражнений великолепными воинами». В начале он отмечает, что аланы и гунны схожи во многом, но затем описывает последних, как низкорослых, уродливых и безобразных. В отношении аланов его труд может рассматриваться в качестве одного наиболее полных источников. «Нет у них шалашей, никто из них не пашет; питаются они мясом и молоком, живут в кибитках, покрытых согнутыми в виде свода кусками древесной коры, и перевозят их по бесконечным степям. Дойдя до богатой травой местности, они ставят свои кибитки в круг и кормятся, как звери, а когда пастбище выедено, грузят свой

---

<sup>37</sup> Бахрах Б. История алан на западе. М.: Ард, 1993. С.28.

город на кибитки и двигаются дальше...»<sup>38</sup>. Из приведенного отрывка следует, что хозяйство алан базировалось на характерной для степных кочевников, скотоводческой основе. Относительно небольшие пастушеские общества перемещались по обширным степям в поисках корма для своего скота.

Анализируя вышеперечисленные источники, можно сделать вывод о том, что в хозяйстве кочевников лошадь играла основную роль. Она служила источником пропитания, средством передвижения, как в качестве верхового, так и в качестве упряжного животного, была незаменимой для дальних переходов и битв. Уже ко II в. н.э. складывается традиция описания лошадей сарматов и аланов в античной литературе. Коню кочевников римские и греческие авторы приписывают следующие качества: выносливость, которая выражается в умении долгое время выдерживать скачку, а также в способности приспосабливаться к любой местности. Внимание древних авторов привлекало умение этой лошади развивать высокую скорость, что делало ее незаменимой в преследовании противника или добычи. В то же время внешний вид коня оставался достаточно непрезентабельным. Авторы отмечают малорослость, но указывают, что животное наделено крепкими ногами и горячим неукротимым нравом. О развитой коневодческой традиции может говорить тот факт, что сарматы и аланы применяли обычай холощения коней, который делал их более послушными и пригодными к верховой езде. Практически все авторы отмечают высокие наезднические качества кочевников, чего они добивались многочисленными упражнениями и тренировками, а совершенствовались благодаря самому стилю жизни. Можно так же осторожно предположить, что, по крайней мере, лошадей, которые использовались в бою, тренировали.

Иконографические источники представлены изображениями лошадей и всадников на памятниках монументального и изобразительного искусства:

---

<sup>38</sup> Аммиан Марцеллин. Римская история / Перевод Ю.А. Кулаковского и А.И. Сонни. М.: Ладомир, 2005. С. 541.

скульптуры, живописи, терракоты и мелкой пластики. Источником для воссоздания облика конского снаряжения в первые века нашей эры служат прежде всего надгробные памятники и произведения мелкой пластики (терракоты), обнаруженные на территории Боспора (как европейского, так и азиатского), кроме того изображения всадников и взнузданных лошадей, представленные в росписях склепов.

Нельзя не отметить, что изображения всадников и их коней в Северном Причерноморье связаны преимущественно с погребальными и культовыми памятниками и, вероятно, являются отражением культа героев и героизации умерших, существовавших в древнегреческой религии. Однако, изображения на надгробных стелах возможно использовать в качестве источника, поскольку они передают и бытовые детали – особенности костюма, аксессуаров и вооружения<sup>39</sup>. Надгробные рельефы с изображениями всадников появляются в I в. до н.э., но большее их число относится к первым двум векам нашей эры. К III в. н.э. эти изображения практически исчезают. На надгробиях с изображением всадника довольно часто присутствуют конные или пешие «оруженосцы», встречаются изображения двух всадников, обращенных друг к другу и их «оруженосцев», или сидящей женской фигуры и стоящего перед ней всадника. В надгробных памятниках, относящихся к I-II в. н.э., изображения всадника или всадников встречается гораздо чаще, чем пехотинцев. При чем эта тенденция отмечается и в провинциях римской империи, где в I веке также увеличивается изображение конных воинов на могильных плитах.<sup>40</sup> По мнению А.А. Масленникова, увеличение изображений всадников на надгробиях и фресках свидетельствует о возросшей роли конницы. О том, что боспорская знать могла выступать в войсках в качестве катафрактариев, свидетельствуют некоторые детали, изображенные на рельефах – всадник в кольчуге, тяжелое вооружение,

<sup>39</sup> Кобылина М.М. Античная скульптура Северного Причерноморья. М.: Наука, 1972. С. 14.

<sup>40</sup> Bishop M.C. Cavalry equipment of the roman army in the first century a.d. // Military Equipment and the Identity of Roman Soldiers. Proceedings of the Fourth Roman Military Equipment Conference, BAR International Series 394. Oxford, 1988. P. 114.

запасной конь, оруженосец-слуга<sup>41</sup>. Всадники на стелах представлены в разных композициях, в основном, обращенные вправо, на спокойно стоящем коне. Одеждой им служили: короткая торсовая куртка, обтягивающие ноги брюки и плащ, покрывающий левое плечо и грудь. У каждого всадника за спиной находится горит с луком и стрелами, а на правом бедре – кинжал<sup>42</sup>.

К анализу изображений на боспорских стелах исследователи обращались в связи с изучением вооружения. М.Ю. Трейстер, при соотнесении изображения оружия с археологическими находками на территории Боспора и в памятниках культур кочевников Евразии, пришел к выводу, что в I – первой половине II в. н.э. на Боспоре получают распространение вооружение и способ его ношения, характерный для сарматов. Вероятно, заимствование на Боспоре такого вооружения происходит в ходе использования его воинами сарматского и меотского происхождения, служившими в войсках греческого государства<sup>43</sup>.

По мнению Е.В. Степановой, на надгробных памятниках Боспора I-II в. н.э. представлены седла «скифского» типа. Они все изображены однотипно – с ассиметричными подушками, высокими полукруглыми передними упорами, загибающимися внутрь. Приструги на боспорских седлах располагаются сразу за передними упорами, предположительно, седла имели покрышки. Из элементов декоративного убранства отмечается наличие трех-пяти ремешков в задней части седла, которые могли использоваться в качестве приторочных<sup>44</sup>. Изображения всадников на боспорских рельефах позволили сделать вывод, о появлении начиная со второй половины I в. н. э местного типа «глубокого» седла, плотно прилегавшего к спине коня. У него довольно массивная передняя часть, завершающаяся ярко выраженными округлыми выступами, загнутыми внутрь по форме бедра и защищавшими

<sup>41</sup> Масленников А.А. Население Боспорского государства в первых веках н.э. М.: Наука, 1990. С. 134-135, 139.

<sup>42</sup> Матковская Т.А. Памятники боспорянам – защитникам Отечества (по материалам Керченского лапидария) // Боспорские исследования. 2005. Вып. IX. С. 377.

<sup>43</sup> Трейстер М.Ю. Оружие сарматского типа на Боспоре в I-II вв. н.э. С. 529.

<sup>44</sup> Степанова Е.В. Боспорские седла // Боспорский феномен: проблемы хронологии и датировки памятников. Материалы международной научной конференции. Часть 1. СПб., 2004. С. 239-240.

нижнюю часть туловища воина. Крепились боспорские седла с помощью нагрудного и подхвостного ремней, иногда украшенных фаларами и подпруги, вероятно крепившейся к деревянной основе<sup>45</sup>.

Надгробные памятники, относящиеся к I-II в. н.э. различаются не только композиционным решением сюжета, но и точностью и количеством переданных деталей. В этой связи основное внимание было сконцентрировано на изображениях, иллюстрирующих особенности ременной части оголовья и седла. Наиболее известным памятником, передающим экипировку верхового коня, является обнаруженное в 1892 г. на г. Митридат, многоярусное надгробие, поставленное умершим членам боспорского семейства<sup>46</sup>, известное в литературе как стела «Афения, сына Мены» (рис.1.Б1). Под нижним рельефом расположена четырехстрочная надпись: «Афений, сын Мены, жена Арета, сыновья Феофил и Мений, прощайте!». В центре среднего поля изображен всадник, сидящий на коне, повернутом влево от зрителя, сзади главного персонажа изображен другой конник, видимо, оруженосец. Аналогичная композиция повторена на нижнем рельефном поле стелы, но с зеркальным расположением фигур. Центральный персонаж сидит на лошади, к седлу которой приторочена фляга. Изображение второго всадника (оруженосца) представляет отдельный интерес – он сам и лошадь нанесены весьма схематично, но на корпусе лошади изображена панцирная попона с крупными продолговатыми четырехугольными пластинками, расположенными в пять рядов друг над другом. Пластинчатая катафракта явно принадлежит не всаднику, а его лошади<sup>47</sup>.

Еще одно надгробие<sup>48</sup> отличается тщательностью проработанности деталей рельефа (рис.1.Б2). На стеле представлены изображения двух

<sup>45</sup> Виноградов Ю. А., Горончаровский В. А. Военная история и военное дело Боспора Киммерийского. С.167-174.

<sup>46</sup> Корпус боспорских надписей: Альбом иллюстраций (КБН-альбом) СПб.: Bibliotheca classica Petropolitana, 2004. CIRB-332.

<sup>47</sup> Десятчиков Ю. М. Катафрактарий на надгробии Афения // Советская археология. 1972. № 4. С. 68–77.

<sup>48</sup> Корпус боспорских надписей. CIRB-78.

всадников. Головы лошадей представлены в фас, чуть наклоненными вниз. Вздунданы они, вероятно, одинаково (часть изображения головы лошади первого всадника утрачены). На головах животных можно различить систему перекрещивающихся ремней – налобный и подгубный, пересекающийся с наносным. Кроме того, на лошади центрального персонажа можно отметить наличие седла со свисающими тороками, нагрудного и на крупного ремней. Лошадь всадника на заднем плане изображена наполовину, изображен также нагрудный ремень.

Две стелы, найденные в Керчи<sup>49</sup>, идентичны по сюжету – на них изображен всадник на шагающем коне в сопровождении мальчика-оруженосца и собаки в ногах у лошади. В обоих случаях верхний край плиты отбит (рис.2.1-2). Несмотря на то, что оба рельефа не отличаются хорошей сохранностью, на корпусе лошадей можно увидеть широкий нагрудный ремень. В указанных случаях подхвостный ремень не изображался. Однако, установить является ли это особенностью изображения или отражает реальную систему экипировки, при которой второй ремень не использовался, сложно. Надгробная стела<sup>50</sup> интересна тем, что на шее животного показан ремень-ошейник, за который держится всадник (рис.3.1). В углу рта лошади можно отметить наличие повода, кроме того, на корпусе переданы нагрудный и подхвостный ремни. На нижней части рельефа<sup>51</sup>, происходящего из Фанагории, помещена композиция, состоящая из двух всадников лицом к лицу (рис.3.2). Изображения лошадей являются свидетельством того, что конская амуниция не была унифицированной – на лошади правого всадника воспроизведен нагрудный ремень, на лошади левого он отсутствует.

Найденная в Керчи стела с композицией из двух всадников и мальчика, подносящего чашу<sup>52</sup>, дает представление о том, как фиксировался повод на псалиях кольцевидной формы. Детали упряжи не прорисованы, но на

<sup>49</sup> Корпус боспорских надписей. CIRB-597, 602.

<sup>50</sup> Корпус боспорских надписей. CIRB-464.

<sup>51</sup> Корпус боспорских надписей. CIRB-1000.

<sup>52</sup> Корпус боспорских надписей. CIRB-83.

лопатку лошади нанесена тамга (рис.4. 1). На стеле<sup>53</sup>, можно различить ту же схему крепления повода к кольцевидным псалиям, которая отмечалась в предыдущем случае (рис.5). На надгробном рельефе со всадником на коне и тремя, сопровождавшими его лошадьми<sup>54</sup> изображено седло с загнутой передней и выступающей задней лукой и подпружный ремень. На задней части седла прикреплены три свисающие ремня – тороки. На одной из лошадей отчетливо видны кольцевидные удила, к которым крепился повод (рис.4.2). Надгробие<sup>55</sup>, происходящее из Анапы, представляет собой трехчастную композицию. На центральном сюжетном полотне изображен всадник, на морде лошади которого изображен надгубный и подгубный, на теле – нагрудный и подхвостный ремни (рис.6). На надгробии Трифона<sup>56</sup> всадник представлен на скачущем коне в кольчуге и с копьем в руках. На лошади хорошо видны широкий нагрудный и подхвостный ремни (рис. 7.1). Изображение на стеле<sup>57</sup>, в целом, сохранилось плохо, однако можно проследить украшенный фаларом, подхвостный ремень (рис.7.2).

Еще один всаднический атрибут, а именно, плеть-нагайку можно найти на рельефах, представляющих всадника на стоящем или спокойно шагающем коне (рис.8.1-2)<sup>58</sup>. Еще на двух рельефах всадник на скачущем коне держит плетку в правой поднятой руке – стела Перигена, сына Асклеида (рис.9.1)<sup>59</sup> и нижний рельеф двухярусной стелы Элия, сына Мосхиона (рис.9.2)<sup>60</sup>.

В росписях склепов использовались те же иконографические типы, что и на стелах, но в более развернутом и усложненном виде<sup>61</sup>. На росписи

<sup>53</sup> Корпус боспорских надписей. CIRB-145.

<sup>54</sup> Корпус боспорских надписей. CIRB-612.

<sup>55</sup> Корпус боспорских надписей. CIRB-1197.

<sup>56</sup> Корпус боспорских надписей. CIRB-1238.

<sup>57</sup> Корпус боспорских надписей. CIRB-537.

<sup>58</sup> Корпус боспорских надписей. CIRB-313, 278.

<sup>59</sup> Корпус боспорских надписей. CIRB-491.

<sup>60</sup> Корпус боспорских надписей. CIRB-414.

<sup>61</sup> Бритова Н. Н. Образ всадника на рельефах Фракии и Боспора // Краткие сообщения Института истории материальной культуры АН СССР. 1948. Вып. XXII. С. 53–56.



склепа Анфестерия (рис.10)<sup>62</sup> представлена большая войлочная палатка, сидящая около нее женщина и дети. К палатке скачут вооруженные всадники. Слева дерево с висющим колчаном, в дерево упирается длинное копьё. Существует несколько вариантов трактовки данного сюжета. Первый сводится к тому, что в росписи склепа Анфестерия отражена реальная обстановка жизни знатного боспорца<sup>63</sup>. Второй указывает на то, что композиция носит мифологический характер и является отражением представления о путешествии в загробный мир и детали жизни в нем<sup>64</sup>. Сюжет носит больше индоиранский, чем греческий характер<sup>65</sup>.

Большая группа терракотовых статуэток, изображающих всадника, встречается в Северном Причерноморье исключительно на Боспоре (рис.11.1-2). Его иконография близка изображениям на стелах. В.И. Пругло статуэтки всадников были разделены на два типа:

– галопирующий всадник. Фигурки характеризуются правильными пропорциями, реалистично переданным движением всадника и коня. Статуэтки первого типа передают всадника на скачущем коне, под крупом которого изображен заяц и преследующая его собака. Всадник, одетый в кафтан, анаксириды и застегнутый на правом плече плащ, поднял правую руку, чтобы метнуть копьё или дротик в преследуемое животное;

– статичный всадник. Фигурки характеризуются условностью и схематизмом в передаче сюжета: плохо смоделированными и несоизмеримыми в пропорциях фигурами персонажей, неудачно переданными движениями, отсутствием мелких бытовых деталей в одежде всадника и в конской сбруе. По мнению В. И Пругло, статуэтки, передающие изображения всадников на спокойно стоящих конях, появились в конце II

<sup>62</sup>Ростовцев М. Античная декоративная живопись на юге России. СПб.: Издание Императорской Археологической комиссии, 1913. Табл. LI.6.

<sup>63</sup>Кобылина М.М. Живопись // Античные государства Северного Причерноморья / серия Археология СССР. Т.9. М.: Наука, 1984. С. 215.

<sup>64</sup>Виноградов Ю.А. Расписной склеп Анфестерия в Керчи// Боспорские исследования. 2022. Вып. XLV. С. 93-115.

<sup>65</sup>Яценко С.А. О сармато-аланском сюжете в пантикапейском «склепе Анфестерия» // Вестник древней истории. 1995. №3. С.188-194.

или в начале I в. до н.э. и встречаются вплоть до рубежа эр. Терракоты охотников-варваров на мчащихся галопом конях, трактованные в античной традиции, возникшие в боспорской коропластике примерно в то же время, были популярными в течение I в. н. э. и позже<sup>66</sup>.

Иконографию и хронологию терракотовых всадников дополняют находки на городище Фанагория, изучение которых позволило С.М. Крыкину утверждать, что фигурки статичного всадника, восходящие к греческим образцам, начали изготавливать на Боспоре не позднее середины III в. до н.э. Терракоты, изображающие галопирующего всадника, были представлены в коропластике Боспора со II в. до н.э. до рубежа II-III в. н.э.<sup>67</sup>

Находки на восточном некрополе Фанагории несколько противоречат утверждению о греческих прототипах для терракот статичного всадника. В погребении позднеэллинистического времени найдена терракотовая статуэтка, выполненная в античной художественной манере, но передающая облик местного конного варвара. Он сидит в мягком седле, повернув голову в сторону зрителей. На голове шапка или башлык. На всаднике одежда «сарматского» облика: короткий подпоясанный кафтан, штаны-анаксириды, на ногах обувь типа мягких сапог. Конь изображен весьма реалистично. На шее и груди рельефно показаны ремни сбруи, на правой щеке отчетливо виден округлый налеп, изображающий фалар<sup>68</sup>.

На городище Артезиан фрагменты терракоты статичного всадника обнаружены в слое середины-второй половины III в. н.э., переотложенном средневековым перекопом. Находка представляет собой всадника на лошади, грива которой украшена султанчиком подтреугольной формы. Важно отметить, что всадник восседает в массивном седле с выступающей задней дуговидной лукой, передняя часть седла перекрыта фигурой всадника. Предположительно, в данном случае изображено твердое седло, основой

<sup>66</sup> Пругло В. И. Терракотовые статуэтки всадников на Боспоре // История и культура античного мира / Отв. ред. М. М. Кобылина. М.: "Наука", 1977. С. 177-183

<sup>67</sup> Крыкин С.М. Новые терракоты всадников из Фанагории // КСИА. 1987. № 191. С. 57-59

<sup>68</sup> Медведев А.П. Новые открытия в Восточном некрополе Фанагории (2005-2007 гг.) // Античный мир и археология. 2010. №14. С. 353, рис.1.1.

жесткого каркаса которого служили деревянные детали. Терракота изготовлена без использования формы и стилистически сильно отличается от образцов эллинистического времени<sup>69</sup>.

Иконография образа всадника на Боспоре является предметом дискуссии. Статуэтки галопирующего всадника обнаруживают значительное сходство композиционной схемы с образом, так называемого, фракийского всадника<sup>70</sup>. Изображения статичных всадников восходят к эллинским традициям<sup>71</sup>.

Широкое распространение образа всадника в искусстве Боспора объясняется тем, что именно на Боспоре мы встречаем наиболее многочисленную и влиятельную во всем Северном Причерноморье аристократию, при чем эта аристократия при усаливающемся в первые века н.э. влиянии сарматов приобретает всаднический характер<sup>72</sup>. По мнению Н.И. Винокурова, статуэтки статичных и галопирующих всадников, наравне с другими показателями, свидетельствуют о наличии кавалерии в военном гарнизоне крепости Артезиан<sup>73</sup>. Изображения всадников на галопирующих конях, очевидно, были связаны с культом конного божества, распространившегося в городах Боспора с инфильтрацией в этот период в состав городского населения сарматского элемента<sup>74</sup>.

На Боспоре изображения конных охотников явились результатом адаптации греческих и привнесенных греками представлений других народов о культе героев с местными варварскими верованиями, связанными с

<sup>69</sup> Винокуров Н.И. Новые изображения всадников на Боспоре (по материалам раскопок городища Артезиан в Крымском Приазовье) // Древности Боспора. 2002. Вып. 5. С.74-76, рис.4.

<sup>70</sup> Пругло В. И. Терракотовые статуэтки всадников на Боспоре. С. 177-183 ; Винокуров Н.И. Новые изображения всадников на Боспоре (по материалам раскопок городища Артезиан в Крымском Приазовье). С. 74 ; Крыкин С. М. Терракотовые «фракийские всадники» на Боспоре // Вестник МГПУ. Серия «Исторические науки». 2015. №. 2 (18). С. 64.

<sup>71</sup> Диатроптов П. Д. Изображения всадников в античном Северном Причерноморье // Труды Государственного исторического музея. 2001. Вып. 118. Поздние скифы Крыма. С. 85.

<sup>72</sup> там же, с.85-86; Бейлин Д.В., Бейлина С.А. Образ всадника в коропластике Боспора во II-III в. н.э. // Материалы международной конференции «Боспорский феномен: искусство на периферии античного мира» / отв. ред. В.Ю. Зуев. Санкт-Петербург: Нестор-История, 2009. С. 275.

<sup>73</sup> Винокуров Н.И. Новые изображения всадников на Боспоре (по материалам раскопок городища Артезиан в Крымском Приазовье). С. 78

<sup>74</sup> Пругло В. И. Терракотовые статуэтки всадников на Боспоре. С. 177-183

почитанием конного бога. Присутствие на статуэтках образа собаки с выделенным ошейником может рассматриваться не только как жанровый и бытовой элемент, но и как религиозный символ, связанный с культом ловчего бога. Статуэтки всадников – не редкость, они найдены во многих поселениях Европейского и Азиатского Боспора и отличаются разнообразием трактовки сюжета «конной охоты», что свидетельствует о массовом их производстве при использовании различных форм. Вероятно, греческая или варварская принадлежность одежды всадников на терракотовых статуэтках не имела для древних важной смысловой нагрузки. Лошади украшались фаларами, помещенными на голове (около рта, под ушами, а также на крупе и на груди)<sup>75</sup>. Мчащийся «охотник» представлял собой сарматизированную ипостась конного героя<sup>76</sup>.

Первые монеты со всадником появляются в римское время на Боспоре и относятся ко времени правления Рискупорида II (68/69- 91/92 гг.). К их числу относятся выпуски сестерциев, на оборотной стороне которых изображены городские ворота с конной статуей наверху, и монеты со скачущим всадником с копьем<sup>77</sup>. Символические изображения, прославляющие царское достоинство Рискупорида II и его военные победы, имеют триумфальный характер. Ворота на монетах считают изображением триумфальных ворот в Пантикапее<sup>78</sup>.

В разных вариантах изображения всадников встречаются на монетах Котиса II (123-132 гг.) вып. 488, 491, 498, 501, Реметалка (131-154 гг.) вып. 524, Евпатора (154-170 гг.) вып. 550-551, Савромата II (174-210 гг.) вып. 591, 592, 601, 603, 621, Рискупорида III (210-226 гг.) вып. 645-647, Котиса III (227-

<sup>75</sup> Винокуров Н.И. Новые изображения всадников на Боспоре (по материалам раскопок городища Артезиан в Крымском Приазовье). С. 70-74.

<sup>76</sup> Крыкин С.М. Новые терракоты всадников из Фанагории. С.58.

<sup>77</sup> Фролова Н.А. Монетное дело Боспора (середина I в. до н.э. – середина IV в. н.э.). Часть 1 (49/48 г. до н.э. - 210/211 г. н.э.). М.: Эдиториал УРСС. 1997а. С.106 ; Анохин В.А. Монетное дело Боспора. Киев: Наукова думка, 1986. С. 154.

<sup>78</sup> Фролова Н.А. Монетное дело Боспора (середина I в. до н.э. – середина IV в. н.э.). Часть 1. С. 106, 121.

233 гг.) вып. 663, Савромат III (229-231 гг.) вып. 670, Ининфимей (234-238 гг.) вып. 682, 689 (рис.12. 1-10)<sup>79</sup>.

Иконография всадника на боспорских монетах различна. Скачущий всадник встречается на меди Савромата I (93-123 гг.), в целом медные выпуски монет этого правителя носят ярко выраженный военный характер, скорее всего, это связано с тем, что Савромату за тридцать лет царствования не раз приходилось отражать атаки варварских племен<sup>80</sup>. На монетах Евпатора и Савромата II царь изображен на стоящем или мерно шагающем коне, в левой руке копье, правая – в жесте адорации<sup>81</sup>. Изображения всадника с поднятой в жесте адорации рукой появилось на монетах Боспора в правление Евпатора и после этого постоянно применялись в качестве типа оборотных сторон медных монет многих последующих царей. По предложению М.И. Ростовцева, в нем нашла свое воплощение идея божественного происхождения власти правителя. Можно считать, что этот тип воспроизводит торжественный акт инвеституры царя богом. В чеканке Рискупорида III представлено несколько вариантов иконографии всадника. Самыми ранними считают монеты с изображением всадника на оборотной стороне. Всадник представлен на торжественно ступающем коне. В левой руке он держит поводья и длинный скипетр. Правая рука всадника поднята в жесте адорации. Всадник одет в длинный сарматский панцирь, достигающий до колен. Сверху плащ, скрепленный на плече<sup>82</sup>. Вторым типом меди Рискупорида III представлен монетами, на оборотной стороне которых представлен скачущий всадник, одетый в короткий панцирь, с копьем в правой руке<sup>83</sup>. Рискупорид III, кроме давно известных типов медных монет с изображением всадника, чеканил медь редкого типа оборотной стороны. Это монеты с

<sup>79</sup> Анохин В.А. Монетное дело Боспора. С. 158,160,162, 164-169.

<sup>80</sup> Фролова Н.А. Монетное дело Боспора (середина I в. до н.э. – середина IV в. н.э.). Часть I. С. 134. табл. XLIX. 15-16.

<sup>81</sup> Там же. С. 146,150,154; табл. LXXXIII.8-9; XCIV. 3-9; LXXII.4-5.

<sup>82</sup> Фролова Н.А. Монетное дело Боспора (середина I в. до н.э. - середина IV в. н.э.). Часть II (211-341/342 гг. н.э.) М.: Эдиториал УРСС, 1997б. С.27 ; Ростовцев М.И. Представление о монархической власти в Скифии и на Боспоре // ИИАК. 1913а. Том 49. С. 26.

<sup>83</sup> Фролова Н.А. Монетное дело Боспора (середина I в. до н.э. - середина IV в. н.э.). Часть II (211-341/342 гг. н.э.) М.: Эдиториал УРСС, 1997б. С. 11.

изображением скачущего всадника с копьем в руке, под ногами коня которого лежит поверженный враг<sup>84</sup>. М.И. Ростовцев неоднократно обращавший внимание на вопрос происхождения боспорской меди со всадниками считал, что на монетах Савромата II, Котиса II и Рискупорида III изображена фигура самого царя, одетого в панцирь римской вспомогательной конницы<sup>85</sup>.

Таким образом, в чеканке Боспора римского времени представлены иконографические типы аналогичные изображениям на надгробиях, терракотах и в росписях склепов. Это статичные или галоппирующие всадники, что еще раз подчеркивает роль конных воинов в первые века нашей эры в регионе.

В первые века н.э. на территории Боспорского царства получают распространение погребальные венки из, как правило, тонкой золотой фольги в виде ленты, с приклепанными или приклеенными листками, обычно трилистниками. Кроме трилистников погребальные венки украшались и другими накладными элементами: гладкими или орнаментированными кружками, пластинами с рельефными изображениями, индикациями или имитациями монет, прямоугольными и треугольными аппликациями<sup>86</sup>. Одним из самых ярких элитных Боспора позднеримской эпохи является знаменитая могила «царицы с маской», открытая А.Б. Ашиком в 1837 г. на Глинище в Керчи. В мраморном саркофаге обнаружены многочисленные золотые вещи, в числе которых погребальная маска, увенчанная золотой же диадемой. Диадема представляет собой венок в виде золотой полосы с выдавленным орнаментом из треугольников по краю. По всей длине прикреплены выполненные из золотой фольги листья. В центре помещена пластина с изображением длинноволосого всадника, стоящего перед алтарем,

<sup>84</sup> Там же. С.13; табл. XVIII. 12-13.

<sup>85</sup> Ростовцев М.И. Представление о монархической власти в Скифии и на Боспоре // ИИАК. 1913а. Том 49. С. 23.

<sup>86</sup> Трейстер М.Ю. Золотые погребальные венки Боспора IV в. до н.э. – V в. н.э. (генезис и хронология основных типов)// Материалы Круглого стола, посвященного 100-летию со дня рождения Михаила Моисеевича Кубланова (1914-1998) «Погребальная культура Боспорского царства».Спб.: Нестор-История, 2014. С. 55, 61-62.

на котором горит жертвенный огонь. В поднятой правой руке всадник держит ритон, через его левое плечо перекинут колчан. Пластина орнаментирована четырьмя вставками сердолика (рис. 13). Рельеф выполнен в технике басмы на деревянной резной матрице. Фигуры человека и лошади выполнены без соблюдения анатомии и пропорций. Плакетка сделана примитивно, явно для погребальной цели<sup>87</sup>

Наиболее близкой аналогией венку из «погребения с золотой маской» можно считать венок, найденный в 1910 г. в гробнице справа от дороги к Царскому кургану. В центре венка пластина с тисненым рельефом, на котором изображен человек верхом на лошади, едущий вправо с поднятой правой рукой. За спиной у него богиня победы Ника, стоящая на шаре и возлагающая на всадника венец. Пластина украшена четырьмя сердоликами в кастах<sup>88</sup>.

В склепе кургана, раскопанного А.Б. Ашиком в 1841 году, был обнаружен деревянный гроб, обитый свинцом, с погребенным в нем мужчиной. На черепе погребенного был надет широкий золотой венок – диадема на кожаной основе. На центральной золотой бляхе, украшенной по углам вставленными в оправу сердоликами, изображен человек верхом на лошади, едущей вправо и стоящая за ним богиня победы Ника с венком над ним<sup>89</sup>.

Следует отметить, что героизированные образы всадников проявляются не только в оформлении надгробных стел, но и в деталях убора, изготовленных для погребения знатных боспорян, в пользу чего свидетельствуют находки венков с рельефными изображениями конников.

Помимо иконографических, основной источниковой базой диссертационной работы являются, прежде всего, материалы, добытые в ходе

<sup>87</sup> Минасян Р. С., Шаблавина Е.А. Техника изготовления вещей из погребения Рескупорида // Тайна Золотой маски: каталог выставки Государственного Эрмитажа / Отв. ред. А.М. Бутягин. Спб.: Гос. Эрмитаж, 2009. С. 78, 81.

<sup>88</sup> Горская О.В. Сокровище загадочной могилы // Тайна Золотой маски: каталог выставки Государственного Эрмитажа / Отв. ред. А.М. Бутягин. Спб.: Гос. Эрмитаж, 2009. С. 63-65.

<sup>89</sup> Шаров О.В. Пирамидальный склеп №1 по дороге к Царскому кургану, или склеп №1. С.232

археологических исследований погребальных памятников на территории Северного Причерноморья. Всего учтено 465 изделий различной степени сохранности, в том числе, проанализированы 23 комплекта конского снаряжения, включающие в себя удила с псалями, пряжки, наконечники ремней, бусы и бляхи в различных комбинациях.

В работе учитывались опубликованные специалистами материалы памятников римского времени, часть из них представлена в монографиях и статьях, посвященных раскопкам отдельных погребений и целых некрополей<sup>90</sup>. Кроме того, были изучены материалы, хранящиеся в фондах и экспозициях Бахчисарайского историко-культурного и археологического музея-заповедника, Центрального музея Тавриды, Восточно-Крымского историко-культурного музея-заповедника.

## 1.2. Историография

Самые ранние случаи обнаружения конской амуниции римского времени, зафиксированные в литературе, относятся к первой половине XIX в. и связаны с формированием археологических центров на юге России. Повышенный интерес к этому региону появляется после раскопок кургана Куль-Оба. Приход А.Б. Ашика на должность директора Керченского музея привел к началу широкомасштабных археологических исследований на Керченском полуострове. В 30-х гг. XIX в. А.Б. Ашиком были открыты ряд богатых захоронений, в том числе, погребение с «Золотой маской»,

---

<sup>90</sup> Гущина И. И., Журавлев Д. В. Некрополь римского времени Бельбек IV в Юго-Западном Крыму: В 2 ч. М.: Исторический музей, 2016. Ч. 1. 272 с.; Костенко В. И. Сарматы в Нижнем Поднепровье по материалам Усть-Каменского могильника. Днепропетровск: Изд-во ДГУ, 1993. 152 с.; Пуздровский А. Е. Крымская Скифия II в. до н. э. – III в. н. э. Погребальные памятники. 480 с.; Симоненко А.В. Сарматские всадники Северного Причерноморья; Симоненко А. В. Полихромные сбруйные наборы позднеимского времени из Сарматии и Пантикапея // Варварский мир северопонтийских земель в сарматскую эпоху / Ред. Е.В. Смытина. Киев: Видавель Олег Філюк, 2013. С. 223–241; Стржелецкий С. Ф., Высотская Т. Н., Рыжова Л. А., Жесткова Г. И. Население округа Херсонеса в первой половине I тысячелетия новой эры (по материалам некрополя «Совхоз №10») // *Stratum plus*. 2003–2004. № 4. С. 27–277; Сымонович Э. А. Население столицы позднескифского царства (по материалам Восточного могильника Неаполя скифского). 1983; Шаров О.В. Пирамидальный склеп №1 по дороге к Царскому кургану, или склеп №1...; Храпунов И. Н. Могильник Дружное (III–IV вв. нашей эры). Lublin: Wydawnictwo Uniwersytetu Marii Curie-Skladowskiej, 2002. 313 с.; Храпунов И. Н. Склеп с погребениями III–IV вв. н.э. из могильника Нейзац. Симферополь: Доля, 2011. 72 с.;



первоначально атрибутируемое, как гробница супруги Рискупорида IV.<sup>91</sup> В состав погребального инвентаря входил золотой, украшенный сердоликами уздечный набор.

Раскопки этого времени скорее напоминают «золотую лихорадку», чем научные изыскания, о чем красноречиво свидетельствует методика проведения археологических работ: «В первый год моего официального археологического поприща, я начал копать курган этот шахтами, прорезав его с одной стороны без всякого успеха, и, таким образом, в течение пяти лет я постоянно возвращался к громадной насыпи и постоянно отступал от нея, не встречая здесь никаких признаков гробницы...от огромной горы оставалось только два небольших косяка; ... Я взял щуп и запустил его под косяк; щуп, длиною более 2-х аршин, вошел свободно в землю...Косяк был немедленно срыт и под ним я действительно нашел почти квадратную яму, до дна которой щуп не доставал»<sup>92</sup>. Краткое резюме раскопок А.Б. Ашика и Д.В. Карейши дано П. Дюбрюксом: «Единственный упрек, который можно сделать гг. Карейше и Ашику, что когда, казалось бы, сама фортуна направляла их раскопки в этом году, они не составили точного описания расположения предметов в погребениях, формы погребений, как размещены останки и т.д., короче всех обстоятельств, которые могут навести на выводы и дать какое-то представление о времени и обычаях ... древних народов»<sup>93</sup>.

В течение января-апреля 1841 г. А. Б. Ашиком был исследован по дороге к каменоломне в Аджимушкой курган, в котором были обнаружены два конских убора: повседневный серебряный и парадный золотой<sup>94</sup>. А.Б. Ашик, на основании сходства диадем и конской сбруи из захоронений 1837 и 1841 года в Аджимушкае, где нашли оттиски монет Рискупорида IV (210-229 гг.), отнес погребение с Золотой маской к первой половине III в. н.

<sup>91</sup> Тункина И. В. Русская наука о классических древностях юга России (XVIII – середина XIX вв. С. 180-181 .

<sup>92</sup> Ашик А. Б. Часы досуга с присовокуплением писем о керченских древностях. С.140-141.

<sup>93</sup> Тункина И. В. Русская наука о классических древностях юга России (XVIII – середина XIX вв.). С. 186.

<sup>94</sup> Шаров О.В. Пирамидальный склеп №1 по дороге к Царскому кургану, или склеп №1... С. 202.

э.<sup>95</sup> В 1854 г. выходит издание, подготовленное Флорианом Жилем «Древности Боспора Киммерийского», в котором приведены части двух разных узд, как из погребения с Золотой маской, так и из погребения 1841 г. В описании к таблицам Флориан Жиль указывает, что оба комплекта практически не отличаются между собой<sup>96</sup>.

Становление археологической науки на юге России и успехи на этом поприще сопровождались масштабным и практически неконтролируемым в это время расхищением древностей грабителями. Ситуация с сохранением культурного наследия во второй половине XIX в. нашла свое отражение в докладах Императорской археологической комиссии, которая постановила «В первой из этих местностей (окрестности Керчи), в виду сильно распространившегося там тайного кладоискательства, чрезвычайно вредно отзывающегося на успехах научного археологического исследования этой классической почвы, Комиссия признала нужным усилить раскопки, производящиеся под ведением дирекции Керченского музея и тем, по возможности, предупредить расхищение тамошних гробниц и сбыт древностей за границу»<sup>97</sup>. Тем не менее, частью вещи, переданные в музей, происходили из несанкционированных раскопок. В 1896 г. на Глинище в Керчи грабителями была обнаружена гробница, найденные вещи были перепроданы Ермолаю Запорожскому. Усилиями В. В. Шкорпила и Э. фон Штерна содержимое гробницы было передано Одесскому музею. В плитовой двойной гробнице, открытой в 1896 г. на Глинище в Керчи и описанной Э.Р. фон Штерном, были найдены части предположительно двух сбруй, изготовленных частично из серебра, частично из золота. В том числе, были обнаружены удила со стряжневидными псалями и различные пряжки и бляхи от конской сбруи. Количество предметов, относящихся к конскому снаряжению, позволило Э. фон Штерну предположить, что в гробнице

---

<sup>95</sup> Ашик А. Б. Часы досуга с присовокуплением писем о керченских древностях. С. 147-148.

<sup>96</sup> Шаров О.В. Пирамидальный склеп №1 по дороге к Царскому кургану, или склеп №1... С. 212.

<sup>97</sup> Отчет императорской археологической комиссии за 1893 г. СПб., 1895. С. 1.

вместе с умершим были захоронены две лошади и, по крайней мере, один из конских уборов был изготовлен для погребения<sup>98</sup>.

Массовые раскопки, производимые Керченским музеем<sup>99</sup>, дали огромное количество материала широкого временного диапазона и сделали возможным написание обобщающих работ. К их числу принадлежат труды М.И. Ростовцева атлас «Античная декоративная живопись на юге России»<sup>100</sup>, вышедший в 1913 г. и «Скифия и Боспор». В последней работе рассмотрены комплексы погребения «царицы с Золотой маской» и «Аджимушкой 1841 г.», как иллюстрация «апогея сарматизации» высших слоев общества Боспорского царства, который, был достигнут в начале III в. н. э.<sup>101</sup>.

Постоянное пополнение коллекции лапидарных памятников, обнаруженных на территории юга России, вызвало интерес к этой категории источников. Начало систематической публикации боспорских надписей связано с именем академика В.В. Латышева. Им было собрано, переведено и прокомментировано около 780 надписей, найденных на территории Боспора. Кроме того, им был выполнен перевод на русский язык письменных источников о Скифии и Кавказе «Известия древних писателей греческих и латинских о Скифии и Кавказе» 1890, 1904 гг.<sup>102</sup> Продолжателем работы В.В. Латышева в сфере перевода на русский язык источников был Ю.А. Кулаковский. Им подготовлен в 1899 большой очерк, посвященный сармато-аланской проблематике «Аланы по сведениям классических и византийских писателей», представляющий собой обобщающую сводку

<sup>98</sup> Штерн Э. Р., фон. Содержание гробницы, раскопанной в 1896 году в Керчи. С. 278, табл. Б1.

<sup>99</sup> Шкорпил В. В. Отчет об археологических раскопках в г. Керчь и его окрестностях в 1902 году // Известия Императорской Археологической комиссии. 1904. Вып. 9. С. 73–177; Шкорпил В. В. Отчет об археологических раскопках в г. Керчь и его окрестностях в 1903 году // Известия Императорской Археологической комиссии. 1905. Вып. 17. С. 1–76; Шкорпил В. В. Отчет об археологических раскопках в г. Керчь и его окрестностях в 1905 году // Известия Императорской Археологической комиссии. 1907. Вып. 25. С. 1–66.

<sup>100</sup> Ростовцев М. Античная декоративная живопись на юге России.

<sup>101</sup> Ростовцев М. И. Скифия и Боспор. Критическое обозрение памятников литературных и археологических. Л., 1925. С.245–247.

<sup>102</sup> Латышев В. В. Известия древних писателей греческих и латинских о Скифии и Кавказе. Т. 1. Греческие писатели. СПб.: Тип. Имп. АН, 1890. 948 с.

Латышев В. В. Известия древних писателей греческих и латинских о Скифии и Кавказе. Т. II. Латинские писатели. Вып. 1. СПб.: Тип. Имп. АН, 1904. 272 с.

древних и средневековых авторов об аланах с критикой, комментариями и историческими выводами<sup>103</sup>.

В 1893 г. производились масштабные раскопки на территории Херсонеса, в ходе которых близ южной оборонительной стены в грунтовой могиле со скелетом лошади были найдены «бронзовые, красивой формы удила»<sup>104</sup>.

Всю вторую половину XIX в. и начало XX в. пополнялись частные коллекции, судьба которых в переломные революционные годы сложилась по-разному. В 1920 г. парижские музеи – Лувр и Музей национальных древностей в Сен-Жермен-ан-Лэ приобрели керченские вещи из коллекции Петра Константиновича Месаксуди, в числе которых детали сбруйного набора, происходящие из могилы на южном или юго-западном склоне горы Митридат, обнаруженные летом 1918 г. М.М. Казанским, на основании находки пряжки с «хоботковидным» язычком гуннского периода, вещи отнесены к последней трети IV в. н. э.<sup>105</sup> Еще более незавидную участь постигла коллекция российского историка и археолога А.Л. Бертье-Делагарда. Собрание ювелирных изделий было вывезено во Францию сестрой исследователя и усилиями российского антиковеда М.И. Ростовцева часть коллекции приобретена Британским музеем. В 2008 году каталог приобретенных крымских древностей с пояснениями А.И. Айбабина был опубликован. В состав коллекции входили серебряные и украшенные в золото-сердоликовом стиле детали конского снаряжения<sup>106</sup>.

Нужно отметить, что на протяжении всего XIX в. происходило формирование методологической базы археологической науки. Раскопки курганов в это время преследовали цель пополнения музейных и частных коллекций представительными вещами, по этой причине отчеты содержат

<sup>103</sup> Кулаковский Ю. А. Аланы по сведениям классических и византийских писателей (Чтения в Историческом обществе Нестора-летописца. Кн. 13). Киев: Тип. Ун-та Св. Владимира, 1899. 74 с.

<sup>104</sup> Отчет императорской археологической комиссии за 1893 г. С.70- 71, рис. 40

<sup>105</sup> Казанский М. М. Находка 1918 г. в Керчи (коллекция Месаксуди)..

<sup>106</sup> Andrasi Ju., Aibabin A. The Berthier-Delagarde Collection of Crimean Jewellery in the British Museum and Related Material.

весьма ограниченные сведения об условиях обнаружения находок, а также краткую информацию о количестве и материале изделий, отсутствуют рисунки и подробные описания вещей, что существенно затрудняет интерпретацию обнаруженных комплексов. Предметы конского снаряжения поддаются идентификации, однако типологического распределения не встречается.

На протяжении значительного времени находки снаряжения верхового коня, характерного для римского времени, оставались в тени более изящно украшенного скифского снаряжения и парадных комплектов первых веков н.э.

В начале XX в., в дореволюционный период, не предпринимались попытки проведения систематических раскопок на могильниках римского времени. В связи с этим, накопление материала, дающего представление о материальной культуре крымских варваров, происходило медленно. В 1903-1904 гг. на левом берегу реки Бельбек Н. М. Печенкин открыл 22 погребения могильника Бельбек I. Два, из открытых им захоронения, содержали удила, в одном случае – с кольцевидными бронзовыми псалями<sup>107</sup>. Отдельные находки деталей конского снаряжения, происходят из раскопок некрополей античных городов. В их числе нужно отметить, предмет, атрибутируемый М. Ю. Трейстером, как римскую подвеску от конской сбруи, воспроизведенный на рисунке в отчете о раскопках Н.И. Репникова в 1908 г.<sup>108</sup>

В 20-30-е гг. объем полевых работ был крайне незначительным. В 1937 г. экспедицией ИИМК и Севастопольского музейного объединения Н.И. Репниковым и Е.В. Веймарном был обнаружен могильник Бельбек II, на котором было открыто 6 погребений<sup>109</sup>.

---

<sup>107</sup> Печенкин Н. И. Раскопки в окрестностях г. Севастополя // Известия Таврической ученой архивной комиссии. 1905. № 38. С. 31,34.

<sup>108</sup> Костромичев Д. А. Римское военное присутствие в Херсонесе в начале I – первой половине V вв. (по данным археологии) // Stratum plus. 2011. № 4. С. 106.

<sup>109</sup> Мосберг Г. И. К изучению могильников римского времени юго-западного Крыма // Советская археология. 1946. Вып. 8. С. 114.

Летом 1945 г. в Симферополь прибыла Тавро-Скифская экспедиция, возглавляемая П.Н. Шульцем. Экспедиция была создана Государственным музеем изобразительных искусств и Институтом истории материальной культуры АН СССР. Полевые работы, начатые в 1945 г., продолжались с перерывами до 1959 г. и были сосредоточены в основном на территории городища Керменчик, предполагаемом Неаполе скифском<sup>110</sup>. В 1949 г. на территории городища было раскопано захоронение мужчины и женщины в скальной могиле, которое позже вошло в литературу под названием «могила аланского военачальника», погребение сопровождалось многочисленными деталями конской амуниции<sup>111</sup>. В 1956-1958 гг. был раскопан Восточный некрополь Неаполя скифского, ряд погребений которого содержит удила с псалиями<sup>112</sup>.

Пристальному вниманию к этническим процессам на полуострове в послевоенное время в немалой степени способствовали развернувшиеся в послевоенном Крыму масштабные раскопки позднеантичных и раннесредневековых могильников. В их числе следует назвать, прежде всего, ряд памятников Инкерманской долины: могильник у с. Черноречье и некрополь на территории военного совхоза №10 – «Севастопольский». В 1950 гг. для раскопок могильника у с. Чернореченское организован Чернореченский отряд под руководством В.П. Бабенчикова, было исследовано 87 погребальных сооружений. Захоронения на могильнике совершались с конца I по начало V в. н.э. В склепе 4 (77) был обнаружен комплект конского снаряжения<sup>113</sup>.

Могильник «Севастопольский» расположен в Инкерманской долине на правом берегу р. Черной. Археологические исследования могильника «Совхоз-10» с 1954 по 1966 г. проводились заведующим античным отделом

<sup>110</sup> Высотская Т. Н. Поздние скифы в Юго-западном Крыму. Киев: Наукова думка, 1972. С. 50-52.

<sup>111</sup> Зайцев Ю. П., Мордвинцева В. И. Элитный некрополь у центральных ворот Неаполя скифского. 2007. С. 81–86.

<sup>112</sup> Сымонович Э. А. Население столицы позднескифского царства (по материалам Восточного могильника Неаполя скифского). 1983. С. 6.

<sup>113</sup> Бабенчиков В. П. Чернореченский могильник. 1963. С. 90.

Херсонесского музея С.Ф. Стржелецким. В 1967 г. раскопками склепов могильника занимался научный сотрудник заповедника Ю.А. Бабинов. Захоронения на могильнике совершались с конца I по начало V в. н.э. Находки конского снаряжения ограничиваются одной парой удила с псалиями<sup>114</sup>.

База находок деталей амуниции верхового коня пополнялась благодаря многочисленным полевым работам в 50-60-х гг. XX в. Они опубликованы, в основном, при издании материалов раскопок могильников. Стандартная схема описания, характерная для такого типа публикаций, обычно включает в себя информацию об общем количестве находок на памятнике, вариантах их месторасположения в погребениях, краткую характеристику материала и перечисление аналогий, известных в других памятниках.

Городище и могильник у с. Заветное (расположены на левом берегу р. Альма, юго-западная окраине с. Заветное Бахчисарайского района) были открыты в 1954 г. во время разведок Горного отряда Тавро-скифской экспедиции Отдела археологии Крыма ИА АН УССР под руководством Е.В. Веймарна, тогда же на некрополе были проведены первые раскопки. Памятник исследовался в 1954-1981 гг. экспедицией под руководством Н.А. Богдановой. Наиболее ранние захоронения датируются рубежом эр – первой половиной I в. н. э., а наиболее поздние - первой половиной III в. н. э.<sup>115</sup>. В связи с масштабным разграблением могильника Алма-Кермен (Заветное), в 2004 г. были возобновлены его раскопки. Работы велись под руководством Ю.П. Зайцева. В 2005-2006 гг. впервые на территории

---

<sup>114</sup> Стржелецкий С. Ф., Высотская Т. Н., Рыжова Л. А., Жесткова Г. И. Население округа Херсонеса в первой половине I тысячелетия новой эры (по материалам некрополя «Совхоз №10»). 2003–2004. С. 27.

<sup>115</sup> Зайцев Ю. П., Волошинов А. А., Кюнелт Э., Масыкин В. В., Мордвинцева В. И., Фирсов К. Б., Флесс Ф. Позднескифский некрополь Заветное (Алма-Кермен) 1-3 вв. н.э. в юго-западном Крыму. Раскопки 2004 г. // Древняя Таврика: посвящается 80-летию Татьяны Николаевны Высотской / Ред. Ю. П. Зайцев, В. И. Мордвинцева. Симферополь: Универсум, 2007. С. 249.

некрополя был исследован участок с воинскими погребениями. В общей сложности было исследовано 347 погребений<sup>116</sup>.

Могильник Бельбек IV был впервые открыт при закладке плантажа еще в 1901 г. и отмечен Н.М. Печенкиным под названием «Усть-Бельбекский». В 1960-х г. он повторно обнаружен научным сотрудником Херсонесского историко-археологического заповедника О.Я. Савелей. В 1969 г. археологическая экспедиция ГИМа под руководством И.И. Гущиной начала работу на этом памятнике, исследования могильника продолжались с перерывами до 1991 г. Крымская археологическая экспедиция возобновила работу на могильнике Бельбек IV в 2004 г, раскопки проводили Д.В. Журавлев и К.Б. Фирсов. За все годы исследований было раскрыто 331 погребение. Некрополь функционировал во второй половине I –первой половине III в. н. э. В 1983 г. при раскопках этого могильника было обнаружено погребение №223, содержащее комплект снаряжения верхового коня<sup>117</sup>.

Усть-Альминский могильник расположен к северо-востоку от одноименного городища, в 1 км к юго-западу от с. Песчанное (Бахчисарайский район). Могильник открыт в 1964 г., раскопками 1968-1984 гг., проведенными экспедицией отдела археологии Крыма ИА АН Украины и Бахчисарайского историко-архитектурного музея исследованы 229 могил. В 1988, 1991-1992 гг. Бахчисарайский историко-культурный заповедник провел на памятнике охранные работы, раскопаны 83 погребальных сооружений. В 1993-2006 гг. Альминская экспедиция КФ ИА НАНУ под руководством А.Е. Пуздровского исследовала 626 могил и склепов. Датировка памятника

---

<sup>116</sup> Волошинов А. А., Масякин В. В. Погребения с оружием из некрополя римского времени у с. Заветное в юго-западном Крыму (раскопки 2005–2006 гг.) // Древняя Таврика: посвящается 80-летию Татьяны Николаевны Высотской / Ред. Ю. П. Зайцев, В. И. Мордвинцева. Симферополь: Универсум, 2007. С. 291.

<sup>117</sup> Гущина И. И., Журавлев Д. В. Некрополь римского времени Бельбек IV в Юго-Западном Крыму. 2016. С. 3.



определяется в пределах I в. до н.э. – III в. н. э.<sup>118</sup>. Исследование памятника продолжается.

Таким образом, в 60-е гг. на юго-западе полуострова увеличивалось количество известных и планомерно изучаемых могильников: Усть-Альминский, Заветнинский, Скалистинские II-III, Танковский, Бельбек I-IV. К многолетним работам приступили Н.М. Богданова, Т.Н. Высотская, И.И. Гущина и И.И. Лобода. Исследователи в основном вели раскопки некрополей позднескифского времени между реками Альма и Бельбек.

В 1988-1990 гг. Симферопольская экспедиция ИА АН Украины под руководством А.Е. Пуздровского осуществила охранные раскопки у с. Перевальное к югу от Симферополя, было исследовано 20 погребальных сооружений<sup>119</sup>. Битакский могильник открыт в 1979 г. при строительных работах на ул. Мате Залки в Симферополе. В 1989-1991 гг. Симферопольская экспедиция ИА НАН Украины под руководством А.Е. Пуздровского провела на памятнике спасательные исследования на площади 5 000 м кв. Всего изучено 178 погребальных сооружений второй половины I - первой половины III в. н. э. Среди погребений Битакского могильника особый интерес представляют захоронения с предметами вооружения и конской упряжи, которые сконцентрированы в юго-восточном секторе открытой раскопками площади<sup>120</sup>. Находки металлических деталей конской упряжи в могильниках первых веков нашей эры на территории крымских некрополей были достаточно редкими, однако исследования могильника Битак и Усть-Альма позволили существенно дополнить список этой категории предметов материальной культуры, а также предложить А.Е. Пуздровскому свою классификацию основных типов изделий<sup>121</sup>.

<sup>118</sup> Пуздровский А. Е. Крымская Скифия II в. до н. э. – III в. н. э. Погребальные памятники. 2007. С. 38 ; Высотская Т. Н. Усть-Альминское городище и некрополь. Киев: Киевская Академия Евробизнеса, 1994. С.9.

<sup>119</sup> Пуздровский А. Е. Крымская Скифия II в. до н. э. – III в. н. э. Погребальные памятники. 2007. С. 95.

<sup>120</sup> Пуздровский А. Е. Погребения Битакского могильника первых веков н.э. с оружием и конской упряжью // Труды Государственного исторического музея. 2001. Вып. 118. Поздние скифы Крыма. С. 122-123.

<sup>121</sup> Пуздровский А. Е. Крымская Скифия II в. до н. э. – III в. н. э. Погребальные памятники. 2007. С. 141.

В 60-80-х гг. существенно увеличивается количество исследуемых варварских могильников, на многих из них проводятся систематические раскопки охранного характера (новостроечные экспедиции, изучавшие памятники зоне строительства оросительных систем) или планомерные раскопки, связанные с исследовательской деятельностью музеев и других научных структур, что, в конечном счете, приводит к значительному накоплению материала, требующего осмысления. В памятниках, датирующихся среднесарматским временем, на территории Нижнего Дона<sup>122</sup>, Днестровско-Прутского<sup>123</sup> и Днестро-Дунайского междуречья<sup>124</sup>, а также Нижнего Поднепровья, Присивашья и Приазовья<sup>125</sup> детали упряжи встречаются довольно редко. На Нижнем Дону в 70-е гг. обнаружено несколько позднесарматских могил, в инвентаре которых центральное место занимают оружие и конская сбруя<sup>126</sup>. Благодаря обнаружению ярких и информативных комплексов, которые стали эталонными для определения облика позднесарматской сбруи, интерес к этой категории вещевого инвентаря значительно возрос. Были выделены морфологические и стилистические особенности деталей конского снаряжения, предприняты попытки реконструкции внешнего облика экипированного коня. Характерные элементы снаряжения верхового коня исследователями определяются несколько по-разному. М.Г. Мошковой, в обзоре позднесарматской культуры, к их числу были отнесены удила с кольцевидными псалиями с зажимами, стержневидные псалии – S-овидные или прямые с секировидным расширением на концах; секировидные,

<sup>122</sup> Максименко В. Е. Сарматы на Дону: археология и проблемы этнической истории // Донские древности. 1998. Вып. 6. 304 с.

<sup>123</sup> Гроссу В. И. Хронология памятников сарматской культуры Днестровско-Прутского междуречья. Кишинев: Штиница, 1990. 202 с.

<sup>124</sup> Субботин Л. В., Дзиговский А. Н. Сарматские древности Днестро-Дунайского междуречья. Вып. 1. Курганные могильники Алкалия и Хаджидер II. Киев, 1990. 40 с. (Препринт); Субботин Л. В., Дзиговский А. Н. Сарматские древности Днестро-Дунайского междуречья. Вып. 2. Курганные могильники Дивизийский и Белолесский. Киев, 1990. 40 с. (Препринт); Субботин Л. В., Дзиговский А. Н. Сарматские древности Днестро-Дунайского междуречья. Вып. 3. Курганные могильники Васильевский и Кубей. Киев, 1990. 48 с. (Препринт).

<sup>125</sup> Симоненко А. В. Сарматы Таврии. Киев: Наукова думка, 1993. 127 с.

<sup>126</sup> Безуглов С. И. Позднесарматское погребение знатного воина в степном Подонье // Советская археология. 1988. № 4. С. 108-110.

пропелеровидные, ромбовидные бляшки; пряжки с обоймами; полые серебряные бусы<sup>127</sup>. В.Ю. Малашев, следом за И.Р. Ахмедовым, к числу наиболее распространенных типов псалий причисляет еще и колесовидные с выступом-рамкой на внешней части<sup>128</sup>. Кроме того, в статье, посвященной периодизации сарматской ременной гарнитуры, им выделены хронологические маркеры для предметов конской сбруи. В таком качестве выступают бляхи-подвески круглой, овальной или секировидной формы, прямоугольные бляхи с прорезями, кольца-распределители ремней с тремя-четырьмя зажимами, а также изделия, выполненные в полихромном стиле позднеармянского времени<sup>129</sup>.

С 1991 г. значительно ухудшилась ситуация в сфере охраны культурного наследия. Раскопки на территории полуострова в большей степени, чем в предыдущий период были обусловлены необходимостью проведения спасательно-охранных раскопок. Тем не менее, были систематически и планомерно исследованы некрополи Нейзац и Дружное, начаты исследования на могильниках Опушки, Кольчугино, Левадки.

Могильник Дружное, расположенный в центре предгорного Крыма, был известен еще Н.И. Репникову. Во время работ в карьере был обнаружен склеп. Его, а также две подбойные могилы, исследовал А.И. Айбабин. Часть могильника уничтожена карьером, сохранившаяся часть раскопана экспедицией Симферопольского государственного университета и Крымского отделения Института востоковедения им. А.Е. Крымского НАН Украины под руководством И.Н. Храпунова. В течение 1990-1994 гг. исследовано 88 погребальных сооружений. Наиболее ранние погребения были совершены в первой половине или во второй четверти III в. н.э., время прекращения захоронений на территории могильника следует определить как конец IV в. н. э.<sup>130</sup>.

<sup>127</sup> Мошкова М. Г. Позднесарматская культура. 1989. С. 198.

<sup>128</sup> Малашев В. Ю. Периодизация ременных гарнитур позднесарматского времени. 2000. С. 210.

<sup>129</sup> Там же. С. 194-232.

<sup>130</sup> Храпунов И. Н. Могильник Дружное (III–IV вв. нашей эры). 2002. С. 13, 72.

Могильник Нейзац расположен приблизительно в 1,0-1,5 км к юго-востоку от с. Баланово Белогорского района на республике Крым. Первые раскопки памятника произвел в 1927 г. Н.Л. Эрнст. С 1996 г по 2015 г. раскопки могильника вела экспедиция ТНУ им. В.И. Вернадского и сотрудников Крымского отделения Института востоковедения им. А.Е. Крымского НАН Украины под руководством И.Н. Храпунова. Всего исследовано 599 погребальных сооружений. Наиболее ранний погребения на могильнике Нейзац датируются второй половиной I – началом II в. н. э., активная фаза использования могильника прекращается в конце IV в. н. э.<sup>131</sup>

В 1997 г. совместной экспедицией Крымского отделения Института востоковедения им. А.Е. Крымского и Таврического национального университета под руководством С.А. Мульда были начаты раскопки могильника Левадки. На данный момент исследовано около двухсот погребальных сооружений, в том числе участок с погребениями взнузданных лошадей. Захоронения на могильнике совершались в I в. до н.э. – первой половине III в. н.э.<sup>132</sup>

Могильник Опушки, расположенный в 10,5 км от восточной окраины Симферополя, стал известен в связи с регулярными грабительскими раскопками. Археологические исследования памятника начались в 2003 г. экспедицией под руководством д.и.н. И.Н. Храпунова и с перерывами продолжают до нынешнего времени. На территории могильника Опушки хоронили на протяжении I в. до н.э.- IV в. н.э. В многочисленных конских

<sup>131</sup> Храпунов И. Н. Исследования могильника Нейзац в 2011–2015 гг. // Крым в сарматскую эпоху (II в. до н. э. – IV в. н. э.). Т. II. 20 лет исследований могильника Нейзац / Ред. И. Н. Храпунов. Симферополь: Наследие тысячелетий, 2016а. С. 11–12; Храпунов И. Н. Население горного Крыма в позднеримское время // Вестник древней истории. 2016б. № 1 (76). С. 123.

<sup>132</sup> Мульд С. А., Мяскин В. В. Позднескифский склеп № 20 могильника у с. Левадки // Материалы по археологии, истории и этнографии Таврии. 2003. Вып. X. С. 5; Мульд С. А. Погребения коней из могильника Левадки в Центральном Крым // XV Боспорские чтения. Боспор Киммерийский и варварский мир в период античности и средневековья. Актуальные проблемы хронологии / Под ред. В.Н. Зинько, Е.А. Зинько. Симферополь, Керчь, 2014. С. 291–293.

погребениях некрополя обнаружены предметы конской экипировки, представленные преимущественно удилами с псалиями<sup>133</sup>.

В 2000-2001 гг. Белогорским отрядом Крымской охранно-археологической экспедиции КФ ИА НАН Украины проводились охранные исследования могильника, расположенного у с. Курское Белогорского района. Всего было исследовано 13 погребальных сооружений, датирующихся позднеантичным временем<sup>134</sup>.

В 2003 г. Крымской Предгорной экспедицией КФ ИА НАН Украины совместно с Бахчисарайским государственным историко-культурным заповедником были проведены охранные раскопки могильника Балта-Чокрак у с. Скалистое Бахчисарайского р-на. Могильник стал известен в результате деятельности грабителей в 2001-2002 г. В ходе работ на могильнике было раскопано 39 могил. В могиле №33 были обнаружены металлические детали узды<sup>135</sup>.

Экспедицией Института археологии Российской академии наук в Нахимовском районе г. Севастополя в 2018 г. было исследовано 328 могил конца I - начала V в. могильника Фронтное 3. В составе погребального инвентаря 14 погребений обнаружены удила с псалиями<sup>136, 137</sup>.

В 2020-2021 г. сотрудниками Института археологии РАН был исследован могильник Киль-Дере 1, расположенный на левом берегу реки Черная, в центральной части Инкерманской долины. На некрополе была

<sup>133</sup> Храпунов И. Н. Погребение воина 2 в. н.э. из могильника Опушки // Древняя Таврика: посвящается 80-летию Татьяны Николаевны Высотской / Ред. Ю. П. Зайцев, В. И. Мордвинцева. Симферополь: Универсум, 2007. С. 115, 116; Храпунов И.Н., С.Б. Шабанов Погребения коней в могильнике Опушки // *Stratum plus*. 2021. №4. С. 50,53

<sup>134</sup> Труфанов А. А., Колтухов С. Г. Могильник III–IV в. Курское на западной периферии Боспора / Боспорский феномен. Колонизация региона, формирование полисов, образование государства / Ред. В. Ю. Зуев. СПб.: Изд-во Гос. Эрмитажа, 2001. Т. I. С. 186–189 ; Труфанов А. А., Колтухов С. Г. Подбойные могилы III в. н. э. некрополя у с. Курское (по материалам раскопок 2001 г.) // *Сугдейский сборник*. 2004. Вып. I. С. 495–521.

<sup>135</sup> Зайцев Ю. П., Мордвинцева В. И., Неневоля И. И., Фирсов К. Б., Радочин В. Ю. Позднескифский могильник Балта-Чокрак у с. Скалистое Бахчисарайского района АРК // *Херсонесский сборник*. 2005. Вып. XIV. С. 169–197.

<sup>136</sup> Гавритухин И.О., Свиридов А.Н., Язиков С.В. Могильник римского времени Фронтное 3 в Юго-Западном Крыму (предварительное сообщение) // *Российская археология*. 2020. №2. С. 91, 100.

<sup>137</sup> Свиридов А.Н., Язиков С.В. Погребальные обряды могильника римского времени Фронтное 3 в Юго-Западном Крыму // *КСИА*. 2019. Вып. 255. С.185-186.

полностью исследована 421 могила, в одной сохранился комплект конского снаряжения<sup>138</sup>.

Ранние сарматские памятники Северного Причерноморья привлекали внимание исследователей, прежде всего, в связи с обнаруженными в них конскими уборами новой, отличной от скифской конструкции. О фаларах северопричерноморских степей существует значительная литература, датирующая и определяющая место их производства. А.А. Спицыным в 1909 году был опубликован перечень известных на тот момент находок фаларов III–I в. до н.э., происходящих из памятников юга России. Автором отмечено, что находки этой группы изделий отличаются от изделий предыдущих эпох, хотя в целом работа содержит только перечисление фаларов с кратким описанием<sup>139</sup>. Новые черты, появившиеся в культуре кочевников эллинистического времени отмечены М.И. Ростовцевым. Анализ орнаментальных композиций фаларов позволил сделать вывод, что в указанный промежуток времени были установлены контакты между югом России и местностями, где столкнулись греческая, индийская и иранская художественные традиции. Автором отмечается, что конский убор III – I в. до н.э. перестает воспроизводить традиционные скифские формы. Вместо них в составе амуниции верхового коня появляются круглые бляхи, типичные для ассирийского и персидского конского убора, которые отсюда были заимствованы греками ранне-эллинистического периода<sup>140</sup>. Часть фаларов этой серии рассмотрена К.В. Тревер в работе «Памятники греко-бактрийского искусства». Анализу подвергался, прежде всего, сюжетный ряд. Автором отмечается, что содержание того или иного сюжета,

---

<sup>138</sup> Язык С.В., Свиридов А.Н. Могильник римского времени Киль-Дере 1. Итоги полевых исследований // Могильник римского времени Фронтное 3: варвары на границах Империи / Отв. ред. А.В. Мастыкова, Э.А. Хайрединова. М.: ИА РАН, 2022. С. 136; Дорошко В.В., Свиридов А.Н., Язык С.В. Уздечный набор из раскопок погребения 58 могильника Киль-Дере 1 // Материалы V международной научной конференции «Исторические, культурные, межнациональные, религиозные и политические связи Крыма со Средиземноморским регионом и странами Востока.» / отв. ред. В.В. Лебединский. М.: ИВ РАН. С.81-84.

<sup>139</sup> Спицын А.А. Фалары Южной России // Известия императорской археологической комиссии. 1909. Вып. 29. С. 18-53.

<sup>140</sup> Ростовцев М.И. Сарматские и индо-скифские древности // Петербургский археологический вестник. №5. 1993а. С. 40,44.

композиционные приемы и отдельные детали дают переплетение черт культур местного (Бактрия) происхождения, либо указывают на заимствование из образов мира античного, китайского, переднеазиатско-иранского и индийского искусства<sup>141</sup>. К.Ф. Смирнову было известно не менее 16 находок фаларов, большая часть которых попадает на территорию расселения различных сарматских племен в III – II в. до н.э. Они были главными распространителями фаларов по южным областям Восточной Европы. Предполагается, что значительная часть их производилась сарматскими мастерами и торевтами северопричерноморских городов эллинистического времени. Возможными центрами производства фаларов в эллинистическое время могли быть Боспор и Ольвия. Наиболее древние фалары могли занести на берег Волги и Дона сарматы – носители прохоровской культуры из Приуралья, общавшиеся с бактрийским царством<sup>142</sup>.

М.Ю. Трейстер, анализируя серебряные фалары из Володарки с изображениями Беллерофонта и Химеры, пришел к выводу о том, что единого греко-бактрийского стиля в эллинистической торевтике могло не существовать. В силу того, что на территории Греко-Бактирии практически неизвестно произведений торевтики, а представления о существовании этой школы и высоком уровне эллинизации ее произведений базируются на общей картине культуры и искусства этого царства<sup>143</sup>.

В.И. Мордвинцевой была защищена диссертация<sup>144</sup>, основные положения которой изложены в монографии, вышедшей в 2001 г. На основании различий в декоре фаларов выделяются два раздела, которые соответствуют по времени эллинистической и раннеримской эпохам. Кроме

<sup>141</sup> Тревер К.В. Памятники греко-бактрийского искусства. 1940. С. 36-37, 45-61.

<sup>142</sup> Смирнов К.Ф. Сарматы и утверждение их политического господства в Скифии. М.: Наука, 1984. С. 112-113.

<sup>143</sup> Трейстер М.Ю. Серебряные фалары с изображением Беллерофонта и Химеры из сарматского погребения в Володарке (Западный Казахстан). Еще раз к вопросу о так называемом греко-бактрийском стиле в эллинистической торевтике// Scripta Antiqua. Т.1. 2011. С. 124-128.

<sup>144</sup> Мордвинцева В.И. Фалары конской упряжи на территории степной Евразии в III в. до н.э. – первой половине II в.н.э.: Автореф. дис. ... канд. ист. наук. СПб, 1996.

того, все фалары разделены на шесть групп, исходя из стилистических особенностей. По месту крепления фаларов к сбруе, они были разделены на три класса: наплечные, нагрудные и оголовные бляхи. Внутри классов фалары образуют типы по способу крепления к сбруе<sup>145</sup>. Анализ размерных характеристик, стилистических особенностей и композиционного решения сюжета позволил И.П. Засецкой выделить две группы фаларов эллинистического времени. К первой отнесены фалары из Володарки (Западный Казахстан) и пара фаларов из Сибирской коллекции Петра I. Особенности этих изделий являются большие размеры, наличие трех петель для соединения с ремнями сбруи, а также общие стилистические черты – четырёхъярусные композиции и орнаменты из точек и кружков. Сходство этих изделий объясняется принадлежностью к одному хронологическому периоду, а не к одной культуре. Вторая группа отличается меньшими размерами, многообразием декоративных ободков и наличием особого изобразительного приема – заполнение фона точечным орнаментом, а так же иное расположение петель<sup>146</sup>.

В монографии, посвященной истории сиракского союза племен в Прикубанье, И.И. Марченко рассматривает находки вооружения и конского снаряжения из могильников варварского населения региона. В работе рассматривается материал с конца IV в. до н.э. до середины I в. н.э. Находки амуниции верхового коня в погребениях сираков Прикубанья позволили И.И. Марченко предложить свою классификацию псалиев. Основываясь на предположении К.Ф. Смирнова о появлении колесовидных псалий в I в. до н.э. в результате дальнейшего развития крестовидных<sup>147</sup>, И.И. Марченко создал типологическую схему, которая демонстрирует развитие от строгих псалий в форме небольшой крестовины с шипами к колесовидным. На

<sup>145</sup> Mordvinceva V. Sarmatische Phalaren 2001. 100 s.

<sup>146</sup> Засецкая И.П. Стилистические особенности декора на фаларах из Яшкуля// Античная цивилизация и варварский мир Понто-Каспийского региона. Материалы всероссийской научной конференции с международным участием, посвященной 70-летию юбилею Б.А. Раева/ Отв. ред. С.И. Лукьяшко. Ростов-на-Дону: Издательство ЮНЦ РАН, 2016. С. 92-96.

<sup>147</sup> Смирнов К. Ф. Северский курган. М.: Госкультпросветиздат, 1953. С. 40.



основании размерных характеристик выделено два варианта колесовидных псалиев, которые различаются так же конструктивно – у более позднего варианта спицы приварены встык с ободом колеса. Время появления псалий колесовидной формы автор относит к I в. до н.э., окончательно этот тип оформился к I в. н. э. Кроме удила с псалиями в работе проанализированы так же находки фаларов<sup>148</sup>. Б.А. Раевым, на основании изучения конструктивных особенностей псалий колесовидной формы из кургана близ аула Кончукохабль, сделан вывод, что схема развития удила с колесовидными псалиями, предложенная И.И. Марченко, в целом является верной. Но с дополнением, что самый поздний вариант удила, где колесовидные детали являются частью грызла, не предусмотрен, а такие удила получают широкое распространение в позднесарматское время<sup>149</sup>. Отдельно И.И. Марченко и Н.Ю. Лимберис были изучены находки пластинчатых налобников и выделено два типа изделий. Первый тип представляет собой пластину с круглой выпуклой верхней частью, украшенной концентрическими окружностями и трапециевидной вытянутой нижней с прогнутыми сторонами. Второй тип – это изделия с симметричными веерообразно расширенными концами и прогнутыми длинными сторонами. Время бытования обоих типов ограничивается второй половиной IV- началом III в. до н.э. На основании находок на территории Прикубанья специфического конского убора, включавшего пластинчатые налобники и нагрудники, а также удила с шипами на крестовидных псалиях, выдвигается предположение о существовании на этой территории локального центра по производству конской амуниции<sup>150</sup>.

В монографии А.В. Симоненко «Сарматские всадники Северного Причерноморья» анализируется вооружение и конское снаряжение из памятников II в. до н.э. - IV в. н.э. Детали амуниции верхового коня

<sup>148</sup>Марченко И. И. Сираки Кубани. 1996. С.72–76.

<sup>149</sup> Раев Б. А. Комплекс из кургана близ аула Кончукохабль: взгляд через 50 лет // Археологический сборник: материалы и исследования по археологии Евразии. 2013. Вып. 39. С. 176-177.

<sup>150</sup>Марченко И.И., Лимберис Н.Ю. Пластинчатые конские налобники из Прикубанья // Археология, этнография и антропология Евразии. Вып. 3 (39). 2009. С. 69-74.

поделены автором по функциональному признаку: удила, псалии, бляхи оголовья, нащечники, налобники, фалары, нагрудники, подперсы. В отдельных случаях материал группируется в типы, внутри которых выделяются варианты. Широкий хронологический охват работы не позволил автору детально проанализировать находки конской амуниции. Основное внимание в исследовании уделено снаряжению, происходящему из ранних памятников II-I в. до н.э. Материалы I-IV в. н. э. упоминаются выборочно и в общих чертах. В каталоге для главы, посвященной конскому снаряжению, присутствуют комплексы из могильников Нейзац, Дружное и Черная речка, однако находки, происходящие из раскопок позднескифских некрополей Крыма, остались за пределами внимания исследователя. Следует сказать также, что и находки из позднеантичных крымских некрополей приводятся без уточнения хронологической позиции комплексов и особенностей погребального обряда, так же отсутствует характеристика многих деталей, входящих в состав конской амуниции. Упоминания крымских комплексов служат скорее для иллюстрации причерноморской ситуации в целом<sup>151</sup>.

Изучение вещевого инвентаря из склепа №306 могильника Нейзац позволило выделить шесть типов подвесок от конской сбруи, различающихся по форме и орнаментации, в работе приведены аналогии для изученных типов вещей<sup>152</sup>. В недавно вышедшей статье, подготовленной коллективом авторов, конская сбруя сарматского времени, найденная на территории крымских некрополей, сравнивается с находками на памятниках Карпатского бассейна. Нужно отметить, что в работе анализируются, прежде всего, удила с псалиями, бляхи-подвески и бляхи-накладки, происходящие из могильника Нейзац. По итогам сравнительного анализа делается вывод, что конская амуниция, найденная на территории Крыма, содержит большее количество функциональных и декоративных элементов. Только удила простейшей кольцевидной формы имеют сходство в двух указанных

<sup>151</sup> Симоненко А.В. Сарматские всадники Северного Причерноморья. 2010. С.151-168.

<sup>152</sup> Храпунов И. Н. Склеп с погребениями III-IV вв. н.э. из могильника Нейзац. Симферополь: Доля, 2011. С.9.

регионах, хотя для сармат Альфельда не характерно применение вспомогательных конструкций в виде зажимов на псалях этой формы<sup>153</sup>.

Классификация основных типов деталей конского снаряжения на основании находок в могильниках Усть-Альма и Битак выполнена А.Е. Пуздровским. Им выделено четыре типа удила с псалями с подвариантами. Прочие изделия, входящие в состав конской упряжи, исследователем не рассматривались. К сожалению, типологическая схема, выполненная А.Е. Пуздровским, не содержит сведений о хронологии комплексов. Из общего текста работы, очевидно, что часть конского снаряжения обнаружена в склепах с многократными погребениями. Так же понятно, что зачастую в состав погребального инвентаря входили комплекты амуниции, однако сложно увязать выделенные типы удила с псалями с находками других элементов снаряжения верхового коня<sup>154</sup>.

Исследование курганов междуречья Дона и Северского Донца позволило вскрыть две могилы конца II - первой половины III в. н.э. в Сладковском курганном могильнике. Детали конской амуниции, найденные в кургане №19, выполнены из железа и обтянуты золотой фольгой. Изучение комплексов, подобных Сладковскому, привело к выводу, что в орнаментации сбруйных наборов, наиболее ярко отразился момент исчезновения полихромии и элементов среднесарматского звериного стиля<sup>155</sup>. Но находки конской амуниции в погребениях Бесланского могильника позволили опровергнуть это утверждение. В кургане №150 и №186, в тайниках у дна погребальных камер, были найдены сбруйные наборы, стилистические особенности которых свидетельствуют о том, что орнаментальные традиции I-II в. н.э. нашли продолжение в вещах более позднего периода. Речь идет о трех наборах амуниции, в состав которых, наряду с фасетированными и неорнаментированными серебряными пряжками, наконечниками ремней и

<sup>153</sup> Храпунов И.Н., Иштванович Э., Кульчар В., Стоянова А.А. Конская сбруя сарматского времени в Крыму и Альфельде// МАИЭТ. Вып. XXIV. 2019. С.12-34.

<sup>154</sup> Пуздровский А. Е. Крымская Скифия II в. до н. э. – III в. н. э. Погребальные памятники. 2007. С. 141-145.

<sup>155</sup> Максименко В. Е., Безуглов С. И. Позднесарматские погребения в курганах на р. Быстрой. 1987. С. 188–189.

подвесками, входили фалары и ременные накладки, изготовленные из бронзы и плакированные серебряной или золотой фольгой с рельефными изображениями хищников, фантастических животных и тамгообразных знаков. Данная группа изображений была названа звериным стилем аланской культуры Северного Кавказа. Хронология этой группы вещей определена в пределах первой половины или середины III – IV в. н.э.<sup>156</sup>

Рассмотрение сбруйного набора у поселка Котлубань, позволило А.С. Скрипкину сделать вывод о нескольких волнах миграции сарматских племен, которые нашли свое отражение в распространении конской узды определенного типа. В эллинистическое время таким маркером служила упряжь с крупными выпуклыми фаларами с орнаментальными композициями с растительными и мифологическими сюжетами. В раннеримское время получила распространение узда с фаларами, украшенными в зверином стиле. На бронзовую или железную основу изделия фиксировалась золотая пластина с тисненным изображением животных, дополнительно вещи инкрустировали бирюзой или другими полудрагоценными камнями и цветным стеклом. Находки амуниции II-III в. н.э. представлены изделиями из гладкого или фасетированного серебра и бронзы. Соответственно, первый этап распространения связан с продвижениями сарматских племен на запад и приходится на время подчинения сарматами Скифии. Начало второго этапа совпадает с временем появления на исторической арене алан. Третий этап связывается также с носителями аланского этноса при значительном участии нового этнического компонента, происходящего из среднеазиатских районов<sup>157</sup>. Более подробно эта хронологическая схема взаимосвязи распространения типов конской амуниции и миграции кочевых племен рассмотрена В.И. Мордвинцевой. Появление узды, в составе которой

<sup>156</sup> Малашев В.Ю., Дзугев Ф.С. Парадные сбруйные наборы III в. н.э. из Бесланского могильника и проблема сложения аланской культуры Северного Кавказа (приложение 2) // Малашев В.Ю. Памятники среднесарматской культуры северо-кавказских степей и их традиции в курганных могильниках Северо-Восточного Кавказа второй II – середины V в. н.э. М.: ИА РАН, 2016. С. 160-202.

<sup>157</sup> Скрипкин А. С. Погребальный комплекс с уздечным набором из Котлубани и некоторые вопросы этнической истории сарматов // Советская археология. 1989. № 4. С. 172–181.

находятся массивные наплечные фалары, связывается исследователем с влиянием персидской упряжи и активном культурном воздействии Ирана и среднеазиатских государств, в первую очередь Бактрии. Богатые упряжные наборы II-I в. до н.э. с фаларами, украшенные персонажами греческой мифологии, могли быть дипломатическими дарами сарматским вождям, участвующих в борьбе Митридата VI Евпатора с Римом. Новая волна кочевников появилось в степях Восточной Европы в I в. н.э., скорее всего ими были аланы. С их появлением связано распространение вещей, выполненных в «полихромном зверином стиле». В конце I – начале II в. н.э. в степях Подонья фиксируется новый тип упряжи, для которого характерно декорирование золотой фольгой, что, возможно, так же произошло под влиянием среднеазиатского импульса, с очередной волной которого связано и распространение позднесарматской культуры<sup>158</sup>.

Большинство исследователей, занимающихся позднесарматской культурой, согласны с тем, что металлическая уздечная гарнитура этого времени представляет собой группообразующий и датирующий материал<sup>159</sup>. Отмечается также, что комплекты конского снаряжения при единстве стилистики и форм изделий в каждом отдельном случае подбирались индивидуально и имеют незначительные отличия<sup>160</sup>.

Состав различных сбруйных наборов сарматского времени показывает, что им придавалось важнейшее значение внешнего социального индикатора. Наиболее точно, на наш взгляд, этот тезис сформулирован С.И. Безугловым: «Представляется, что различия в инвентаре этой группы погребений могут отражать социальную градацию в среде конных воинов, а сходство –

<sup>158</sup> Мордвица В.И. Сарматские парадные упряжные наборы и некоторые вопросы истории сарматов // Нижневолжский археологический вестник. 1998. Вып.1. С. 33-39

<sup>159</sup> Кривошеев М. В. Хронология позднесарматской культуры Нижнего Поволжья, 2004. С. 119 ; Кривошеев М. В., Скрипкин А. С. Позднесарматская культура междуречья Волги и Дона. Проблема становления и развития 2006. № 1. С.133 ; Максименко В. Е., Безуглов С. И. Позднесарматские погребения в курганах на р. Быстрой. С. 190-191; Безуглов С. И. Позднесарматское погребение знатного воина в степном Подонье. 1988. С. 111-114 ; Мошкова М. Г. Сбруйные наборы из позднесарматских погребений Лебедевского могильника (Западный Казахстан) // Материалы по археологии Волго-Донских степей. 2001. Вып. 1. С. 236–249.

<sup>160</sup> Храпунов И.Н., Иштванович Э., Кульчар В., Стоянова А.А. Конская сбруя сарматского времени в Крыму и Альфельде. 2019. С.19.

качественную однородность социальных функций погребенных»<sup>161</sup>. Появление на значительных территориях от Казахстана на востоке до Подунавья на западе, включая Предкавказье и предгорный Крым, практически синхронных позднесарматских погребений, сопровождающихся оружием и конской амуницией, может свидетельствовать о формировании группы профессиональных воинов. «Всаднические» комплексы позднесарматской культуры, обнаруженные в различных регионах указывают на довольно узкий хронологический отрезок – конец II – первую четверть или треть III в. н.э. С.И. Безуглов связывает распространение погребений с деталями конского снаряжения в позднесарматской культуре с Маркоманнскими войнами и с необходимостью ведения серии военных конфликтов на дунайской границе римской империи<sup>162</sup>.

Датировка и атрибуция погребения царицы с «Золотой маской» и «Аджимушкой 1941», открытых А. Б. Ашиком, несмотря на более чем 150 летнюю историю изучения, до сих пор являются дискуссионными вопросами. Не маловажную роль при этом играет анализ деталей ременной гарнитуры, в том числе входящей в комплект конской упряжи. На основании изучения особенностей сбруйного набора В.Ю. Малашев приходит к выводу, что погребение хронологически может относиться как к группе IIIа, так и к группе IIIб, и соответственно датироваться концом III – первой половиной IV в. н. э. Хотя в целом, распространение предметов ременных гарнитур, выполненных в полихромном стиле позднеримского времени, отнесено исследователем к группе IIIа<sup>163</sup>. Предложенная М. Ю. Трейстером датировка этого погребения, на основании выборочного анализа украшений, металлической посуды и утвари подтверждает датировку, высказанную В.Ю. Малашевым на основании анализа ременной гарнитуры<sup>164</sup>.

<sup>161</sup> Безуглов С. И. Позднесарматское погребение знатного воина в степном Подонье. 1988. С.112

<sup>162</sup> Безуглов С.И. Позднесарматский курган у станицы Камышевской на Дону// Вестник Танаиса. 2017. Вып. 4. С. 107-109.

<sup>163</sup> Малашев В. Ю. Периодизация ременных гарнитур позднесарматского времени. 2000. С. 201, 203.

<sup>164</sup> Трейстер М. Ю. О датировке погребения с Золотой маской в Керчи // Боспорский феномен. Проблемы хронологии и датировки памятников. СПб.: Изд-во Гос. Эрмитажа, 2004. С. 254.

Захоронение, открытое А.Б. Ашиком в 1841 г. в кургане близ Аджимушкайских каменоломен, по мнению, О.В. Шарова относится к третьей хронологической группе княжеских погребений Боспора (300/310-330/340)<sup>165</sup>. М.М. Казанским погребение отнесено к хронологическому горизонту, ограниченному первыми тремя четвертями IV в. н. э.<sup>166</sup>. А.В. Симоненко считает необоснованными узкие датировки для памятников с полихромными наборами и предлагает относить их к временному промежутку конца III – третьей четверти IV в. н. э., «поскольку культурный контекст всех комплексов характерен для финальной фазы позднесарматского периода»<sup>167</sup>. Конская сбруя, украшенная в полихромном стиле позднееримского времени, отнесена к числу парадного конского снаряжения за богатство и красочность убранства. В ее изучении исследователи коснулись вопросов хронологии<sup>168</sup>, классификации и техники изготовлений таких эффектных комплексов как погребение с Золотой маской и Аджимушкой 1841<sup>169</sup>, Комаров II, Аэродром I<sup>170</sup>, Чауш<sup>171</sup>

<sup>165</sup> Шаров О. В. Пирамидальный склеп № 1 по дороге к Царскому кургану, или склеп № 1... 2012. С. 226-227.

<sup>166</sup> Казанский М. Могилы сармато-аланских вождей в Понтийских степях // Материалы по археологии, истории и этнографии Таврии. 1995. Вып. IV. С. 240; Kazanski M. Les tombes des chefs alano-sarmates au IV siècle dans les steppes pontiques // La noblesse romaine et les chefs barbares du IIIe au VIIe siècle. Mémoires de l'Association Française d'Archéologie Mérovingienne 9 (Paris 1995). Saint-Germain-en-Laye: Assoc. Fr. d'archéologie. Mérovingienne, 1995. P.193.

<sup>167</sup> Симоненко А. В. Полихромные сбруйные наборы позднееримского времени из Сарматии и Пантикапея. 2013. С. 223.

<sup>168</sup> Трейстер М. Ю. О датировке погребения с Золотой маской в Керчи. 2004. С. 256-257.

<sup>169</sup> Шаров О. В. Пирамидальный склеп № 1 по дороге к Царскому кургану, или склеп № 1, открытый в 1841 году в кургане у дороги на Аджимушкайские каменоломни в Керчи. 2012. С. 217-218.

<sup>170</sup> Засецкая И. П., Шаров О. В. Декоративные наборы конского снаряжения III–IV вв. н. э. // Сокровища сарматов. Каталог выставки. СПб.; Азов: Изд-во Азовского историко-археологического и палеонтологического музея-заповедника, 2008. С. 62–65.

<sup>171</sup> Симоненко А. В. Полихромные сбруйные наборы позднееримского времени из Сарматии и Пантикапея. 2013. С. 223.

## ГЛАВА 2. ТИПОЛОГИЯ И ХРОНОЛОГИЯ ПРЕДМЕТОВ КОНСКОГО СНАРЯЖЕНИЯ

### 2.1 Типология удил и псалий

Снаряжение верхового коня (амуниция) представляет собой комплекс приспособлений, надеваемых на лошадь и служащих для управления во время езды верхом. В рамках археологических исследований применяются понятия «снаряжение», «амуниция», «сбруя», «упряжь» как синонимичные. Нужно отметить, что между ними существуют различия, которые заключаются в предназначении данных конструкций (амуниция – для верховой лошади, а упряжь или сбруя – для тягловой)<sup>172</sup>.

Амуниция верхового коня включает оголовье (узд) и седло. Оголовье - часть конского снаряжения, надеваемая на голову лошади и позволяющая управлять ею<sup>173</sup>. Оголовье состоит из следующих основных элементов: удила, суголовья (соединенных между собой ремней, цель которых зафиксировать удила) и повода<sup>174</sup>. Удила – общее название всех трензелей, мунштуков и пелямов, применяемых для взнуздывания лошади. Трензель – удила, состоящие из грызла и двух колец, за которые крепят трензель к ремням оголовья. К кольцам пристегивают также повод<sup>175</sup>. Повод (поводья) – ремень, пристегнутый концами к кольцам трензеля или мунштука, одно из основных средств управления лошадью, направления и регулирования ее движения. Грызлом называется участок удила, который находится во рту лошади<sup>176</sup>.

---

<sup>172</sup> Тишкин А. А., Горбунова Т. Г. Методика изучения снаряжения верхового коня эпохи раннего железа и средневековья: Учебно-методическое пособие. Барнаул: Издательство Алтайского университета, 2004. С. 24.

<sup>173</sup> Гуревич Д. Я., Рогалев Г. Т. Словарь-справочник по коневодству и конному спорту. М.: Росагропромиздат, 1991. С. 127.

<sup>174</sup> Тишкин А. А., Горбунова Т. Г. Методика изучения снаряжения верхового коня эпохи раннего железа и средневековья. 2004. С. 24

<sup>175</sup> Гуревич Д. Я., Рогалев Г. Т. Словарь-справочник по коневодству и конному спорту. 1991. С. 148, 211-214.

<sup>176</sup> Тишкин А. А., Горбунова Т. Г. Методика изучения снаряжения верхового коня эпохи раннего железа и средневековья. 2004. С. 26.



Помимо терминов, применяемых в иппологии, в археологической литературе присутствуют вполне устоявшиеся выражения для обозначения конструктивных деталей узды, а именно под приспособлениями, именуемыми псалиями, принято понимать костяные, роговые или металлические детали конской упряжи, используемые как средство управления лошадью путем воздействия на щеки, а также в качестве распределителя ремней оголовья<sup>177</sup>. Псалии в археологической литературе рассматриваются как часть удил, которая обычно крепится своей средней частью к наружным окончанием грызел, а отверстиями по сторонам к нащечным ремней оголовья. Псалии, как наиболее морфологически изменчивая деталь узды, имеет огромное разнообразие форм, основным критерием для распределения этой категории вещевого инвентаря по типам является форма тулова псалия. Под туловом псалия понимается некое геометрическое тело, которое послужило изначальной основой для создания псалия<sup>178</sup>.

Другой частью конского снаряжения является седло – приспособление, надеваемое на спину лошади и служащее для верховой езды всадника. Седла в археологическом материале Северного Причерноморья представлены единичными находками декорирующих деталей и элементами крепления. Основным источником в данном случае выступает иконографический материал, происходящий с территории Боспорского царства. В связи с этим, необходимо рассмотреть терминологию, касающуюся двух типов седел. Верховое седло кочевников скифского круга представляло собой две плотно набитые шерстью, или сухой травой кожаные подушки, сшивавшиеся таким образом, чтобы между набитыми частями оставался седельный желоб. Мягкие скифские седла не имели жесткого каркаса, но все остальные элементы седел у них уже присутствовали. Седельное снаряжение включало

---

<sup>177</sup> Широкова М. А. Классификационная схема псалиев бронзового века юга Западной Сибири // Вестник Новосибирского государственного университета. Серия: История, филология. 2013. Т. 12. Вып. 7. С. 143.

<sup>178</sup> Вальчак С. Б. Предскифская узда Восточной Европы: уздечные комплекты с трехпетельчатыми псалиями (классификация и хронология) // Древности Евразии / Ред. С. В. Демиденко, Д. В. Журавлев. М., 1997. С. 88-90.

подпругу, нагрудник и накрупника. Приструги – короткие ремни, закрепляемые на седле, предназначены для пристегивания подпруг. Подпруга – широкий прочный ремень, охватывающий корпус лошади снизу и с обоих боков и удерживает на ней седло<sup>179</sup>.

Большинство боспорских рельефов с изображением всадников, начиная со второй половины I в. н. э. демонстрируют своеобразный местный тип «глубокого» седла, вероятно имевшее жесткую основу, т.е. ленчек<sup>180</sup>. Ленчик представляет собой каркас седла, на который крепятся его основные части. Он образован передней и задней луками вместе с полками. Полки – части седла, на которых располагаются все его остальные детали. Лука – дужка, соединяющая правую и левую полки<sup>181</sup>.

Нагрудник (подперсье) и накрупник (подхвостный ремень) – часть конского снаряжения, ремни, охватывающие тело лошади спереди и сзади удерживающий седло от сползания назад при езде<sup>182</sup>.

Кроме того, в состав амуниции верхового коня входят элементы морфологически не отличающиеся от поясной гарнитуры, найденной при погребенных людях. К их числу относятся: пряжки – конструкции, предназначенные для застегивания ремня. В их состав обязательно входят рамка, фиксатор ремня, в отдельных случаях щиток<sup>183</sup>. Наконечники ремней – декоративные и функциональные детали снаряжения, которые крепились к зафиксированному в пряжке или свободно свисавшему концу ремня и предохраняли его от изнашивания. Распределители ремней являются

<sup>179</sup> Степанова Е. В. Скифские седла и последствия верховой езды для лошади и всадника в скифское время // Археологический сборник. Вып. 40. СПб.: Изд-во Гос. Эрмитажа, 2015. С. 125.

<sup>180</sup> Виноградов Ю. А., Горончаровский В. А. Военная история и военное дело Боспора Киммерийского: VI в. до н. э. – середина III в. н. э. 2008. С. 172.

<sup>181</sup> Тишкин А. А., Горбунова Т. Г. Методика изучения снаряжения верхового коня эпохи раннего железа и средневековья. 2004. С. 34.

<sup>182</sup> Гуревич Д. Я., Рогалев Г. Т. Словарь-справочник по коневодству и конному спорту. 1991. С.140,151.

<sup>183</sup> Матренин С. С. Снаряжение кочевников Алтая (II в. до н. э. – V в. н. э.). Новосибирск: Изд-во СО РАН, 2017. С. 29.

разновидностью функционально-декоративной гарнитуры, предназначенной для сочленения (пересечения ремней)<sup>184</sup>.

К числу изделий, имеющих исключительно декоративный характер, относятся бляхи – фигурные пластины, которые по способу крепления на ремне удалось разделить на бляхи-подвески и бляхи-накладки. Фалары — большие круглые выпуклые или плоские бляхи — украшают нагрудник и/или подхвостник. В первом случае, они располагаются на месте соединения двух ремней — проходящего по груди и переброшенного через холку и находились на плечах коня; во втором — помещались на место соединения продольного и поперечного ремней подхвостника.

Главным компонентом амуниции верхового коня является уздечный комплекс, включающий удила и пару псалиев, сопряженные между собой определенным образом. Удила при натяжении повода давят на беззубую часть рта коня, способствуя управлению<sup>185</sup>. На территории Северного Причерноморья в первые века нашей эры распространены удила состоящие из двух звеньев – грызл, заканчивающихся петлями. Псалии – это конструктивные части узды в виде приспособлений разной конфигурации, представляющие единый функционирующий механизм с удилами и являющиеся посредником, через которого осуществляется передача команд поводом при управлении животным. Основная функция псалия – соединение удил и оголовья<sup>186</sup>.

По форме основы псалии можно разделить на три типа:

- кольцевидные – основой является подвижно соединенное с грызлом кольцо, которое может дополняться элементами крепления;
- колесовидные – основа представляет собой подвижно/неподвижно закрепленное на грызле удил колесо с крестообразно расположенными

<sup>184</sup> Горбунова Т. Г., Тишкин А. А., Хаврин С. В. Средневековые украшения конского снаряжения на Алтае: морфологический анализ, технология изготовления, состав сплавов. Барнаул: Азбука, 2009. С.12-13.

<sup>185</sup> Могилев О. Д. Спорядження коня скифської доби у східноєвропейському лісостепу: Автореф. дис. ... канд. іст. наук. Київ, 2006. С. 5.

<sup>186</sup> Симоненко А.В. Сарматские всадники Северного Причерноморья. 2010. С.151, 156.

спицами (оформленными различным образом), на внешней стороне колеса располагаются элементы крепления;

– стержневидные – состоят из набора следующих конструктивных элементов:

- 1) основа – часть псаля, ограниченная верхним и нижним элементами крепления;
- 2) элементы крепления – части псаля, которые располагаются на основе и служат для соединения с другими частями узды;
- 3) завершения – оформленные каким-либо образом верхний и нижний края псаля, выполняют практически всегда декоративную функцию<sup>187</sup>.

Типы подразделяются на варианты, которые выделены на основании материала изготовления и наличия/отсутствия элементов крепления. Всего учтено 102 пары изделий и один экземпляр вне комплекта.

**Тип I.** Кольцевидные. Кольцевидные псалии являются наиболее распространенным в некрополях варварского населения Северного Причерноморья в первые четыре века нашей эры. Железные грызла удил загнуты в петлю, в которую продето кольцо псаля. В данной конструкции функции псаля и поводного кольца слились вместе, и, в большинстве случаев, последние остались в качестве единственного завершения грызла. В III-I в. до н. э. кольцевидные псалии часто встречаются на территории Румынии и Словении, отдельные находки этого времени происходят с территории Болгарии. В римское время от Балкан<sup>188</sup> до Германии<sup>189</sup> и Австрии<sup>190</sup>, юга Скандинавии<sup>191</sup> и Прибалтики<sup>192</sup> простая узда с окончаниями грызл в виде петель, в которые вставлены по одному или два кольца так же становится одним из самых распространенных типов. Следует отметить, что на всей территории Римской империи в первые века нашей эры

<sup>187</sup> Вальчак С. Б. Предскифская узда Восточной Европы: уздечные комплекты с трехпетельчатыми псалиями (классификация и хронология). 1997. С. 89.

<sup>188</sup> Венедиктов И. Тракийската юзда // Известия на археологически институт. 1957. Кн. XXI. С. 176-177.

<sup>189</sup> Wilbers-Rost S. Pferdegeschirr der römischen Kaiserzeit in der Germania libera. Zur Entstehung, Entwicklung und Ausbreitung des "Zaumzeugs mit Zügelketten". Oldenburg. 1994. Taf.5. B; 9. С.

<sup>190</sup> Derndarsky M. Ein römisches Aschenkistengrab aus Kleinwarasdorf // Burgenländische Heimatblätter. 1998. №60. Taf. 2.17.

<sup>191</sup> Jennbert K. En studie av tråns från romersk järnålder i Sydsandinavien. Lund, 2004. P. 14.

<sup>192</sup> Bliujiene A., Butkus D. Armed Men and their Riding Horses as a Reflection of the Warrior Hierarchy in Western Lithuania during the Roman Iron Age // Archaeologia Baltica. 2007. №8. Fig. 4,5.

кольцевидные псалии (кельтский тип) в составе конской амуниции встречаются достаточно часто. В начале I в. н.э. удила с «кельтским» кольцом постепенно вытесняются фракийским рычажным трензелем<sup>193</sup>. По мнению И.Р. Ахмедова, кольцевидные псалии (железные и бронзовые) относятся к типу широко распространенному в Восточной Европе<sup>194</sup>. А.Н. Кирпичников считает, что кольчатые псалии свойственны коневодству со стабильным, спокойным по темпераменту стадом и достаточно длительной школой выездки<sup>195</sup>. Вероятней всего, сама по себе кольцевидная форма псалия не может служить показателем культурной принадлежности или хронологическим индикатором, поскольку такие псалии получили распространение в первые века нашей эры в среде кочевников Евразийских степей и без особых изменений продолжают использоваться сейчас<sup>196</sup>. Массовость распространения таких псалиев можно объяснить тем, что их производство не требует сложных технологических приемов.

**Вариант 1а.** Кольцевидные железные псалии – 24 пары (рис. 14.1-2) (кат. I №5, 8-10, 12, 13, 19, 23, 25, 29, 34, 36, 38-47, 52, 63). Псалии варианта 1а являются самыми распространенным на могильниках варварского населения Северного Причерноморья. Обнаружены в составе погребального инвентаря при раскопках Битакского могильника<sup>197</sup>, Восточного некрополя Неаполя скифского<sup>198</sup>, могильника Усть-Альма<sup>199</sup>, могильника Нейзац<sup>200</sup>,

<sup>193</sup> Lawson A.K. Studien zum römischen Pferdegeschirr // Jahrbuch des Römisch-Germanischen Zentralmuseums Mainz. 1978. Bd. 25. S. 132.

<sup>194</sup> Ахмедов И. Р. Из истории конского убора и предметов снаряжения всадника рязано-окских могильников // Археологические памятники Среднего Поочья. 1995. Вып. 4. С.97.

<sup>195</sup> Кирпичников А. Н. Снаряжение всадника и верхового коня на Руси IX–XIII вв. // Свод археологических источников. М.: Наука, 1973. Вып. Е1-36. С. 16.

<sup>196</sup> Симоненко А.В. Сарматские всадники Северного Причерноморья. 2010. С. 154.

<sup>197</sup> Пуздровский А. Е. Погребения Битакского могильника первых веков н.э. с оружием и конской упряжью // Труды Государственного исторического музея. 2001. Вып. 118. Поздние скифы Крыма. С. 122.

<sup>198</sup> Сымонович Э. А. Население столицы позднескифского царства (по материалам Восточного могильника Неаполя скифского). 1983. С. 137, табл. XVIII.26.

<sup>199</sup> Пуздровский А. Е. Крымская Скифия II в. до н. э. – III в. н. э. Погребальные памятники. 2007. С. 142.

<sup>200</sup> Храпунов И. Н. Керамические сосуды в виде баранов из могильника Нейзац // Российская археология. – 2007а. № 1. С. 167 ; Храпунов И. Н. Склеп IV в. н. э. из могильника Нейзац // Проблемы истории, филологии, культуры. 2008. Вып. XXI. С. 369, рис. 6.4 ; Храпунов И. Н. Погребение воина IV в. из могильника Нейзац // Готы и Рим / Ред. Р.В. Терпиловский. Киев, 2006а. С. 49, рис. 4.3 ; Храпунов И. Н. Новые данные о сармато-германских контактах в Крыму (по материалам раскопок могильника Нейзац) // Боспорские исследования. – 2003. Вып. III. С. 336, рис. 5.3 ; Храпунов И. Н. Подбойная могила с двумя погребениями III в. н.э. из могильника Нейзац // Материалы по археологии, истории и этнографии Таврии.

Дружное<sup>201</sup>, могильника Гас-Тепе<sup>202</sup>, могильника у с. Курское<sup>203</sup>, могильника у с. Суворово<sup>204</sup>, погребении у с. Мичуринское<sup>205</sup>.

**Вариант 1б.** Псалии овальной формы – 1 пара (рис. 14.3) (кат. I №37). Происходят из могилы №43 Совхоз №10 (III в. н. э.)<sup>206</sup>. Аналогичные псалии обнаружены в погребении в кургане Шевченковской группы (вторая половина II - начало III в. н. э.)<sup>207</sup>.

**Вариант 1в.** Кольцевидные псалии с дополнительными поводными кольцами или карабинами «восьмеркообразной» формы – 5 пар (рис. 14.4-5) (кат. I №26, 32, 53, 64). На территории Крыма псалии с дополнительным кольцом, закрепленным в петле грызл, обнаружены в погребениях, относящихся ко второй половине I – началу II в. н.э., например, захоронение у села Константиновка<sup>208</sup>, могиле №94 Битакского могильника<sup>209</sup>. Аналогичные псалии происходят из комплексов на смежных с Крымом территориях, например, могилы №79 некрополя Танаиса, датируемой концом I в. н.э.<sup>210</sup>, сарматского погребения на могильнике Старокорсунского городища №2, вероятная дата вторая половина I – начало II в. н.э.<sup>211</sup>, в

2011а. Вып. XVII. С. 213, рис. 8.1 ; Мульд С. А. Необычные конструкции и детали погребальных сооружений могильников первых веков н.э. в Центральном Крыму // Херсонесский сборник. 1999. Вып. X. С. 189.

<sup>201</sup> Храпунов И. Н. Могильник Дружное (III–IV вв. нашей эры). 2002. С. 52.

<sup>202</sup> Пуздровский А. Е., Зайцев Ю. П., Неневоля И. И. Новые памятники III–IV вв. н. э. в Юго-Западном Крыму // Материалы по археологии, истории и этнографии Таврии. 2001. Вып. VIII. С. 42, рис. 4.6.

<sup>203</sup> Труфанов А. А., Колтухов С. Г. Подбойные могилы III в. н. э. некрополя у с. Курское (по материалам раскопок 2001 г.). 2004. С. 503, рис. 5.12.

<sup>204</sup> Зайцев Ю. П., Мордвинцева В. И. Исследования могильника у с. Суворово в 2001 г. // Материалы по археологии, истории и этнографии Таврии. 2003. Вып. X. С. 72, рис. 9.10.

<sup>205</sup> Мульд С.А. Позднесарматское погребение в Центральном Крыму // Материалы по археологии, истории и этнографии Таврии. 2001. Вып. VIII. С. 55, рис.4.8.

<sup>206</sup> Стржелецкий С. Ф., Высотская Т. Н., Рыжова Л. А., Жесткова Г. И. Население округа Херсонеса в первой половине I тысячелетия новой эры (по материалам некрополя «Совхоз №10»). 2003–2004. С. 144, табл. 6.60.

<sup>207</sup> Шепко Л. Г. Позднесарматские курганы в Северном Приазовье // Советская археология. 1987. № 4. С. 161, рис. 2.8.

<sup>208</sup> Орлов К. К., Скорый С. А. Комплекс с бронзовым посудом римского часу с похоронив в Центральном Крыму // Археология. 1989. № 2. С. 70-71, рис. 1.7.

<sup>209</sup> Пуздровский А. Е. Погребения Битакского могильника первых веков н.э. с оружием и конской упряжью 2001. С. 127, рис. 4.3.

<sup>210</sup> Шелов Д. Б. Некрополь Танаиса (раскопки 1955-1958 гг.) // Материалы и исследования по археологии СССР. 1961. № 98. С. 30,31, табл. XXXII.6.

<sup>211</sup> Лимберис Н. Ю., Марченко И. И. Погребение сарматского всадника на некрополе меотского городища // Труды Государственного исторического музея. 2012. Вып. 191. Евразия в скифо-сарматское время. С. 273, 280.

кургане №31 у станицы Усть-Лабинская<sup>212</sup>. Псалии с двумя парами железных колец в петле грызл, дополненные бронзовыми зажимами для ремней, обнаружены в погребении лошадей могилы 77 Цемдолинского некрополя, датирующейся первой половиной I в. н.э.<sup>213</sup> Как разновидность можно рассматривать удила с кольцевидными псалиями и карабином «восьмеркообразной» формы, закрепленным в петле удил, обнаруженные в склепах 619 и 557 могильника Усть-Альма<sup>214</sup> и погребениях в подбойной могиле №9 Восточного некрополя Неаполя скифского<sup>215</sup>.

В курганном некрополе Кобякова городища на Дону обнаружено погребение, содержащее удила, в свободный конец каждого звена грызл которых вдето по паре колец – большего и меньшего диаметра. На большие кольца надевалось по одному железному ременному зажиму. Находки на некрополе Кобякова городища датируются концом II – первой половиной III в. н.э.<sup>216</sup>. Вполне возможно, что ременные зажимы изначально были предназначены для более удобной фиксации именно ремней оголовья.

**Вариант 1г.** Кольцевидные железные псалии, к каждому из колец прикреплены по два железных зажима округлой/прямоугольной формы для фиксации ремней – 6 пар (рис. 14.6-7) (кат. I №6, 7, 27, 35, 62, 74). Наиболее ранними псалиями с зажимами на территории Северного Причерноморья следует считать находку из мавзолея Неаполя скифского I в. до н. э.<sup>217</sup>. Ко II в. н.э. относится ряд находок кольцевидных псалиев с железными зажимами – погребение №114 могильника Битак<sup>218</sup>, могила №33 некрополя Балта-

<sup>212</sup> Гущина И. И., Засецкая И. П. «Золотое кладбище» римской эпохи в Прикубанье. СПб.: Фарн, 1994. С. 65, 139, табл. 40.367.

<sup>213</sup> Аспургинане на юго-востоке Азиатского Боспора: по материалам Цемдолинского некрополя. М.: Гриф и К, 2008. С. 113-114, рис. 92.4-5.

<sup>214</sup> Пуздровский А. Е. Крымская Скифия II в. до н. э. – III в. н. э. Погребальные памятники. 2007. С. 376, рис. 102. III, IV.

<sup>215</sup> Сымонович Э. А. Население столицы позднескифского царства (по материалам Восточного могильника Неаполя скифского). 1983. С. 61, табл. XVIII.25-27.

<sup>216</sup> Гугуев В. К. Безуглов С. И. Всадническое погребение первых веков н.э. из курганного некрополя Кобякова городища на Дону // Советская археология. 1990. № 2. С. 172.

<sup>217</sup> Шульц П. Н. Мавзолей Неаполя скифского. 1953. Табл. 13.

<sup>218</sup> Пуздровский А. Е. Погребения Битакского могильника первых веков н.э. с оружием и конской упряжью 2001. С. 129.

Чокрак<sup>219</sup>, псалии с железными зажимами подтреугольной формы со скругленными краями происходят из склепа 620/2 Усть-Альминского могильника<sup>220</sup>; второй половиной III – первой половиной IV в. н. э. датируются находки из склепа №4 некрополя Нейзац<sup>221</sup> и могилы №9 могильника у с. Курское<sup>222</sup>. Кольцевидные железные псалии с двумя парами серебряных прямоугольных зажимов найдены в кургане №5 могильника Чауш (рис.14.8). Каждая обойма-зажим состояла из двух пластин, между которыми зажимался ремень. Пластинки соединялись четырьмя заклепками с серебряными головками. Внешняя сторона пластин инкрустирована двумя овальными вставками лилового и зеленого стекла<sup>223</sup>. Кольчатые псалии с двумя железными зажимами встречаются на весьма обширной территории, к примеру, в ареале самбийско-натангийской культуры в захоронении всадника конца II в. н. э. из могильника Березовка/ Гросс Оттенхаген<sup>224</sup>. К фазе D1 и D2 относятся находки псалий с парными зажимами на территории пшеворской культуры.<sup>225</sup>

Разновидностью варианта 1г следует считать псалии, обнаруженные в могиле №4 некрополя Нейзац, они оснащены двумя парами железных зажимов разных размеров, на одном из которых крепилось кольцо. Одна пара зажимов могла служить для крепления повода, а вторая – для ремней оголовья. Ремни крепились в зажимах при помощи трех заклепок<sup>226</sup>.

<sup>219</sup> Зайцев Ю. П., Мордвинцева В. И., Неневоля И. И., Фирсов К. Б., Радочин В. Ю. Позднескифский могильник Балта-Чокрак у с. Скалистое Бахчисарайского района АРК. 2005. С. 175.

<sup>220</sup> Пуздровский А. Е. Крымская Скифия II в. до н. э. – III в. н. э. Погребальные памятники. 2007. С. 142, 375, рис. 101.1.

<sup>221</sup> Храпунов И. Н. Склеп IV в. н. э. из могильника Нейзац // Проблемы истории, филологии, культуры. 2008. Вып. XXI. С. 368-369, рис. 6.2.

<sup>222</sup> Труфанов А. А., Колтухов С. Г. Могильник III–IV в. Курское на западной периферии Боспора. 2001. С. 186–189.

<sup>223</sup> Симоненко А. В. Полихромные сбруйные наборы позднееримского времени из Сарматии и Пантикапея. 2013. С. 224, рис. 2.10-11.

<sup>224</sup> Скворцов К. И., Ибсен Т. Подкурганное захоронение всадника кон. II в. н. э. из могильника Березовка / Гросс Оттенхаген // Германия–Сарматия. II. Сборник научных статей по археологии народов Центральной и Восточной Европы, посвященный памяти М.Б. Щукина / Ред. О. Щеглов, М. Казански, В. Новаковский. Курск, Калининград, 2010. С. 261, рис.8.3.

<sup>225</sup> Kontny V. Horse and its use in the Przeworsk culture in the light of archaeological evidence // The horse and man in European antiquity (worldview, burial rites, and military and everyday life). Klaipeda: Klaipeda Universiti Press, 2009. P. 94,96, fig. 2, 3.22.

<sup>226</sup> Храпунов И. Н. Склеп IV в. н. э. из могильника Нейзац. 2008. С. 368, 369, рис. 6.1.



Наибольшее сходство псалий из склепа №4 обнаруживается с кольцевидными псалиями из набора 1 Гробницы с Золотой маской из Керчи, к которым на зажиме крепились пряжка<sup>227</sup>, возможно, служившая для той же цели, что и кольцо на псалиях из могильника Нейзац. Можно предположить, что данная конструкция не получила распространения в силу своей неэффективности. Поскольку металлические части оголовья служат для передачи команд лошади, то чем больше звеньев они содержат, тем меньше сила воздействия на коня.

**Вариант 2а.** Кольцевидные бронзовые псалии – 6 пар (рис. 14.9) (кат. I №18, 20, 21, 24, 54). Железные удила с бронзовыми кольцевидными псалиями, как и псалии варианта I/1а, относятся к числу наиболее часто встречающихся на территории Северного Причерноморья. Вероятно, появление их относится еще к среднесарматскому периоду, к началу позднесарматского периода их число в погребениях значительно возрастает. М.Г. Мошкова относит псалии варианта 2а к числу предметов, которые характерны для южноуральских кочевников конца II – первой половины III в. н. э.<sup>228</sup> Весьма широко (I в. до н.э. – I в. н.э.) датируются бронзовые кольцевидные псалии, обнаруженные в погребении лошади из некрополя Золотое<sup>229</sup>, вероятней всего, они являются наиболее ранней находкой бронзовых кольцевидных псалиев на территории Северного Причерноморья. К рубежу II – III в. н.э. относятся псалии варианта 2а в погребении №285 могильника Бельбек IV<sup>230</sup>. К III в. н.э. можно отнести находки в могиле №5 могильника у села Суворово<sup>231</sup>, могилы №34 Ай-Тодорского некрополя<sup>232</sup>. К

<sup>227</sup> Симоненко А. В. Полихромные сбруйные наборы позднеримского времени из Сарматии и Пантикапея. 2013. С. 241, рис. 10.

<sup>228</sup> Мошкова М. Г. Сбруйные наборы из позднесарматских погребений Лебедевского могильника (Западный Казахстан). 2001. С. 245.

<sup>229</sup> Корпусова В. Н. Некрополь Золотое. (К этнокультурной истории европейского Боспора). Киев: Наукова думка, 1983. С. 112, табл. VIII, 17.

<sup>230</sup> Гущина И. И., Журавлев Д. В. Погребения с бронзовой посудой из могильника Бельбек IV в Юго-Западном Крыму // Российская археология. 1999. № 2. С. 162, рис. 6.6.

<sup>231</sup> Зайцев Ю. П. Охранные исследования в Симферопольском, Белогорском и Бахчисарайском районах // Археологические исследования в Крыму. 1994 г. Симферополь: Сонат, 1997. С. 102.

<sup>232</sup> Орлов К. К. Ай-Тодорский некрополь // Материалы к этнической истории Крыма VII в. до н. э. – VII в. н. э. Киев: Наукова думка, 1987. С. 116.

III – IV в. н.э. относятся две пары удил с псалями варианта 2а, происходящие из склепа №306 могильника Нейзац<sup>233</sup>. Аналогичные псалии обнаружены в составе погребального инвентаря Сусловского кургана 51<sup>234</sup>.

**Вариант 2б.** Кольцевидные бронзовые псалии с парными бронзовыми зажимами подпрямоугольной формы с заклепками для крепления ремней – 2 пары (рис. 14.10) (кат. I №22, 80). Удила с бронзовыми фасетированными кольцами с парой бронзовых зажимов прямоугольной и овальной формы происходят из погребения коня 1/1997 могильника Усть-Альма<sup>235</sup> и склепа №306 могильника Нейзац<sup>236</sup>. Бронзовые кольчатые удила с парными серебряными зажимами обнаружены в Ишкильдинском кургане в Зауралье (Башкирия)<sup>237</sup>. Кольцевидные псалии с зажимами были обнаружены в погребении III в. н. э. из Кисловодска, кольцо псаля бронзовое, а зажимы были выполнены из серебра.<sup>238</sup> В кургане 6 Агаповского могильника найдены выполненные из серебра экземпляры псалий в виде колец с зажимами<sup>239</sup>. Железные удила с бронзовыми кольчатыми псалями и парными серебряными зажимами обнаружены в тайнике кургана 150 и в разрушенном погребении Бесланского могильника. Оба комплекса датируются в пределах середины III в. н.э. (рис. 14. 11).<sup>240</sup> Удила с двумя пластинчатыми зажимами для ремней встречены в Абхазии в цебельдинских комплексах IV – V в. н.э.<sup>241</sup>

<sup>233</sup> Храпунов И. Н. Склеп с погребениями III-IV вв. н.э. из могильника Нейзац. 2011. С. 10, 54, рис. 23.4.

<sup>234</sup> Рыков С. П. Суловский курганный могильник // Ученые записки Саратовского университета. 1925. Т. IV. Вып. 3. С. 42.

<sup>235</sup> Пуздровский А. Е. Крымская Скифия II в. до н. э. – III в. н. э. Погребальные памятники. 2007. С. 142, 376, рис. 102. II

<sup>236</sup> Храпунов И. Н. Склеп с погребениями III-IV вв. н.э. из могильника Нейзац. 2011. С. 10, 54, рис. 24.1.

<sup>237</sup> Сунгатов Ф. А. Погребение позднесарматского времени в Зауралье // Советская археология. 1991. Вып. 4. С. 243-245

<sup>238</sup> Кузнецов В. А. Погребение III в. н. э. из Кисловодска // Советская археология. 1990. № 2. С. 252, рис. 1.7.

<sup>239</sup> Сальников К. В. Сарматские погребения в районе Магниторска // Краткие сообщения Института истории материальной культуры АН СССР. 1950. Вып. XXXIV. С. 119.

<sup>240</sup> Малашев В.Ю., Дзугец Ф.С. Парадные сбруйные наборы III в. н.э. из Бесланского могильника и проблема сложения аланской культуры Северного Кавказа (приложение 2) // Малашев В.Ю. Памятники среднесарматской культуры северо-кавказских степей и их традиции в курганных могильниках Северо-Восточного Кавказа второй II – середины V в. н.э. М.: ИА РАН, 2016. С. 171, рис. 4.5, 13.7.

<sup>241</sup> Воронов Ю. Н., Шенкао Н. К. Вооружение воинов Абхазии в IV–VII вв. // Древности эпохи Великого переселения народов V–VIII веков. М.: Наука, 1982. С. 134-136, рис. 6.2.

Хронологическим показателем для кольцевидных псалиев является наличие зажимов для формирования оголовья. Зажимы для крепления ременных частей оголовья – часть «моды» позднесарматского времени, которая проявилась в появлении металлических зажимов наконечников-подвесок и щитков пряжек. Вероятней всего, пластинчатые элементы крепления стали заменой карабинам «8-образной формы», которые на рубеже II – III вв. н.э. выходят из употребления, как и конструкция кольцевидный псалий и дополнительное поводное кольцо. В.Ю. Малашев отнес распространение разновеликих прямоугольных зажимов на псалиях к первой половине III в. н.э.<sup>242</sup> Хотя, вероятно, этот процесс синхронен распространению щитков пряжек. С одним небольшим уточнением, что наряду с подвижно закрепленными парными разновеликими прямоугольными зажимами встречаются другие формы – округлые, подтреугольные.

**Тип II.** Колесовидные псалии. Колесовидные псалии, по мнению К.Ф. Смирнова, появляются в I в. до н.э. в результате дальнейшего развития крестовидных<sup>243</sup>. И.И. Марченко развил это предположение и выделил два варианта колесовидных псалиев на основании размерных характеристик и способа соединения «спиц» с «ободом» колеса<sup>244</sup>. В.Ю. Малашев, ссылаясь на И. Р. Ахмедова, выделил две серии колесовидных псалиев по способу их крепления к удилам: 1) псалии изготавливали отдельно и целиком насаживали на звено удила, после чего конец звена загибался в круглую петлю; 2) псалии неподвижно прикреплены к грызлам и имеют с внешней стороны прямоугольную рамку для крепления ремней оголовья. Удила первой серии занимают более раннюю хронологическую позицию по отношению к удилам второй и встречены в комплексах не позднее первой половины III в. н.э.<sup>245</sup> А. Е. Пуздровским выделены три варианта

<sup>242</sup> Малашев В. Ю. Периодизация ременных гарнитур позднесарматского времени. 2000. С. 210-211.

<sup>243</sup> Смирнов К. Ф. Северский курган. М.: Госкультпросветиздат, 1953. С. 40.

<sup>244</sup> Марченко И. И. Сираки Кубани. 1996. С. 75-76.

<sup>245</sup> Малашев В. Ю. Периодизация ременных гарнитур позднесарматского времени. 2000. С.210.

колесовидных псалиев. Два из них повторяют типы И.Р. Ахмедова, третий отличается от первого фигурным оформлением спиц и наличием зажимов для повода и ремней оголовья.<sup>246</sup> В тип 3 выделил колесовидные псалии А.В. Симоненко<sup>247</sup>.

Конструктивные особенности колесовидных псалиев прослежены на экземплярах, которые происходят из подкурганного захоронения близ аула Кончукохабль на Кубани. Завершения грызл откованы вместе с крестовинами, к которым с внешней стороны примыкают петли овальной формы. Если крестовины изготавливались отдельно, то в ходе дальнейшей обработки они соединены с грызлами и внешними петлями в монолит. Затем на концы крестовин с внешней стороны был наложен «обод», закрепленный заклепками. Заклепки с внешней стороны расплющены, с внутренней образуют выступ. По мнению Б.А. Раева, при такой модели изготовления изделия являются не псалиями, а частью грызл.<sup>248</sup>

**Вариант 1.** Псалии в виде колеса с четырьмя крестообразно расположенными спицами, насажены на грызла, которые снаружи заканчиваются круглой петлей – 7 пар (рис. 15.1-4) (кат. I № 56, 65, 66, 71, 108-110). Колесовидные псалии происходят из раскопок могильников Усть-Альма<sup>249</sup> и Опушки. В последнем они обнаружены в качестве сопровождающего инвентаря в погребении лошадей и датируются I-II в. н.э.<sup>250</sup> Один экземпляр удил с колесообразными псалиями, датируемый рубежом нашей эры, найден в Золотобалковском могильнике<sup>251</sup>. Кроме железных колесовидных псалиев с отверстием в центре для продевания петли грызл, встречаются экземпляры, изготовленные из бронзы (рис.15.5-6). На территории Северного Причерноморья бронзовые псалии обнаружены в кургане №43 могильника Усть-Каменка. Оба псалия украшены «елочным»

<sup>246</sup> Пуздровский А. Е. Крымская Скифия II в. до н. э. – III в. н. э. Погребальные памятники. 2007. С. 142-143.

<sup>247</sup> Симоненко А.В. Сарматские всадники Северного Причерноморья. 2010. С. 165.

<sup>248</sup> Раев Б. А. Комплекс из кургана близ аула Кончукохабль: взгляд через 50 лет. 2013. С. 176-177

<sup>249</sup> Пуздровский А. Е. Крымская Скифия II в. до н. э. – III в. н. э. Погребальные памятники. 2007. С. 142.

<sup>250</sup> Храпунов И.Н., Шабанов С.Б. Погребения коней в могильнике Опушки. 2021. Рис. 4.7-9.

<sup>251</sup> Вязьмитина М. И. Золотобалковский могильник. Киев: Наукова думка, 1972. С. 124.

орнаментом. Могила датируется второй половиной I – началом II в. н. э.<sup>252</sup> Бронзовые псалии, обнаруженные в кургане 25 могильника Валовый 1, имеют отверстие в центре, в которое продевалась петля грызл, и украшены в фасеточной стилистике.<sup>253</sup> Бронзовые колесовидные псалии оригинальной конструкции обнаружены в кургане у г. Новочеркаска. Они представляют собой крестовидную основу и прикрепленного к ней отдельно обода. С тыльной стороны центральные части основы имеют втулку, сквозь которую продевались стержни грызл. На внешней стороне в отверстиях крепились железные П-образные петли, которые плохо сохранились (рис.15.6). Комплекс датируется концом II- началом III в. н.э.<sup>254</sup>

Псалии этого варианта могли снабжаться дополнительными кольцами, которые крепились в петли грызл, таковыми являются колесовидные псалии, найденные в кургане 78 Ново-Никольского могильника первой половины II в. н.э.<sup>255</sup>

**Вариант 2.** Колесовидные псалии имеют по четыре спицы и снабжены рамкой подпрямоугольной/трапециевидной формы на внешней стороне для крепления ремней – 3 пары (рис. 15.7) (кат. I №2, 30, 68). Наиболее ранние экземпляры, выполненные из железа, обнаружены в погребении № 172 Битакского могильника, датируются началом II в. н. э.<sup>256</sup>. В склепе №799 Усть-Альминского некрополя псалии варианта 2 найдены с материалами середины II в. н.э.<sup>257</sup>. Колесовидные псалии с рамкой на внешней стороне происходят из погребения на городище Неаполь скифский<sup>258</sup>. Колесовидные псалии, неподвижно зафиксированные на удилах, с рамкой с внешней

<sup>252</sup> Костенко В. И. Сарматы в Нижнем Поднепровье по материалам Усть-Каменского могильника. 1993. С. 111, рис. 15.9.

<sup>253</sup> Безуглов С. И., Глебов В. П., Парусимов И. Н. Позднесарматские погребения в устье Дона: курганный могильник Валовый I. Ростов-на-Дону: Медиа-Полис, 2009. С. 57, 98, рис. 32.

<sup>254</sup> Безуглов С.И., Востриков С.С. Позднесарматский курган близ Новочеркаска // Крым в сарматскую эпоху (II в. до н.э. – IV в. н.э.). 2022. Вып. VIII. С. 29-33, рис. 9-10.

<sup>255</sup> Медведев А. П. Погребение позднесарматского времени на Верхнем Дону // Древности Евразии в скифо-сарматское время / Ред. А. И. Мелюкова, М. Г. Мошкова, В. Г. Петренко. М.: Наука, 1984. С. 186.

<sup>256</sup> Пуздровский А. Е. Погребения Битакского могильника первых веков н.э. с оружием и конской упряжью 2001. С. 137.

<sup>257</sup> Пуздровский А. Е. Крымская Скифия II в. до н. э. – III в. н. э. Погребальные памятники. 2007. С. 142.

<sup>258</sup> Зайцев Ю. П., Мордвинцева В. И. Элитный некрополь у центральных ворот Неаполя скифского. 2007. С. 86.

стороны являются самым распространенным типом в погребениях второй половины I - первой половины II в. н.э. в могильнике Цемдолинский.<sup>259</sup> Аналогичные изделия происходят из расписном склепе П-75 некрополя Горгииппии, датирующегося II-III в. н.э.<sup>260</sup>, погребения 16 могильника у хут. Городской, дата которого определяется в пределах второй половины II в. н.э.<sup>261</sup>, в подкурганном захоронении близ аула Кончукохабль на Кубани.<sup>262</sup> Металлические (бронзовые?) колесовидные псалии с рамкой на внешней стороне обнаружены в окрестностях станицы Воровсколесской<sup>263</sup>.

**Вариант 3.** Колесовидные псалии с внешней стороны крепились по два зажима разной длины – 2 пары (рис. 16.1) (кат. I №17, 55). Наиболее ранние псалии варианта 3 обнаружены в грунтовой могиле некрополя Бельбек IV. Псалии имеют по три спицы, на поверхности кольца сохранились следы обмотки бронзовой проволокой в виде поперечных линий. Зажимы были вставлены в концевые кольца удил и имели разную длину. Могила датируется 120–150 г. н.э.<sup>264</sup>. Аналогичным образом орнаментированы псалии из кургана 78 Ново-Никольского могильника<sup>265</sup>. Пара псалиев варианта 3 обнаружена в комплекте конской амуниции могиле №374 некрополя Нейзац. Датируется второй половиной II в. н.э.<sup>266</sup>

В сарматских погребениях встречаются колесовидные псалии с зажимами, изготовленные из серебра. В состав погребального инвентаря погребения №8 кургана №16 некрополя Центральный VI входили колесовидные серебряные псалии с отверстиями в центре. Видимо, для более

<sup>259</sup> Аспургиане на юго-востоке Азиатского Боспора: по материалам Цемдолинского некрополя. 2008. Рис. 22.4; 67.10-11; 73.5; 85.6; 96.5; 97.1; 99.1; 101.1; 103.5,10.

<sup>260</sup> Алексеева Е.М. Некрополь античного города Горгииппии: комплекс гробниц рубежа II-III в. н.э. М.; Вологда: Древности Севера, 2021, рис. 127.

<sup>261</sup> Сазонов А. А., Спасовский Ю. Н., Сахарьев З. Н., Тов А. А. Новые материалы могильника первых веков нашей эры близ хутора Городского // Археология Адыгеи. Майкоп, 1995. С.127, рис. 2.8.

<sup>262</sup> Раев Б. А. Комплекс из кургана близ аула Кончукохабль: взгляд через 50 лет. 2013. С. 176-177.

<sup>263</sup> Прокопенко Ю. А. Сбруйный набор IV в. из ст. Воровсколесской (находка 1914 г.) // Из истории и культуры народов Северного Кавказа. 2012. Вып. 4. С. 53, рис. 2.

<sup>264</sup> Ахмедов И. Р., Гущина И. И., Журавлев Д. В. Богатое погребение II в. н. э. могильника Бельбек IV // Труды Государственного исторического музея. 2001. Вып. 118. Поздние скифы Крыма. С. 183-186.

<sup>265</sup> Медведев А. П. Погребение позднесарматского времени на Верхнем Дону // Древности Евразии в скифо-сарматское время / Ред. А. И. Мелюкова, М. Г. Мошкова, В. Г. Петренко. М.: Наука, 1984. С. 186.

<sup>266</sup> Храпунов И. Н. Погребения II в. н. э. из могильника Нейзац // Проблемы истории, филологии, культуры. 2015. Вып. 1(47). С. 233, 236, рис. 10.4.

прочной фиксации псалия за ними на грызла надевались квадратные бронзовые шайбы, а поверх них — длинные узкие серебряные зажимы ремней. Вторая пара серебряных ременных зажимов, найденная в непосредственной близости от псалиев, вероятно, так же крепилась к удилам. Псалии украшены фасетировкой. Погребение датируется концом II – первой половиной III в. н.э. По мнению С.И. Безуглова, «специфический и довольно непрактичный способ соединения удил с ремнями повода и оголовья был широко распространен на богатых позднесарматских уздечных наборах».<sup>267</sup>

**Вариант 4.** Колесовидные псалии с 3-4 спицами в виде завитков — 3 пары (рис. 16.2-3; 17) (кат. I №28, 69, 80). Псалии, обнаруженные в могиле №120 могильника Битак, имеют четыре спицы в виде завитков и отверстия в центре, сквозь которые продевалась петля грызл. К ней прикреплены железные пластины, оканчивающиеся подвижными зажимами. Погребение в могиле №120 датируется концом I – началом II в. н. э.<sup>268</sup>. В склепе №715 Усть-Альминского могильника найдены псалии с оформлением спиц в виде расходящихся от центра 7-8 стрел с сердцевидными окончаниями.<sup>269</sup> Железные колесовидные псалии со спицами в виде трех завитков, орнаментированные золотой фольгой происходят из погребения №22 первой половины II в. н.э. могильника у хут. Городской (рис.16. 5).<sup>270</sup> Ажурные детали конской экипировки с завитками были обнаружены при раскопках крепости Дура Европос.<sup>271</sup>

Бронзовые псалии колесовидной формы со спицами в виде четырех, расходящихся от центра завитков найдены в погребении 319 могильника Фронтное 3 (рис.16.4). К центру псалия с внешней стороны крепилась

<sup>267</sup> Безуглов С. И. Позднесарматское погребение знатного воина в степном Подонье. 1988. С.106-107, 110-111.

<sup>268</sup> Пуздровский А. Е., Зайцев Ю. П., Новиков И. И. Сарматское погребение из окрестностей Неаполя скифского // Проблемы археологии Северного Причерноморья: к 100-летию основания Херсонского музея древностей. Херсон: Херсонский краеведческий музей, 1991. С. 118-121.

<sup>269</sup> Пуздровский А. Е. Крымская Скифия II в. до н. э. – III в. н. э. Погребальные памятники. 2007. С. 143.

<sup>270</sup> Сазонов А. А., Спасовский Ю. Н., Сахтарьек З. Н., Тов А. А. Новые материалы могильника первых веков нашей эры близ хутора Городского. 1995. С.127, рис.7.20.

<sup>271</sup> James S. The Excavations at Dura-Europos conducted by Yale University and the French Academy of Inscriptions and Letters 1928 to 1937. Final Report VII: The Arms and Armour and other Military Equipment. – London, British Museum Press, 2004. Fig. 36. 24-25.

штанга, завершающаяся расходящимися завитками и зажимом для ремня с одним штифтом<sup>272</sup>. Серебряный псалий с отверстием в центре и орнаментом в виде завитков обнаружен в кургане 2 у поселка Котлубань. К окончаниям грызл крепились две пары фигурных ременных зажимов, также изготовленных из серебра и украшенных фасетировкой. Комплекс относится ко второй половине II – первой половине III в. н.э.<sup>273</sup>. Ажурные серебряные псалии с декором в виде тамг обнаружены в погребении лошади на некрополе Фанагории. Изделия имеют отверстия в центре для продевания петли грыз и парные зажимы для повода.<sup>274</sup> В кургане № 8 могильника Камышевский I были найдены серебряными колесовидными псалиями с ременными зажимами. Серебряный псалий имеет выпукло-вогнутую форму, в центральной части – отверстие, через которое пропускался железный стержень удил. На поверхности псалия – 4 крестообразно расположенные треугольные прорезы (рис.16.8). С внешней стороны псалия на стержень удил надевались два ременных зажима разной величины. Погребение датируется концом II – первой четвертью или третью III вв. н.э.<sup>275</sup> Практически идентичные серебряные выпукло-вогнутые псалии с двумя парами разновеликих зажимов происходят из погребения 1 кургана 3 курганной группы «Большевик II» на Дону, сопутствующий инвентарь позволяет датировать комплекс концом II в. – началом III в. н.э. (рис.18.1)<sup>276</sup> Еще один комплект конской амуниции с выпукло-вогнутыми литыми бронзовыми колесовидными псалиями с парными зажимами для ремней оголовья найден в погребении 73 некрополя Кобякова городища. Захоронение датируется

<sup>272</sup> Гавритухин И.О., Свиридов А.Н., Язиков С.В. Могильник римского времени Фронтное 3 в юго-западном Крыму (предварительное сообщение) // Российская археология. 2020. №2. Рис. 7,8,10.

<sup>273</sup> Скрипкин А. С. Погребальный комплекс с уздечным набором из Котлубани и некоторые вопросы этнической истории сарматов. 1989. С.181.

<sup>274</sup> Ворошилов А.Н., Ворошилова О.М. Парадное снаряжение верхового коня из Фанагории в контексте всаднической культуры Северного Причерноморья позднеримского времени // Могильник римского времени Фронтное 3: варвары на границах Империи / Отв. ред. А.В. Мастыкова, Э.А. Хайрединоva. М.: ИА РАН, 2022. С.263, рис.3.

<sup>275</sup> Безуглов С. И. Позднесарматский курган у станицы Камышевской на Дону // Вестник Танаиса. 2017. №4. С. 88,105, рис. 6, 12.1-6.

<sup>276</sup> Безуглов С. И., Нидзельницкая Л. Ю. Позднесарматский курган у станицы Мариинской на Дону // Крым в сарматскую эпоху (II в. до н.э. - IV в. н.э.) / Под ред. И.Н. Храпунова. Вып.6. 2020. Рис.10,11.



концом II – первой половиной III в. н.э. (рис. 18.2) <sup>277</sup> В кургане №24 Лебедевского могильника обнаружены серебряные колесовидные псалии с вихревым орнаментом и отверстиями в центре, оголовье формировалось видимо, за счет двух пар украшенных фасетировкой зажимов (рис.16. б). М.Г. Мошкова предполагает, что данные изделия изготавливались в мастерских северопричерноморских городов<sup>278</sup>. М.Ю. Трейстер высказал предположение, что ажурные псалии на колесовидной основе могли появиться результате подражания деталям римского конского снаряжения<sup>279</sup>.

**Тип 3. Стержневидные.** А.В. Симоненко называет стержневидные псалии «обычными для сарматов изделиями».<sup>280</sup> Типология псалий среднесарматского периода, имеющих в основе стержень, приведена в монографии А.А. Глухова. Автор, анализируя материал междуречья Волги и Дона, пришел к выводу, что большинство псалиев I–II в. н. э. однотипны – относятся к типу стержневидных, различаясь окончаниями.<sup>281</sup> Псалии, основу которых составляет стержень, представлены в Крыму различными вариантами. Основные различия между ними заключаются в форме окончания основы и способах крепления ремней оголовья и повода. Достаточно часто стержневидная конструкция комбинируется с дополнительными кольцами для крепления ремней повода.

**Вариант 1.** Стержневидные псалии с конусовидными расширениями на концах без дополнительных элементов для крепления ремней оголовья — 4 пары (рис. 19.10) (кат.1. №61, 76-78). Псалии варианта 1 в Крыму представлены в некрополе Усть-Альма. Они обнаружены в разрушенном конском погребении. Псалии соединены с петлями звеньев грызл вместе с

<sup>277</sup> Ларенок В.А. Меотские древности. Каталог погребальных комплексов Кобякова городища из раскопок 1999-2000 гг. Ростов-на -Дону: ООО "Донской Издательский Дом", 2013. Ч. I. С. 79-82, табл. 51. 3-6, 11-12;

<sup>278</sup> Мошкова М. Г. Сбруйные наборы из позднесарматских погребений Лебедевского могильника (Западный Казахстан). 2001. С.243-244.

<sup>279</sup> Трейстер М.Ю. Ажурные псалии и бляхи конской узды парадных конских уборов кочевников позднесарматского времени // Від античності до християнства. Збірник наукових статей, присвячений 70-річчю Віталія Михайловича Зубаря. – Київ: ІА НАН України, 2020. - С. 145-162, С. 150, 152

<sup>280</sup> Симоненко А.В. Сарматские всадники Северного Причерноморья. 2010. С. 169.

<sup>281</sup> Глухов А. А. Сарматы междуречья Дона и Волги в I – 1-й пол. II в. н. э. Волгоград: Волгоградское научное издательство, 2005. С. 21-24.

подвижным кольцом.<sup>282</sup> Фрагмент стержневидного псаля из известен из раскопок 1968-1977 гг. этого же могильника<sup>283</sup>, идентичные псалии обнаружены в могиле №368 некрополя Нейзац, которая датируется второй половиной II – началом III в.<sup>284</sup> и в склепе №155 Битакского могильника, который датируется рубежом эр<sup>285</sup>. Таким образом, время бытования псалий варианта 1 в Крыму можно ограничить I – первой половиной III в. н.э.

**Вариант 2.** Стержень с двумя выступами-рамками овальной или подпрямоугольной формы.

**Вариант 2а.** Стержень, не расширяющийся к краям или с небольшим утолщением к краю, с петлями овальной или подпрямоугольной формы – 14 пар (рис. 19.1-9) (кат. I. №3, 60, 81-89, 99-100, 101). На территории Крыма обнаружены в могиле №711 некрополя Усть-Альмы<sup>286</sup>, конском погребении №3 (№2/1950) на территории городища Неаполь Скифский<sup>287</sup> и конских захоронениях могильника Опушки. Отдельные экземпляры имеют по одному дополнительному кольцу, вставленному в петлю грызл<sup>288</sup>. В одном случае стержневидные псалии этого варианта были снабжены дополнительной конструкцией для крепления ремней оголовья, которая представляла собой плоские штанги, вставленные в отверстия псалий. Противоположные концы их сварены так, что штанги образуют треугольник, внутри треугольника находится перемычка, крепившаяся к кольцу грызла и к вершине треугольника (рис.19.11)<sup>289</sup>. Железные псалии стержневидной формы с расширяющимися окончаниями и дополнительными кольцами, закрепленными на внешних кольцах грызл, обнаружены в погребении 8

<sup>282</sup> Пуздровский А. Е. Крымская Скифия II в. до н. э. – III в. н. э. Погребальные памятники. 2007. С. 143, 374, рис. 100. III.

<sup>283</sup> Высотская Т. Н. Усть-Альминское городище и некрополь. 1994. С. 90, рис. 29.5.

<sup>284</sup> Шабанов С. Б. Детское погребение с бальзамариями из могильника Нейзац // Боспорские исследования. 2010. Вып. XXIV. С. 509, рис.3.4.

<sup>285</sup> Пуздровский А. Е. Склеп раннеримского времени из округа Неаполя скифского // Херсонесский сборник. 2003. Вып. XII. С. 131, рис. 9.7.

<sup>286</sup> Пуздровский А. Е. Крымская Скифия II в. до н. э. – III в. н. э. Погребальные памятники. 2007. С. 374, рис. 100. II

<sup>287</sup> Зайцев Ю. П., Мордвинцева В. И. Элитный некрополь у центральных ворот Неаполя скифского . 2007. С. 88.

<sup>288</sup> Храпунов И.Н., Шабанов С.Б. Погребения коней в могильнике Опушки . 2021. Рис. 4.1-9, 7.2,4.

<sup>289</sup> Там же, рис. 7.1.

кургане 4 у хутора Усьман<sup>290</sup>. К этому же подварианту можно отнести пару железных псалиев, плакированных бронзовой пластиной, обнаруженных в погребении 2, кургана 1 могильника Кировский III, датирующегося первой половиной I – серединой II в. н.э.<sup>291</sup> Псалии в форме стержня, расширяющегося к краям, имеющие две прямоугольные петли в средней части, происходят из погребений I–II в. н.э. I Чертовицкого могильника, аналогичные им псалии обнаружены в Ново-Никольском могильнике<sup>292</sup>. Псалии варианта 2а, снабженные 8-образным карабином, закрепленным в петле удил, обнаружены в кургане 6 у станицы Тифлисской<sup>293</sup>. Перечисленным изделиям близки псалии стержневидной конструкции с гвоздевидным окончанием и восьмерковидными расширениями в средней части. Обнаружены в диагональном погребении кургана №66 могильника Усть-Каменка<sup>294</sup>. Фрагмент подобного псалия обнаружен в погребении 1 кургана 3 у села Широкая Балка. Погребение отнесено автором к хронологическому промежутку I – первой половины II в. н. э.<sup>295</sup> Псалии гвоздевидной формы с дополнительными кольцами и выступами-рамками обнаружены подкурганном погребении в Приазовье, датирующимся позднесарматским временем<sup>296</sup>.

**Вариант 2б.** Псалии стержневидной формы с выступами рамками в центре и фигурными окончаниями. Выделены А.Е. Пуздровским в тип 3 вариант В с подвариантами:

1) окончания оформлены в виде кольца, которое может иметь один или несколько выступов – 5 пар (рис. 20.1-3) (кат. I №57, 59, 103-105). Найдены в

<sup>290</sup> Максименко В. Е. Сарматы на Дону: археология и проблемы этнической истории. 1998. С.137,261, рис. 78.3.

<sup>291</sup> Ильюков Л. С. Позднесарматские курганы левобережья реки Сал // Сарматы и их соседи на Дону / Ред. Ю. К. Гугуев. Ростов-на-Дону: Терра, 2000. С. 107-108 ; Гугуев Ю. К. О месте комплексов из могильников Кировский I, III, IV в системе памятников позднесарматской культуры // Сарматы и их соседи на Дону / Ред. Ю. К. Гугуев. Ростов-на-Дону: Терра, 2000. С. 143.

<sup>292</sup> Медведев А. П. Сарматы в верховьях Танаиса. М.: Таус, 2008. С. 42,87, рис.45.11,12; 76.11.

<sup>293</sup> Гущина И. И., Засецкая И. П. «Золотое кладбище» римской эпохи в Прикубанье. 1994. С. 77,155 кат. №555.

<sup>294</sup> Костенко В. И. Сарматы в Нижнем Поднепровье по материалам Усть-Каменского могильника. 1993. С. 175, рис. 22.23.

<sup>295</sup> Симоненко А. В. Сарматы Таврии. 1993.С. 65, рис. 20.2.

<sup>296</sup> Шепко Л. Г. Позднесарматские курганы в Северном Приазовье 1987. С. 167, рис. 8.4.

склепах 690 и 777 Усть-Альминского могильника<sup>297</sup> и грунтовых могилах с захоронениями коней могильника Опушки<sup>298</sup>. Бронзовые стержневидные псалии с двумя прямоугольными выступающими петлями в средней части и завершениями в виде колец с тремя коническими выступами были обнаружены в кургане 43 у ст. Усть-Лабинская, датирующемся второй половиной I в. до н.э. – рубежом эр (рис.20.5).<sup>299</sup> Аналогичные псалии обнаружены в погребении 1, кургана 1 могильника Октябрьский V, датирующимся I в. н.э. (рис. 20.4)<sup>300</sup> Двухпетельчатые железные псалии в форме стержня с кольцевидными навершиями с крюком обнаружены в сарматском подкурганном погребении на севере Волгоградской области. Псалии были украшены тонкой серебряной проволокой, полностью оплетавшей их. В петле удила была продета петля другого железного стержня, являющегося, предположительно, частью «строгой» узды. Погребение датируется концом I – началом II в. н.э. Возможно, такой тип узды появился в сарматской среде под влиянием каких-то групп кочевников восточного происхождения<sup>301</sup>.

2) Псалии стержневидной формы с двумя петлями-рамками в середине изделия и ажурными окончаниями в виде волют, в одно из внешних колец грызла вставлено дополнительное кольцо – 2 пары (рис. 20.6-7) (кат. I №73, 106). Найдены в могиле №86 некрополя Левадки<sup>302</sup> и могиле №156 могильника Опушки<sup>303</sup>. Идентичные удила с псалиями найдены на городище Долматово в Рязанской области<sup>304</sup> и в кургане 64 могильника «Царский»<sup>305</sup>

<sup>297</sup> Пуздровский А. Е. Крымская Скифия II в. до н. э. – III в. н. э. Погребальные памятники. 2007. С. 374, рис. 100.1.

<sup>298</sup> Храпунов И.Н., Шабанов С.Б. Погребения коней в могильнике Опушки. 2021. Рис. 6.2,4,5.

<sup>299</sup> Гущина И. И., Засецкая И. П. «Золотое кладбище» римской эпохи в Прикубанье. 1994. С. 37, 148, табл. 49, кат. №472.

<sup>300</sup> Мыськов Е. П., Кияшко А. В., Скрипкин А. С. Погребение сарматской знати с Есауловского Аксяя // Нижневолжский археологический вестник. 1999. Вып. 2. С. 153.

<sup>301</sup> Сергацков И. В., Захаров П. Е. Сарматское погребение на севере Волгоградской области // Российская археология. 2006. № 1. С. 117,120,122, рис. 3.6.

<sup>302</sup> Мульд С. А. Исследования позднескифского могильника у с. Левадки в 2007–2008 гг. // Археологічні дослідження в Україні 2008 р. Киев: ІА НАН України, 2009. Рис. 3.7.

<sup>303</sup> Храпунов И.Н., Шабанов С.Б. Погребения коней в могильнике Опушки. 2021. Рис. 6.3.

<sup>304</sup> Ахмедов И.Р. Комплекс предметов с городища Долматово Старожиловского района Рязанской области // Проблемы древней и средневековой археологии Окского бассейна. Рязань. 2003. Рис. 1.4.

Псалии с фигурно оформленными завершениями стержней обнаружены в кургане у ст. Воздвиженская и в кургане №1 Зубовского хутора. В одном случае, концы псалия оформлены в виде S-образной фигуры, другом, в виде трезубца. Датируются они концом I в. до н.э. – рубежом эр и, вероятно, являются наиболее ранними образцами стержневидных псалий с фигурными завершениями<sup>306</sup>.

**Вариант 3.** Стержневидные железные псалии, стержень заканчивается с каждой из сторон круглой бляхой – 4 пары (рис. 20.9-10) (кат. I №1, 14, 31, 67). Псалии могут иметь дисковидные завершения стержня<sup>307</sup> (рис. 20.8).

Найденные в могиле №355 некрополя Нейзац, псалии снабжены неподвижно вставленной П-образной рамкой с зажимами для ремней оголовья, в петлях удил закреплено по кольцу с зажимами для крепления повода. На поверхности псалиев заметны остатки золотого и серебряного покрытия. Датируется погребение второй четвертью II в. н. э.<sup>308</sup> Элементы крепления сближают псалии из могилы №355 с целым рядом находок: прежде всего с псалиями из погребения «аланского военачальника» на городище Неаполь скифский. К центральной части стержня псалия из Неаполя скифского крепилась трапецевидная пластина с прорезью в центре, которая заканчивается пластинчатым зажимом для ремня. Поверх трапецевидных пластин, с внешней стороны, в петли удил вставлены железные кольца с пластинчатыми зажимами для ремня<sup>309</sup>. Железные псалии с дисковидными завершениями, плакированные золотой фольгой, обнаружены в

<sup>305</sup> Власкин М.В. Уздечный набор с тамгообразными псалиями из могильника «Царского» // Историко-археологические исследования в г. Азове и на Нижнем Дону в 1989 году. Вып. 9 / Отв. ред. В.Е. Максименко. Азов: Азовский краеведческий музей, 1990. Рис. 1.1.

<sup>306</sup> Гущина И.И., Засецкая И.П. Погребения зубовско-воздвиженского типа из раскопок Н.И. Веселовского в Прикубанье (I в. до н.э. — начало II в. н.э.). // Тр. ГИМ. Вып. 70. 1989. Табл. V. 48,49.

<sup>307</sup> Пуздровский А. Е. Крымская Скифия II в. до н. э. – III в. н. э. Погребальные памятники. 2007. С. 144, 348, рис. 104.П.

<sup>308</sup> Храпунов И. Н. Погребения II в. н. э. из могильника Нейзац. 2015. С. 219, 222, 224, рис. 2.1.

<sup>309</sup> Зайцев Ю. П., Мордвинцева В. И. Элитный некрополь у центральных ворот Неаполя скифского. 2007. С. 85.

погребении среднесарматского времени кургана 13 могильника Ковалевка Волгоградской области<sup>310</sup>.

Наибольшее сходство в оформлении окончания стержня псалии из могилы №355 некрополя Нейзац обнаруживают с псалиями из курганного могильника первых веков нашей эры в устье Дона Валовый I, где обнаружены литые псалии, в виде коротких стержней с двумя прорезными и крупными уплощенными кольцами на концах. Внутри колец каждого псалия, в месте скрепления со стержнями, по паре волутообразных завитков. В прорези стержней псалий вставлены и раскованы пластинчатые штанги разной длины. В их свободных концах – круглые отверстия, в которые вставлены подвижные прямоугольные обоймы для крепления уздечных ремешков (рис. 21.1)<sup>311</sup>. Псалии из могилы №1 II в. н. э. некрополя Опушки имели неподвижно вставленные в основу стержни с петлями для крепления ремней оголовья<sup>312</sup>, бронзовые псалии из Чернореченского могильника также снабжены неподвижно вставленными в стержневидную основу псалия штангами.<sup>313</sup>

К числу подобных конструкций с некоторой осторожностью можно причислить обнаруженные в 1893 г. при раскопках некрополя Херсонеса в грунтовой могиле лошади псалии, представлявшие собой стержень, оба конца которого заканчиваются кольцами (рис. 21.2). Чуть ниже колец в псалии имеются отверстия, в которых под прямым углом закреплены две параллельные штанги, снабженные дополнительными обоймами для крепления повода. Аналогичную конструкцию имели удила с псалиями из Керчи, с той разницей, что их псалии были серебряными и соединены П-

<sup>310</sup> Клепиков В.М., Кривошеев М.В. Детали конской узды из погребения сарматского всадника из могильника Ковалевка // Вестник Волгоградского государственного университета. Серия 4, История. Регионоведение. Международные отношения. 2020. Т. 25, №4. Рис.2.1.

<sup>311</sup> Безуглов С. И., Глебов В. П., Парусимов И. Н. Позднесарматские погребения в устье Дона: курганный могильник Валовый I. 2009. С. 59.

<sup>312</sup> Храпунов И. Н. Погребение воина 2 в. н.э. из могильника Опушки. 2007. С. 118.

<sup>313</sup> Бабенчиков В. П. Чорноріченський могильник. 1963. С.118

образно (рис. 21.3)<sup>314</sup>. При этом наиболее ранние бронзовые псалии с завершениями в виде колец из Никольского могильника таких стержней лишены (рис. 21. б).<sup>315</sup> Очковидные железные псалии используются сарматами в I – начале II в. н. э.<sup>316</sup> Они известны в Среднем Поволжье. Находки в погребении Андреевского кургана инкрустированы бронзой на лицевой стороне<sup>317</sup>. Очковидные псалии встречаются в погребениях меотов Прикубанья. В грунтовом могильнике городища №1 у хутора Ленина были обнаружены псалии с большими овальными кольцами на концах короткого стержня с 8-образным расширением в центре. Во внешние петли удил вставлены дополнительные бронзовые овальные кольца. В этом же захоронении найдены псалии в виде трех соединительных колец плоского сечения. Концы удил вставлены в центральные кольца меньшего диаметра и загнуты (рис. 21 4-5). Погребение датируется второй половиной I – началом II в. н.э.<sup>318</sup> Вполне возможно, что удила и псалии из Керчи и Херсонеса датируются несколько более поздним временем, а именно второй половиной II - первой половиной III в. н. э., о чем говорит специфический способ крепления ременной части.

**Вариант 4.** Стержневидные псалии конусовидно расширяющиеся к концам с двумя прямоугольными петлями, в петли вставлены зажимы для ремней. Кроме того, в петле грызел зафиксированы дополнительные кольца – 2 пары (рис. 21.7-8; 22А) (кат. I №11, 50). Обнаружены в могиле №183 некрополя Нейзац, датируются первой половиной III в. н.э.<sup>319</sup> Наиболее близкими по конструкции псалиям из могилы №183 являются псалии из

<sup>314</sup> Симоненко А. В. Полихромные сбруйные наборы поздне римского времени из Сарматии и Пантикапея. 2013. С. 94.

<sup>315</sup> Засецкая И. П. Савроматские и сарматские погребения Никольского могильника в Нижнем Поволжье // Труды Государственного Эрмитажа. 1979. Вып. XX. С. 106, рис. 17.3.

<sup>316</sup> Симоненко А.В. Сарматские всадники Северного Причерноморья. 2010. С.167.

<sup>317</sup> Зубов С. Э. Воинские миграции римского времени в Среднем Поволжье I–III вв.: миграционные процессы в формировании новой этнокультурной среды по материалам археологических данных. Hamburg: LAP LAMBERT Academic Publishing, 2011. С. 51, рис.19.1.

<sup>318</sup> Лимберис Н.Ю., Марченко И.И. Меотское погребение с «очковидными» псалиями // Друзей медлительный уход... Памяти Олега Шарова / Под ред. Казанского М.М., Мاستыковой А.А. Кишинев, 2022. С. 143, 148-149, рис. 2.5-6.

<sup>319</sup> Антипенко А.В. Реконструкция снаряжения верхового коня III в. н. э. из могильника Нейзац // Проблемы истории, филологии и культуры. Вып. 2 (48). 2015. С. 111, 117.

склепа №4 (77) первой половины III в. н. э. Чернореченского могильника. Исходя из описания, к железным удилам были прикреплены псалии, которые состояли из стержня расширяющегося к концам, к которым под прямым углом были прикреплены по два зажима<sup>320</sup>. За пределами Крыма подобные псалии были обнаружены в некрополе Горгииппии<sup>321</sup>. Псалии, найденные на некрополе Горгииппии, отличаются от крымских экземпляров отсутствием в петлях зажимов или штанг для крепления ремней оголовья. В петле разрушившегося железного грызла сохранилось подвижно закрепленное кольцо с обоймой из согнутой пополам пластины для крепления ремня (рис. 21. 10). Кроме того, довольно близкой аналогией служит случайная находка комплекта конской амуниции у с. Червоный Чабан Херсонской области, находящаяся в частной коллекции.<sup>322</sup>

**Вариант 5.** Стержневидные железные псалии. Стержни заканчиваются лопастями с обеих сторон – 10 пар и 1 псалий вне комплекта (рис. 21.11-13) (кат. I №15, 90-98, 102). Удила с лопастевидными псалиями, обнаруженные в могиле №374 некрополя Нейзац, датирующейся второй половиной II в. н.э., плакированы серебром. Грызла удил завершаются петлей, в которую вставлены кольца, возможно с зажимами.<sup>323</sup> Находки из могильника Опушки происходят из конских захоронений<sup>324</sup>.

Авторами публикаций применительно к псалиям подобного типа применяются различные определения — секировидные, лопастевидные, лопатковидные – различаются они не значительно, в большинстве случаев только степенью расширения к краю. Нейзацкие псалии выполнены из железа и потому многие конструктивные детали восстановить не возможно. Бронзовые аналогии дают более полное представление об устройстве – стержневидное основание снабжено двумя петлями, предположительно для

<sup>320</sup> Бабенчиков В. П. Чернореченский могильник. 1963. С.118.

<sup>321</sup> Новичихин А.М. Уздечный набор позднеантичного времени из Горгииппии // Петербургский Апокриф. Послание от Марка. СПб, Кишинёв: «Высшая антропологическая школа», 2011. С. 315-318.

<sup>322</sup> Клочко В.И., Козыменко А.В. Древний металл Украины. Киев. 2017. С. 273, илл. 5.

<sup>323</sup> Храпунов И. Н. Погребения II в. н. э. из могильника Нейзац . 2015. С. 228, 236.

<sup>324</sup> Храпунов И.Н., Шабанов С.Б. Погребения коней в могильнике Опушки. 2021.. Рис. 5.1-8; 6.1; 7.10.



ремней оголовья. Зачастую в петли на концах грызл крепились дополнительные кольца для повода. Псалии с секировидными (лопастевидными) расширениями на концах встречены на обширной территории — погребение 1 кургана 19 Сладковского могильника<sup>325</sup>, в могильнике Валовый I<sup>326</sup>, на «Золотом кладбище» в Прикубанье<sup>327</sup>, в Андреевском кургане<sup>328</sup>. Кроме того, находки псалиев с секировидным расширением на концах известны в ареале самбийско-натангийской культуры, например, в могильнике Алейка-3 позднееримского времени<sup>329</sup>, хотя их конструкция несколько отличается от принятой в сарматском мире.

Вариант 6. Стержневидные костяные псалии – 2 псалия (кат. I №112, 113). Обе находки фрагментированы, сохранность одного экземпляра позволяет говорить о наличии элементов крепления в виде выступов с отверстиями. Костяные изделия были обнаружены в комплекте с железными удилами. Происходят из захоронений лошадей могильника Опушки<sup>330</sup>.

В перечисленные типы не входят найденные в единственном экземпляре в могильнике Киль-Дере 1 псалии, представляющие собой два треугольника, перевернутых вершинами вниз. По бокам две выступающие трапеции с отверстиями, в одну вставлено кольцо грызел, в другую ремной зажим на двух штифтах, для соединения с ремнями оголовья. В кольцо грызел вставлено дополнительное кольцо (рис. 21.14). По мнению авторов раскопок, погребение с конской уздой датируется первой четвертью III в. н.э.<sup>331</sup>

<sup>325</sup> Максименко В. Е., Безуглов С. И. Позднесарматские погребения в курганах на р. Быстрой. 1987. С. 183.

<sup>326</sup> Безуглов С. И., Глебов В. П., Парусимов И. Н. Позднесарматские погребения в устье Дона: курганный могильник Валовый I. 2009. С. 57, рис. 32.2.

<sup>327</sup> Гущина И. И., Засецкая И. П. «Золотое кладбище» римской эпохи в Прикубанье. 1994. С.11-12..

<sup>328</sup> Зубов С. Э. Воинские миграции римского времени в Среднем Поволжье I–III вв.: миграционные процессы в формировании новой этнокультурной среды по материалам археологических данных. 2011. С. 51-52.

<sup>329</sup> Skvortsov K. Burials of riders and horses dated to the roman iron age and great migration period in Aleika-3 (former jaugehnen) cemetery on the Sambian Peninsula // The horse and man in European antiquity (worldview, burial rites, and military and everyday life). Klaipeda: Klaipeda Universiti Press, 2009. P. 139, fig. 9.1.

<sup>330</sup> Храпунов И.Н., Шабанов С.Б. Погребения коней в могильнике Опушки. 2021. Рис. 7.3,8, 11-12.

<sup>331</sup> Дорошко В.В., Свиридов А.Н., Язиков С.В. Уздечный набор из раскопок погребения 58 могильника Киль-Дере 1. 2022. С.81-84, рис. 1.3.

В конце I – начале II в. н.э. в погребения встречаются псалии Типа I/Варианта 1а, 1в, 1г, Тип II/Вариант 1, 2, 4, Тип III/Вариант 1, 2а, 2б. Переходные варианты, датирующиеся второй четвертью II, серединой II или широко II в. н.э., хорошо представлены в могиле №355 и могиле №374 некрополя Нейзац<sup>332</sup>. Вероятно, к стадии формирования снаряжения верхового коня позднесарматского типа относится конское снаряжение, обнаруженные в погребении «аланского военачальника» на городище Неаполь скифский<sup>333</sup> и комплект упряжи, происходящий из погребения воина в могильнике у села Опушки<sup>334</sup>. Позднее псалии стержневидной конструкции практически выходят из употребления, к первой половине III в. н.э. относятся бронзовые стержневидные псалии Типа III/Варианта 4. Наиболее распространенными в позднесарматское время являются псалии Типа I/ Варианта 1а, 1 г, 2а, 2б. В целом, можно отметить, что форма псалиев среднесарматского и позднесарматского времени на территории Северного Причерноморья демонстрирует преемственность в использовании средств управления конем. Типы псалиев, относящихся ко времени I – II в. н.э. получают распространение и в более позднее время в несколько модифицированном варианте. Материалы северопричерноморских некрополей демонстрируют сходство с находками на обширной территории расселения сарматских племен.

## 2.2 Типология элементов сбруйного набора

### 2.2.1 Пряжки и наконечники ремней

#### 2.2.1.1 Пряжки

<sup>332</sup> Храпунов И. Н. Погребения II в. н. э. из могильника Нейзац. 2015. С. 219, 222, 228, 236, рис. 2.1.

<sup>333</sup> Зайцев Ю. П., Мордвинцева В. И. Элитный некрополь у центральных ворот Неаполя скифского. 2007. С. 85.

<sup>334</sup> Храпунов И. Н. Погребение воина 2 в. н.э. из могильника Опушки. 2007. С. 118.

Пряжки имеют свои хронологические особенности, поэтому они используются, наряду с фибулами, при датировке памятников. Очень часто при описании этой категории инвентаря дается общее название «поясные пряжки». Местонахождение пряжек в могиле показывает, что самые мелкие из них были застежками ожерелий и обуви, отдельные могли принадлежать ремням, служившим для подвешивания оселков и ножей, обнаруженные рядом с мечами, вероятней всего, относились к портупейным ремням. Зависимость типа пряжки от функционального назначения не устанавливается.

Пряжки римского времени становились предметом изучения многих исследователей, занимавшихся археологией юга восточной Европы. На основании корреляционных данных вещевых комплексов, происходящих из погребений на территории Крымского полуострова, А.И. Айбабиным выделено шесть вариантов пряжек конца III-V вв.<sup>335</sup> Детали сбруйных и поясных наборов, найденные на территории Северного Причерноморья, были рассмотрены М.М. Казанским в контексте западноевропейских хронологических схем<sup>336</sup>. Итоги изучения пряжек из памятников Северного Кавказа первых веков нашей эры представлены в работе М.П. Абрамовой.<sup>337</sup> Ременной гарнитуре Северного Кавказа и Нижнего Дона посвящено исследование В.Ю. Малашева, им было выделено одиннадцать типов пряжек, бытующих со второй половины II по IV вв. н.э.<sup>338</sup> Сведения о серебряных и бронзовых пряжках из могильника Нейзац собраны И.Н. Храпуновым, 228 экземпляров распределены на двенадцать разновидностей.<sup>339</sup> Д.А. Костромичевым проанализированы литые одночленные пряжки с

<sup>335</sup> Айбабин А. И. Хронология могильников Крыма позднеримского и раннесредневекового времени // *Материалы по археологии, истории и этнографии Таврии*. 1990. Вып. I. С. 27-29.

<sup>336</sup> Казанский М. Могилы сармато-аланских вождей в Понтийских степях // *Материалы по археологии, истории и этнографии Таврии*. 1995. Вып. IV. С. 239-244.

<sup>337</sup> Абрамова М. П. Хронологические особенности северокавказских пряжек первых веков нашей эры // *Материалы по археологии, истории и этнографии Таврии*. Вып. VI. 1998. С. 209-229.

<sup>338</sup> Малашев В. Ю. Периодизация ременных гарнитур позднесарматского времени. 2000. С. 195-196, 209.

<sup>339</sup> Храпунов И. Н. Серебряные и бронзовые пряжки из могильника Нейзац // *Крым в сарматскую эпоху (II в. до н. э. – IV в. н. э.)*. Т. II. 20 лет исследований могильника Нейзац / Ред. И. Н. Храпунов. Симферополь: Наследие тысячелетий, 2016. С. 97-121.

пельтавидной рамкой и прорезью для крепления в задней части, разработана дробная классификация этих изделий и высказаны предположения о принадлежности тех или иных пряжек местной или импортной продукции.<sup>340</sup>

Пряжки в римское время становятся неотъемлемой деталью снаряжения верхового коня и свидетельствуют о том, что, по крайней мере, часть входящих в амуницию ремней была разомкнутой. В работе приведены только те изделия, которые были обнаружены в наборах конской амуниции. Критериев, служащих для выделения пряжек, входящих исключительно в экипировку лошади, выявить не удалось. Для характеристики типов пряжек показательными являются форма рамки, язычка и щитка. Отдельно указывается материал и стилистические особенности. Всего учтено 92 пряжки.

**Тип 1.** В первую группу попали пряжки, изготовленные из железа, имеющие круглую, округлую или круглую форму. В отдельных случаях фиксируется утолщение передней части рамки. Пряжки во всех случаях снабжены подвижными язычками, прямыми или прогнутыми в центральной части. Морфологические особенности железных изделий сильно видоизменены коррозией и потому выделение вариантов сильно затруднено.

**Вариант 1.** Круглые, округлые или овальные пряжки без щитка (50 экз.) (рис.22 Б. 1-3) (кат. II № 1, 5, 7-11, 17, 20, 27, 30, 31, 33, 36, 37, 39, 41, 44, 47, 51, 53, 54, 56-58, 60-63, 65-66). Самые крупные пряжки имеют диаметр до 7 см. В среднем, пряжки варианта 1 имеют диаметр 3,5-4,5 см.<sup>341</sup>

<sup>340</sup> Костромичев Д. А. Ажурные пряжки с пельтавидной рамкой: вопросы типологии, хронологии и происхождения // *Stratum plus*. 2015. № 4. С. 299–356.

<sup>341</sup> Зайцев Ю. П., Мордвинцева В. И. Элитный некрополь у центральных ворот Неаполя скифского. 2007. Рис.9.12 ; Пуздровский А. Е. Погребения Битакского могильника первых веков н.э. с оружием и конской упряжью. 2001. Рис.8,14; 9.7; 11.10,11 ; Ахмедов И. Р., Гушина И. И., Журавлев Д. В. Богатое погребение II в. н. э. могильника Бельбек IV. 2001. Рис. 10.5,13-15 ; Мульд С. А. Исследования позднескифского могильника у с. Левадки в 2007–2008 гг. 2009. Рис.1.4 ; Храпунов И. Н. Погребения II в. н. э. из могильника Нейзац. 2015. Рис. 2.8; 11.9,10 ; Антипенко А.В. Реконструкция снаряжения верхового коня III в. н. э. из могильника Нейзац. 2015. Рис.3.5 ; Мульд С.А. Позднесарматское погребение в Центральном Крыму. 2001. Рис. 4.1,2,5 ; Пуздровский А. Е. Крымская Скифия II в. до н. э. – III в. н. э. Погребальные памятники. 2007. Рис.103. II; 105.III ; Храпунов И. Н. Склеп с погребениями III-IV вв. н.э. из могильника Нейзац. 2011. Рис.11.12; 16.14; 19.1; 22.3; Зайцев Ю. П., Мордвинцева В. И., Неневоля И. И., Фирсов К. Б., Радочин В. Ю. Позднескифский могильник Балта-Чокрак у с. Скалистое Бахчисарайского района АРК 2005. Рис.17.7,9 ; Труфанов А. А., Колтухов С. Г. Подбойные могилы III в. н. э. некрополя у с. Курское (по материалам раскопок 2001 г.) 2004. Рис.5.13-16 ; Сымонович Э. А. Население столицы позднескифского царства (по

**Вариант 2.** Железные пряжки с круглой рамкой и подвижным язычком, снабженные щитками-зажимами прямоугольной и округлой формы (12 экз.) (рис. 22Б.4-6) (кат. II №3, 6, 28, 29, 32, 50)<sup>342</sup>. Пряжки этого варианта, выполненные из железа, приблизительно соответствует типу П1 по классификации В.Ю. Малашева<sup>343</sup>.

**Вариант 3.** Железные пряжки с сегментовидной или D-образной рамкой: а) сегментовидные (3 экз.) (рис. 22Б.7) (кат. II №19, 42)<sup>344</sup>; б) D-образной формы (2 экз.) (рис. 22.8) (кат. II №21, 43)<sup>345</sup>.

**Тип 2.** Железные пряжки с прямоугольной или трапециевидной рамкой. Вариант 1. Пряжки без щитка (3 экз.) (рис. 22Б.9) (кат. II № 4, 35, 68).<sup>346</sup>

**Вариант 2.** Пряжки с прямоугольным щитком (3 экз.) (рис. 22.10-12) (кат. II № 29, 50, 55).<sup>347</sup>

**Тип 3.** Прямоугольные железные пряжки с подвижным язычком, длинные стороны вогнуты (5 экз.) (рис. 22Б.13-15) (кат. II №2, 34, 67)<sup>348</sup>.

материалам Восточного могильника Неаполя скифского). 1983. Табл. XVIII.6-7 ; Зайцев Ю. П. «Склеп жриц» Усть-Альминского позднескифского некрополя // Жертвоприношение. Ритуал в культуре и искусстве от древности до наших дней / Ред. Л. И. Акимова, А. Г. Кишишин. М.: Языки русской культуры, 2000. Илл. 8. 9 17; 9 17а; 9 19; 9 15; 9 21; 9 22; Храпунов И.Н., Шабанов С.Б. Погребения коней в могильнике Опушки 2021. Рис.7.13,15; Дорошко В.В., Свиридов А.Н., Язиков С.В. Уздечный набор из раскопок погребения 58 могильника Киль-Дере 1. 2022. С.81-84, рис. 1.5.

<sup>342</sup> Зайцев Ю. П., Мордвинцева В. И. Элитный некрополь у центральных ворот Неаполя скифского. 2007. Рис. 9,10-11 ; Пуздровский А. Е. Погребения Битакского могильника первых веков н.э. с оружием и конской упряжью. 2001. Рис. 6.14а-14б ; Храпунов И. Н. Погребения II в. н. э. из могильника Нейзац. 2015. Рис.3.1 ; Храпунов И. Н. Склеп с погребениями III-IV вв. н.э. из могильника Нейзац. 2011. Рис. 11.12 ;

<sup>343</sup> Малашев В. Ю. Периодизация ременных гарнитур позднесарматского времени. 2000. С. 198.

<sup>344</sup> Антипенко А.В. Реконструкция снаряжения верхового коня III в. н. э. из могильника Нейзац. 2015. Рис.3.9 ; Мульд С.А. Позднесарматское погребение в Центральном Крыму 2001. Рис. 4.4 ; Пуздровский А. Е. Крымская Скифия II в. до н. э. – III в. н. э. Погребальные памятники. 2007. Рис. 103.IV ;

<sup>345</sup> Антипенко А.В. Реконструкция снаряжения верхового коня III в. н. э. из могильника Нейзац. 2015. Рис. 3.6 ; Сымонович Э. А. Население столицы позднескифского царства (по материалам Восточного могильника Неаполя скифского). 1983. Табл. XVIII.3.

<sup>346</sup> Храпунов И. Н. Погребения II в. н. э. из могильника Нейзац. 2015. Рис. 11.12 ; Зайцев Ю. П., Мордвинцева В. И. Элитный некрополь у центральных ворот Неаполя скифского. 2007. Рис. 11.7; Храпунов И.Н., Шабанов С.Б. Погребения коней в могильнике Опушки 2021. Рис.7.14.

<sup>347</sup> Пуздровский А. Е. Погребения Битакского могильника первых веков н.э. с оружием и конской упряжью. 2001. Рис. 8.14а ; Ахмедов И. Р., Гущина И. И., Журавлев Д. В. Богатое погребение II в. н. э. могильника Бельбек IV. 2001. Рис. 10.3 ; Храпунов И. Н. Погребения II в. н. э. из могильника Нейзац. 2015. Рис. 3.4.

<sup>348</sup> Зайцев Ю. П., Мордвинцева В. И. Элитный некрополь у центральных ворот Неаполя скифского. 2007. Рис. 9.19 ; Храпунов И. Н. Погребения II в. н. э. из могильника Нейзац. 2015. Рис. 11.17 ; Мульд С. А. Погребения коней из могильника Левадки в Центральном Крым // XV Боспорские чтения. Боспор Киммерийский и варварский мир в период античности и средневековья. Актуальные проблемы хронологии. Симферополь, Керчь, 2014. Рис. 1.4; Храпунов И.Н., Шабанов С.Б. Погребения коней в могильнике Опушки. 2021. Рис.7. 16,20.

Пряжки типа 2 и 3 перестают использоваться в экипировке лошади в середине или конце II в. н.э.

#### **Тип 4.** Бронзовые и серебряные пряжки с овальными рамками.

**Вариант 1.** Пряжки со щитком состоят из овальных, утолщенных в передней части рамок, прогнутых язычков и щитков из согнутых прямоугольных пластинок. Язычки и лицевые стороны щитков фасетированы (7 экз.) (рис. 22Б.16-19) (кат. II № 12-16, 64)<sup>349</sup>. Пряжка из склепа №306 могильника Нейзац имеет граненую рамку и прямой язычок, не выступающий за край рамки<sup>350</sup>. Застежки такой конструкции относятся к типу П4 по В.Ю. Малашеву<sup>351</sup>. И.Н. Храпунов отнес одну пряжку из склепа №17 к разновидности 7б, три остальные к 1б. Пряжка из комплекта конского снаряжения склепа №306 принадлежит к типу 3б<sup>352</sup>.

**Вариант 2.** Бронзовые пряжки с овальной рамкой (круглой в сечении) и с загнутым за рамку ступеньчато срезанным в тыльной части язычком (5 экз.) (рис. 22Б.22-24) (кат. II №22-25, 46)<sup>353</sup>. Четыре пряжки принадлежат к разновидности 9в, одна имеет рельефную площадку на тыльной стороне язычка – разновидность 8в по И.Н. Храпунову<sup>354</sup>. Все пять экземпляров принадлежат типу П10 по В.Ю. Малашеву<sup>355</sup>. Пряжка<sup>356</sup> с вытянутой овальной рамкой и фрагментированным щитком может относиться к типу П10 по Малашеву, но особенности крепления и форма язычка (судя по всему, он имеет рельефную площадку) достоверно не устанавливаются.

<sup>349</sup> Храпунов И. Н., Мульд С. А. Склепы с погребениями III в. н.э. из могильника Нейзац. 2004. Рис. 6.5-8; Дорошко В.В., Свиридов А.Н., Язиков С.В. Уздечный набор из раскопок погребения 58 могильника Киль-Дере 1. 2022. Рис. 1.21-22.

<sup>350</sup> Храпунов И. Н. Склеп с погребениями III-IV вв. н.э. из могильника Нейзац. 2011. Рис. 17.7.

<sup>351</sup> Малашев В. Ю. Периодизация ременных гарнитур позднесарматского времени. 2000. С. 196.

<sup>352</sup> Храпунов И. Н. Серебряные и бронзовые пряжки из могильника Нейзац . 2016. С. 98-100.

<sup>353</sup> Мульд С. А. Погребальные сооружения могильника Нейзац // Крым в сарматскую эпоху (II в. до н. э. – IV в. н. э.). Т. II. 20 лет исследований могильника Нейзац / Ред. И. Н. Храпунов. Симферополь: Наследие тысячелетий, 2016. С. 51 ; Храпунов И. Н. Серебряные и бронзовые пряжки из могильника Нейзац . 2016. Табл.1.П.104,105; рис.7.14,15 ; Храпунов И. Н. Могильник Дружное (III-IV вв. нашей эры). 2002. Рис. 73.6,10.

<sup>354</sup> Мульд С. А. Погребальные сооружения могильника Нейзац . 2016. С. 51 ; Храпунов И. Н. Серебряные и бронзовые пряжки из могильника Нейзац . 2016. Табл.1.107, рис. 4.22.

<sup>355</sup> Малашев В. Ю. Периодизация ременных гарнитур позднесарматского времени. 2000. С.196.

<sup>356</sup> Штерн Э. Р., фон. Содержание гробницы, раскопанной в 1896 году в Керчи . 1898. Табл.Б11.

**Тип 5.** Фигурные или пельтовидные пряжки (2 экз.) (рис.22Б.25-26) (кат. II №18, 48). Бронзовая пряжка из могилы №183 некрополя Нейзац<sup>357</sup> относится к типу С2 по классификации Д.А. Костромичева<sup>358</sup>. Миниатюрная литая пряжка из склепа 4 (77) могильника Чернореченский<sup>359</sup> принадлежат к типу D2<sup>360</sup>.

В ряде случаев принадлежность пряжек к деталям конского снаряжения не устанавливается в силу того, что погребальный инвентарь находится в перемещенном состоянии, хотя очевидно, что часть из найденных в могиле застежек относилась именно к амуниции. Нужно отметить также, что компактно сложенные наборы конской амуниции указывают на то, что в их состав пряжки могли и не входить<sup>361</sup>. Чаще всего в составе конского убора обнаруживается от трех до пяти пряжек<sup>362</sup>. Однако встречается и большее количество – до восьми штук<sup>363</sup>. В погребениях, датирующихся II в. н. э., пряжки изготовлены из железа. В комплексах III-IV в. н. э. встречаются различные комбинации, чаще всего из одной-двух миниатюрных бронзовых или серебряных и двух и более железных большего размера<sup>364</sup>.

<sup>357</sup> Антипенко А.В. Реконструкция снаряжения верхового коня III в. н. э. из могильника Нейзац. 2015. Рис.3.2.

<sup>358</sup> Костромичев Д. А. Ажурные пряжки с пельтавидной рамкой: вопросы типологии, хронологии и происхождения. 2015. С. 325.

<sup>359</sup> Антипенко А. В. Снаряжение верхового коня из склепа 4 (77) Чернореченского могильника // Материалы по археологии, истории и этнографии Таврии. 2018. Вып. XXIII. Рис. 1.7.

<sup>360</sup> Костромичев Д. А. Ажурные пряжки с пельтавидной рамкой: вопросы типологии, хронологии и происхождения. 2015. С. 328-330

<sup>361</sup> Максименко В. Е., Безуглов С. И. Позднесарматские погребения в курганах на р. Быстрой. 1987. С.183-184.

<sup>362</sup> Безуглов С. И. Воинское позднесарматское погребение близ Азова // Историко-археологические исследования в Азове и на Нижнем Дону в 1994 г. / Отв. ред. В. Я. Кияшко. Азов: Азовский краеведческий музей, 1997. Рис. 2,15, 20-21; Храпунов И. Н., Мульд С. А. Склепы с погребениями III в. н.э. из могильника Нейзац. 2004. С. 302; Антипенко А.В. Реконструкция снаряжения верхового коня III в. н. э. из могильника Нейзац. 2015. С.111; Мульд С.А. Позднесарматское погребение в Центральном Крыму 2001. Рис. 55.

<sup>363</sup> Безуглов С. И. Позднесарматское погребение знатного воина в степном Подонье. 1988. С.107-108; Штерн Э. Р., фон. Содержание гробницы, раскопанной в 1896 году в Керчи. 1898. Табл.Б.

<sup>364</sup> Антипенко А.В. Реконструкция снаряжения верхового коня III в. н. э. из могильника Нейзац. 2015. С.111; Безуглов С. И. Позднесарматское погребение знатного воина в степном Подонье. 1988. С.107-108.

### 2.2.1.2 Наконечники ремней

Всего учтено 43 экземпляра изделий.

**Вариант 1.** Железные наконечники удлиненной формы, нижний край закруглен, с заклепкой в раздвоенной верхней части для крепления к ремню (5 экз.)<sup>365</sup> (рис.23.1-4) (кат. III №1, 20).

**Вариант 2.** Железные наконечники-подвески удлиненной формы, нижний конец закруглен, в верхней части отверстие, в которое продевался зажим прямоугольной формы с заклепками для крепления к ремню (11 экз.)<sup>366</sup> (рис. 23.5-7) (кат. III №2, 3, 7, 19).

**Вариант 3.** Железные подвески-наконечники прямоугольной формы с овальным расширением в центральной части, в верхней части имеют отверстие для ременного зажима (2 экз.)<sup>367</sup> (рис. 23.8,9) (кат. III №21).

**Вариант 4.** Железные наконечники-подвески конической формы с прямоугольным ушком и пластинчатым прямоугольным зажимом для ремня (2 экз.)<sup>368</sup> (рис. 23.10) (кат. III №5, 6).

**Вариант 5.** Наконечник с округлой нижней частью с умбоновидным выступом, имеет отверстие в верхней части, в которое вставлен прямоугольный зажим для крепления ремня (1 экз.)<sup>369</sup> (рис. 23.11) (кат. III №4).

**Вариант 6.** Бронзовые и серебряные наконечники прямоугольной формы, состоящие из двух пластин между которыми зажимался ремень, крепившийся с помощью заклепки:

<sup>365</sup> Зайцев Ю. П., Мордвинцева В. И. Элитный некрополь у центральных ворот Неаполя скифского. 2007. Рис. 9.15-16 ; Храпунов И. Н. Погребения II в. н. э. из могильника Нейзац. 2015. Рис. 8.2,3,6.

<sup>366</sup> Пуздровский А. Е. Погребения Битакского могильника первых веков н.э. с оружием и конской упряжью. 2001. Рис. 6.14в, 14е, 14д ; Храпунов И. Н. Погребения II в. н. э. из могильника Нейзац. 2015. Рис. 2.5; 3.5-7 ; Зайцев Ю. П. «Склеп жриц» Усть-Альминского позднескифского некрополя 2000. Илл. 8.

<sup>367</sup> Храпунов И. Н. Погребения II в. н. э. из могильника Нейзац. 2015. Рис. 11.3,4.

<sup>368</sup> Пуздровский А. Е. Погребения Битакского могильника первых веков н.э. с оружием и конской упряжью. 2001. Рис. 8.12б ; Ахмедов И. Р., Гущина И. И., Журавлев Д. В. Богатое погребение II в. н. э. могильника Бельбек IV. 2001. Рис. 10.4 ;

<sup>369</sup> Пуздровский А. Е. Погребения Битакского могильника первых веков н.э. с оружием и конской упряжью. 2001. Рис. 6.14г.



а) нижний конец лицевой пластины заострен (вариант П/2 по И.Н. Храпунову) (4 экз.)<sup>370</sup> (рис.23.12-14) (кат. III № 11-13);

б) нижний конец лицевой пластины заострен, длинные стороны фасетированы (вариант П/3 по И.Н. Храпунову) (6 экз.)<sup>371</sup> (рис. 23.16-17) (кат. III № 14, 23);

в) наконечники прямоугольной формы, сужающиеся к нижней части (2 экз.) (рис. 23.18-19) (кат. III №22)<sup>372</sup>.

**Вариант 7.** Пластинчатые наконечники, изготовленные из серебра, подпрямоугольной формы, с заостренным нижним концом. Лицевая сторона имеет слабо выраженную двускатность и продольное ребро посередине. Тыльный конец пропилен для соединения с ремнем, который крепился двумя заклепками (3 экз.) (рис. 23.20-21) (кат. III № 15) (вариант I/2а по И.Н. Храпунову)<sup>373</sup>.

**Вариант 8.** Наконечники ремня из серебра и бронзы, состоящие из двух секировидных пластин, скрепленных заклепкой (4 экз.) (рис. 23.22) (кат. III №17, 18). Относятся к типу V по И.Н. Храпунову<sup>374</sup>.

**Вариант 9.** Наконечники ремня, состоящий из двух расширяющихся в верхней и нижней части пластин, скрепленных заклепкой, лицевая пластина серебряная, тыльная выполнена из бронзы (2 экз.)<sup>375</sup> (рис. 23. 23,24) (кат. III №16).

**Вариант 10.** Латунный наконечник-подвеска прямоугольной формы, немного сужающийся к низу, с трапециевидным отверстием в верхней части.

<sup>370</sup> Храпунов И.Н. Наконечники ремней из могильника Нейзац // Материалы по археологии, истории и этнографии Таврии. 2008а Вып. XIV. С. 65 ; Храпунов И. Н. Склеп с погребениями III-IV вв. н.э. из могильника Нейзац. 2011. Рис. 13.5-7; 9.14.

<sup>371</sup> Храпунов И.Н. Наконечники ремней из могильника Нейзац. 2008а. С. 65-66 ; Храпунов И. Н., Мульд С. А. Склепы с погребениями III в. н.э. из могильника Нейзац 2004. Рис. 5.1-4; Дорошко В.В., Свиридов А.Н., Язиков С.В. Уздечный набор из раскопок погребения 58 могильника Киль-Дере I. 2022. Рис. 1. 23-24.

<sup>372</sup> Храпунов И. Н. Могильник Дружное (III-IV вв. нашей эры). 2002. Рис.73.14.

<sup>373</sup> Храпунов И.Н. Наконечники ремней из могильника Нейзац. 2008а. С.64-65, рис.1.2-4 ; Мульд С. А. Погребальные сооружения могильника Нейзац. 2016. С. 51.

<sup>374</sup> Храпунов И. Н. Подбойная могила с двумя погребениями III в. н.э. из могильника Нейзац // Материалы по археологии, истории и этнографии Таврии. 2011а. Вып. XVII. Рис.4.1-3,5 ; Храпунов И.Н. Наконечники ремней из могильника Нейзац. 2008а. С.67.

<sup>375</sup> Храпунов И. Н. Подбойная могила с двумя погребениями III в. н.э. из могильника Нейзац. 2011а. Рис. 4.4,6 ; Храпунов И.Н. Наконечники ремней из могильника Нейзац. 2008а. С. 67.

Тыльная сторона ровная, лицевая имеет небольшое закругление краев (1 экз.) (рис. 23.29) (кат. III №8)<sup>376</sup>. Наконечник с прорезью для крепления ремня происходит из могильника у с. Заветное<sup>377</sup> и погребения Сладковского курганного могильника<sup>378</sup>. Еще один экземпляр с фасетированными краями и треугольным завершением найден в склепе 438 некрополя Усть-Альма с погребениями II - начала III в. н.э.<sup>379</sup> В составе конской амуниции встречаются и двухчастные наконечники, которые имеют прямоугольную прорезь для зажима из согнутой пополам пластины, крепившейся к ремню с помощью одной заклепки<sup>380</sup>. В.Ю. Малашев считает, что наконечники с прорезью в верхней части могли предварять появление двухчастных наконечников с зажимом и соответственно, датируются более ранним временем, чем последние, получившие свое распространение в позднесарматское время<sup>381</sup>. Вполне возможно, что наконечники этой формы были снабжены пластинчатыми зажимами, впоследствии утраченными.

**Вариант 11.** Латунный наконечник-подвеска с прямоугольным отверстием в верхней части овальным расширением в середине и закругленным краем (1 экз.)<sup>382</sup> (рис. 23.30) (кат. III №9). В Херсонесе известны 14 подвесок, объединенных Д.А. Костромичевым в единую группу по признаку резкого сужения под петлей<sup>383</sup>. Отдельные из них<sup>384</sup> напоминают найденный в погребении на Черной речке, однако в нем переход от петли к расширению оформлен плавно. По мнению исследователя двухчастные наконечники с подвесками с выделенным корпусом практически не

<sup>376</sup> Антипенко А. В. Снаряжение верхового коня из склепа 4 (77) Чернореченского могильника // Материалы по археологии, истории и этнографии Таврии. 2018. Вып. XXIII. Рис.1.5.

<sup>377</sup> Богданова Н.А. Могильник первых веков нашей эры у с. Заветное // Труды ГИМ. 1989. Вып. 70. Археологические исследования на юге Восточной Европы. Табл. VIII.9.

<sup>378</sup> Максименко В. Е., Безуглов С. И. Позднесарматские погребения в курганах на р. Быстрой. 1987. Рис. 2. 18-20.

<sup>379</sup> Пуздровский А. Е. Крымская Скифия II в. до н. э. – III в. н. э. Погребальные памятники. 2007. Рис. 98.3.

<sup>380</sup> Шепко Л. Г. Позднесарматские курганы в Северном Приазовье. 1987. Рис. 2.12,14.

<sup>381</sup> Малашев В. Ю. Периодизация ременных гарнитур позднесарматского времени. 2000. С.199.

<sup>382</sup> Антипенко А. В. Снаряжение верхового коня из склепа 4 (77) Чернореченского могильника. 2018. Рис.1.6.

<sup>383</sup> Костромичев Д.А. Римское военное присутствие в Херсонесе в начале I – первой половине V вв. (по данным археологии) // Stratum plus. 2011. № 4. С. 70

<sup>384</sup> там же. Рис. 29.2,10.

встречаются на ближайших к Херсонесу позднескифских и сарматских памятниках и их находки концентрируются преимущественно на Боспоре<sup>385</sup>. Однако, в склепе 438 Усть-Альминского могильника обнаружены две такие подвески<sup>386</sup>, еще одна найдена в погребении 325 могильника Бельбек IV, где она использовалась в качестве амулета<sup>387</sup>. Погребение относится ко второй половине II – началу III в. н.э.<sup>388</sup> Находки наконечников-подвесок с выделенным корпусом известны, как в римских воинских лагерях, так и в сарматских памятниках Крыма и Венгрии. Подобные изделия на территории Римской империи обнаруживаются со второй трети II и доживают до конца III в. н.э.<sup>389</sup> Возможно, к этому же варианту относятся серебряные наконечники из Керчи, которые имеют подвеску фигурной формы – нижняя часть конусовидно расширяющаяся закругленная, по середине перемычка в виде кольца, верхняя трапециевидная с отверстием, в которое вставлен прямоугольный ремной зажим<sup>390</sup>.

**Вариант 12.** Латунный наконечник трапециевидной формы тыльный конец раздвоен на две пластины толщиной 0,8–1 мм для соединения с ремнем, крепившимся с помощью заклепки, которая на данный момент утрачена, нижняя часть оформлена в виде кольца, внешний диаметр которого составляет 1,5 см. (1 экз.)<sup>391</sup> (рис. 23.31) (кат. III №10). Находки наконечников ремней с завершениями в виде колец, которые входили в состав седельной гарнитуры, происходят из болота Торсберг и датируются раннеримским временем<sup>392</sup>. Наконечники с завершениями в виде колец с двумя

<sup>385</sup> там же. С.71.

<sup>386</sup> Пуздровский А. Е. Крымская Скифия II в. до н. э. – III в. н. э. Погребальные памятники. 2007. Рис. 98. 5-6

<sup>387</sup> Гущина И. И., Журавлев Д. В. Некрополь римского времени Бельбек IV в Юго-Западном Крыму: В 2 ч. – М.: Исторический музей, 2016. Ч.2. Табл. 216.9.

<sup>388</sup> Гущина И. И., Журавлев Д. В. Некрополь римского времени Бельбек IV в Юго-Западном Крыму: В 2 ч. 2016. Ч.1. С. 112.

<sup>389</sup> Костромичев Д.А. Римское военное присутствие в Херсонесе в начале I – первой половине V вв. (по данным археологии). 2011.С. 70-72.

<sup>390</sup> Штерн Э. Р., фон. Содержание гробницы, раскопанной в 1896 году в Керчи. 1898. Табл.Б.13.

<sup>391</sup> Антипенко А. В. Снаряжение верхового коня из склепа 4 (77) Чернореченского могильника. 2018. Рис.1.8.

<sup>392</sup> Lau N. Zum Ritus der Opferung von Kriegsbeute in der jüngeren römischen Kaiserzeit – Spuren ritueller Zerstörungen an Pferdegeschirren aus dem Thorsberger Moorfund // Akten der 16 Internationalen Roman Military Equipment Conference (ROMECE), Xanten, 13. –16. Juni 2007. Mainz an Rhein, 2010. P. 144, abb. 5.

ответвлениями и двух колец входили в состав конского снаряжения из болота Иллеруб<sup>393</sup>. Известны находки наконечников с кольцом и одним ответвлением из погребений пшеворской культуры<sup>394</sup>.

**Вариант 13.** Наконечник-подвеска ажурный, литой, в верхней части прямоугольная рамка, которая соединена с помощью перемычки с нижней частью в виде полукруга<sup>395</sup> (1 экз.) (кат. III №24). Аналогий данному изделию не обнаружено.

### 2.2.2 Ременные распределители и кольца с зажимами

В состав комплектов конской упряжи входят изделия, назначение которых, вероятно, заключалось в распределении многочисленных ремней конского убора. В погребениях рядового населения чаще всего обнаруживают изделия, имеющие форму кольца, с зажимами или без них. Парадные комплекты конской амуниции имеют в составе распределители более сложных форм, изготовленные из драгоценных металлов и изящно декорированные. Всего учтено 71 экземпляр таких изделий.

#### Тип 1. Простые кольца.

**Вариант 1.** Железные кольца круглые в сечении, диаметром от 3, 0 до 5,5 см. (9 экз.)<sup>396</sup> (рис. 24.1) (кат. IV №2, 11, 18, 19, 21, 22, 35).

**Вариант 2.** Бронзовые кольца, круглые, подтреугольные или плоские в сечении, диаметром от 2,4 до 5,5 см. (19 экз.)<sup>397</sup> (рис. 24.2-3) (кат. IV №1, 3, 5-7, 9, 12, 15, 17, 20, 29).

<sup>393</sup> Carnap-Bornheim C. von, Ilkjær J. Illerup Ådal. 7. Die Prachtausrüstungen. Tafelband. Århus: Aarhus University Press, 1996. Abb. 162:ABAO, ABQW.

<sup>394</sup> Madyda-Legutko R. Funkcje użytkowe niektórych elementów wystroju pasów ludności kultury przeworskiej. Casus kabłaczkow, zawieszek, skuwek z pierścieniem // Wiadomości archeologiczne. 2016. Vol. LXVII. Fig.11.1.

<sup>395</sup> Дорошко В.В., Свиридов А.Н., Язиков С.В. Уздечный набор из раскопок погребения 58 могильника Киль-Дере 1. 2022. Рис. 1. 4.

<sup>396</sup> Зайцев Ю. П., Мордвинцева В. И. Элитный некрополь у центральных ворот Неполя скифского. 2007. Рис. 11.5 ; Антипенко А. В. Реконструкция снаряжения верхового коня III в. н. э. из могильника Нейзац. 2015. Рис.3.8 ; Антипенко А. В. Снаряжение верхового коня из склепа 4 (77) Чернореченского могильника. 2018. Рис.1.19 ; Пуздровский А. Е. Погребения Битакского могильника первых веков н.э. с оружием и конской упряжью. 2001. Рис. 9.8, 11.5 ; Ахмедов И. Р., Гущина И. И., Журавлев Д. В. Богатое погребение II в. н. э. могильника Бельбек IV. 2001. Рис.10.2 ; Труфанов А. А., Колтухов С. Г. Подбойные могилы III в. н. э. некрополя у с. Курское (по материалам раскопок 2001 г.). 2004. С. 495–521.

## Тип 2. Кольца с зажимами.

**Вариант 1.** Железные кольца, круглые в сечении, с прямоугольным пластинчатым зажимом (7 экз.)<sup>398</sup> (рис.24.4) (кат. IV №4, 13, 23, 24).

**Вариант 2а.** Бронзовые кольца, круглые в сечении, с прямоугольным пластинчатым зажимом (5 экз.)<sup>399</sup> (кат. IV №7, 10). Довольно часто встречаются в комплектах конской амуниции пары колец с зажимами овальной формы<sup>400</sup>.

**Вариант 2б.** Кольцо, круглое в сечении, концы которого расплющены и соединены заклепкой (1 экз.)<sup>401</sup> (рис.24.5) (кат. IV №8). Подобные изделия в составе конского убора обычно обнаруживают парами<sup>402</sup>.

## Тип 3. Ременные распределители на 2, 3 и 4 ремня.

**Вариант 1.** Плоские железные бляхи или пластины с отверстием в центре, снабженные тремя или четырьмя подвижными железными зажимами. Внешняя поверхность блях позолочена (8 экз.)<sup>403</sup> (рис.24.6-9) (кат. IV №25, 28). Распределители происходят из захоронения в склепе №595 могильника Усть-Альмы. Учитывая их довольно значительный диаметр – 9 см и суммарное количество в одном комплекте – 8 экземпляров вероятно, они выполняли роль фаларов или распределителей седельных ремней.

<sup>397</sup> Зайцев Ю. П., Мордвинцева В. И. Элитный некрополь у центральных ворот Неаполя скифского. 2007. Рис. 11.5 ; 1. Храпунов И. Н. Погребение воина 2 в. н.э. из могильника Опушки. 2007. Рис.2.1 ; Храпунов И. Н. Склеп с погребениями III-IV вв. н.э. из могильника Нейзац. 2011. Рис. 28.2,8,9,11 ; 27.5 ; Храпунов И. Н., Мульд С. А. Склепы с погребениями III в. н.э. из могильника Нейзац . 2004. Рис.5.7,8 ; Храпунов И. Н. Погребения II в. н. э. из могильника Нейзац. 2015. Рис. 8.15 ; Мульд С.А. Позднесарматское погребение в Центральном Крыму. 2001. Рис. 2.4 ; Храпунов И. Н. Могильник Дружное (III-IV вв. нашей эры). 2002. Рис. 73.3-4 ; Пуздровский А. Е. Погребения Битакского могильника первых веков н.э. с оружием и конской упряжью. 2001. Рис. 11. ба,б ; Зайцев Ю. П. «Склеп жриц» Усть-Альминского позднескифского некрополя 2000. Илл. 8, 9.23; Храпунов И.Н., Шабанов С.Б. Погребения коней в могильнике Опушки 2021. Рис.7.17-19.

<sup>398</sup> Храпунов И. Н. Погребение воина 2 в. н.э. из могильника Опушки. 2007. Рис.2.8 ; Храпунов И. Н. Погребения II в. н. э. из могильника Нейзац. 2015. Рис. 11.11 ; Ахмедов И. Р., Гущина И. И., Журавлев Д. В. Богатое погребение II в. н. э. могильника Бельбек IV. 2001. Рис. 10.17,16.

<sup>399</sup> Храпунов И. Н. Склеп с погребениями III-IV вв. н.э. из могильника Нейзац. 2011. Рис. 9.10,15 ; Храпунов И. Н., Мульд С. А. Склепы с погребениями III в. н.э. из могильника Нейзац 2004. Рис. 5.9-11.

<sup>400</sup> Безуглов С. И. Позднесарматское погребение знатного воина в степном Подонье. 1988. Рис.3.18,19 ; Безуглов С.И. Позднесарматский курган у станицы Камышевской на Дону. 2017. Рис.7.8,9.

<sup>401</sup> Храпунов И. Н., Мульд С. А. Склепы с погребениями III в. н.э. из могильника Нейзац . 2004. Рис. 6.4.

<sup>402</sup> Безуглов С. И. Воинское позднесарматское погребение близ Азова. 1997. Рис.2.11-12.

<sup>403</sup> Зайцев Ю. П. «Склеп жриц» Усть-Альминского позднескифского некрополя 2000. Илл. 8.9.2, 9.4, 9.10, 9.11.

**Вариант 2.** Кольцо железное с остатками трех железных зажимов (1 экз.)<sup>404</sup> (рис.24.10) (кат. IV №14). Железные распределители ремней с зажимами на 2 и на 3 ремня встречены в погребении на некрополе Кобякова городище, датирующемся второй половиной II в. н.э.<sup>405</sup> Помимо железных экземпляров встречаются серебряные разделители ремней. Они оформлены в сердоликовом стиле (рис. 24.11-12) .<sup>406</sup> Распределители с зажимами для расходящихся ремней, оформленные в золото-сердоликовом стиле, помимо керченских комплексов, найдены в составе конской амуниции из могильника Комаров II<sup>407</sup>. Известны и полностью выполненные из серебра изделия (рис.24.13), снабженные четырьмя пластинчатыми зажимами прямоугольной формы, которые фиксировали ремень при помощи заклепок<sup>408</sup>.

**Вариант 3.** Фигурные распределители (21 экз.) (кат. IV №32-34, 36-37). Ременные распределители на два пересекающихся ремня обнаружены в склепе №17 могильника Нейзац. Литые изделия, выполненные в виде голов собак, имеют два пересекающихся канала отверстий (рис.25.1-5)<sup>409</sup>. Вместе с ними обнаружены пронизи, имеющие только продольные или поперечные каналы отверстий, одна из которых выполнена в виде головы барана<sup>410</sup>. Вероятно, близки им по назначению обнаруженные в могиле 58 некрополя Киль Дерё 1 фигурные пронизи. Эти изделия представляют собой литые цилиндры с орнаментированной тремя рельефными выступами лицевой частью. Четыре экземпляра имеют два канала отверстий, пересекающиеся под прямым углом, четыре – один канал отверстия. С ними в комплекте обнаружены литые пронизи с выступающей рельефной лицевой частью и

<sup>404</sup> Храпунов И. Н. Две подбойные могилы III в.н.э. из некрополя Нейзац (Крым) // Российская археология. 2016в. №2. Рис. 3.12.

<sup>405</sup> Гугуев В. К. Безуглов С. И. Всадническое погребение первых веков н.э. из курганного некрополя Кобякова городища на Дону. 1990. № 2. С. 173, рис.3.8-10.

<sup>406</sup> Шаров О. В. Пирамидальный склеп № 1 по дороге к Царскому кургану, или склеп № 1, открытый в 1841 году в кургане у дороги на Аджимушкайские каменоломни в Керчи. 2012. Рис. 18; Сокровища сарматов. Каталог выставки. 2008. С. 167.

<sup>407</sup> Сокровища сарматов. Каталог выставки. 2008. С. 162, кат.№82-83.

<sup>408</sup> Шаров О. В. Пирамидальный склеп № 1 по дороге к Царскому кургану, или склеп № 1, открытый в 1841 году в кургане у дороги на Аджимушкайские каменоломни в Керчи. 2012. Рис. 12,13.

<sup>409</sup> Храпунов И. Н., Мульд С. А. Склепы с погребениями III в. н.э. из могильника Нейзац . 2004. Рис. 6,9,10,12,15.

<sup>410</sup> там же. Рис. 6. 11,13,14.

прямоугольной рамкой-отверстием для крепления на ремне (рис. 25. 26-38)<sup>411</sup>. Не исключено, что они также служили фиксаторами для ремней оголовья. Этим изделиям близки находки из захоронения в кургане у Аджимушкая, где найдены тринадцать бронзовых позолоченных фигурок в виде ослиных голов, способ их фиксации на ремнях не известен (рис. 25. 8-19)<sup>412</sup>.

В качестве распределителей ремней могли использоваться изделия из горного хрусталя, имеющие два пересекающихся канала отверстий, найденные в погребении на Глинище<sup>413</sup>. Они не имеют аналогий в памятниках Северного Причерноморья, а так же коробчатые бляхи, украшенные в золото-сердоликовом стиле (рис. 25.20-25). Изделия могут иметь два перпендикулярных канала отверстий, или один продольный либо поперечный<sup>414</sup>. В Северном Причерноморье аналогичные бляхи найдены в могильнике Чауш<sup>415</sup>. Прямоугольные бляхи с прорезями найдены в могильнике Комаров II<sup>416</sup>. В могильнике Кишпек найдены бляхи подобной конструкции, как овальной, так и прямоугольной формы. При чем, удалось зафиксировать их вместе с ременной частью гарнитуры – бляха с четырьмя прорезями имела продольный и поперечный ремни, на последний крепились круглые подвески с выступом в верхней части<sup>417</sup>. При раскопках могильника Гремячий III была обнаружена парадная конская амуниция, удалось зафиксировать совместное положение овальных блях и каплевидных подвесок. Обнаруженные изделия крепились к ремням при помощи штифтов

<sup>411</sup> Дорошко В.В., Свиридов А.Н., Язиков С.В. Уздечный набор из раскопок погребения 58 могильника Киль-Дере 1. 2022. Рис. 1.7-20.

<sup>412</sup> Шаров О. В. Пирамидальный склеп № 1 по дороге к Царскому кургану, или склеп № 1, открытый в 1841 году в кургане у дороги на Аджимушкайские каменоломни в Керчи. 2012. Рис.15.2.

<sup>413</sup> Штерн Э. Р., фон. Содержание гробницы, раскопанной в 1896 году в Керчи. 1898. Табл. Б4.

<sup>414</sup> Шаров О. В. Пирамидальный склеп № 1 по дороге к Царскому кургану, или склеп № 1, открытый в 1841 году в кургане у дороги на Аджимушкайские каменоломни в Керчи. 2012. Рис.17.10.12 ; Сокровища сарматов. Каталог выставки. 2008. С. 167.

<sup>415</sup> Симоненко А. В. Полихромные сбруйные наборы позднееримского времени из Сарматии и Пантикапея 2013. Рис.2.1-5,6-9.

<sup>416</sup> Сокровища сарматов. Каталог выставки. 2008. С. 164, кат. №85.

<sup>417</sup> Симоненко А. В. Полихромные сбруйные наборы позднееримского времени из Сарматии и Пантикапея 2013. Рис.6.1.

на оборотной стороне<sup>418</sup>. Овальные, прямоугольные и круглые бляхи, украшенные сердоликом и стеклом были обнаружены в тайнике кургана 2 могильника Аэродром I, интерпретированы в качестве нагрудного украшения конской упряжи<sup>419</sup>. Таким образом, бляхи с прорезями, вероятней всего, принадлежали к украшению нагрудника, их роль как распределителя ремней была скорее декоративной, поскольку сами изделия имели очень хрупкую сборную конструкцию.

### 2.2.3 Бляхи-подвески и бляхи-накладки, налобные бляхи

В римское время амуниция верхового коня украшалась различными металлическими изделиями, в числе которых следует назвать следующие категории: бляхи-накладки, бляхи-подвески, бусы, налобные и нащечные бляхи. Вполне возможно, что конская упряжь декорировалась и изделиями из органических материалов, но круг наших источников ограничен только металлическими элементами конского снаряжения.

Исходя из различий блях по форме и размещению на ремнях их можно разделить на две категории: бляхи-накладки и бляхи-подвески. В качестве блях-подвесок могли использоваться двухчастные наконечники ремней, однако, амуниция в погребениях обнаружена в сложенном состоянии и достоверно определить назначение изделий не представляется возможным.

Уздечки среднесарматского времени украшались иногда бронзовыми или железными бляшками, на ремнях оголовья они крепились при помощи петли на обратной стороне<sup>420</sup>. В состав конского снаряжения богатых воинских погребений рубежа эр и первых двух веков нашей эры входили фалары. Фалары большого диаметра (15-24 см) составляли нагрудное

<sup>418</sup> Демиденко С. В. Воинское погребение с парадной конской упряжью позднесарматского времени в бассейне реки Курмоярский Аксай // Краткие сообщения Института археологии РАН. 2016. Вып. 244. Рис.2,4,6,11,12

<sup>419</sup> Аланский всадник. Сокровища князей I–XII веков: Каталог выставки. М.: Государственный музей искусства народов Востока, 2005. С. 30, кат.№49

<sup>420</sup> Мульд С. А. Исследования позднескифского могильника у с. Левадки в 2007–2008 гг. 2009. Рис.3.1-6.



украшение коня, зачастую они оформлены в сарматском зверином стиле. Остальные фалары – бляхи меньшего размера – могли крепиться в местах перекрестия уздечных ремней<sup>421</sup>.

М.Г. Мошкова к характерным чертам позднесарматского конского снаряжения отнесла круглые и секировидные бляхи-подвески<sup>422</sup>. С.И. Безугловым отмечено, что важнейшим диагностирующим компонентом группы всаднических погребений позднесарматского времени являются серебряные пластинчатые подвески к конской сбруе<sup>423</sup>. И.Н. Храпуновым было выделено шесть типов блях-подвесок, на основании материалов, полученных в ходе исследования склепа №306 могильника Нейзац<sup>424</sup>. В.Ю. Малашевым отмечены некоторые хронологические показатели для блях-подвесок, относящихся к ременной гарнитуре конской амуниции. Исследователь указывает на наличие в комплексах группы I (середина – вторая половина II в. н. э.) нефасетированных круглых блях-подвесок, в группе IIa (первая половина III в. н. э.) фасетировка уже используется в украшении сбруйных наборов, бляхи-подвески становятся овальными или секировидными<sup>425</sup>. Всего в работе учтен как минимум 101 экземпляр блях различной конструкции.

### 2.2.3.1 Налобные бляхи

**Вариант 1.** Налобные пластины (2 экз.) (рис. 28.1-2) (кат. V №3, 15) изготовленные из железа, обнаружены в погребениях II – начала III в. н. э. Найденная в погребении у ворот Неаполя скифского, представляет собой изделие в виде полосы прямоугольных очертаний, состоящей из чередующихся ромбов и квадратов. В центре ромбов расположены

<sup>421</sup> Степи европейской части СССР в скифо-сарматское время. (Серия: Археология СССР). М.: Наука, 1989. С. 186.

<sup>422</sup> Мошкова М. Г. Позднесарматская культура. 1989. С. 198.

<sup>423</sup> Безуглов С. И. Позднесарматское погребение знатного воина в степном Подонье. 1988. С.110

<sup>424</sup> Храпунов И. Н. Склеп с погребениями III-IV вв. н.э. из могильника Нейзац. 2011. С. 9.

<sup>425</sup> Малашев В. Ю. Периодизация ременных гарнитур позднесарматского времени. 2000. С. 198-199.

полусферические выпуклости. Поперечные стороны налобника оформлены в виде стилизованных парных головок лошадей. Имеет следы позолоты, набитой холодным способом в виде насечек<sup>426</sup>. Пластинчатый предмет, завершающийся изображением повернутых в противоположные стороны голов животных, найден в могиле №1 могильника Опушки<sup>427</sup>.

**Вариант 2.** Железная подвеска в виде фигурной пластины (1 экз.) (рис. 28.3) (кат. V №34), которая крепилась к ремню с помощью прямоугольного, скрепленного заклепкой зажима происходит из могилы №355 некрополя Нейзац<sup>428</sup>.

### 2.2.3.2 Нащечные бляхи

Пониманию назначения отдельных деталей конской амуниции, прежде всего, способствует тщательная фиксация взаиморасположения предметов в процессе раскопок. Одним из таких примеров может служить подробное описание компактно сложенного оголовья из кургана у станицы Камышевской на Дону. Несмотря на то, что подкурганное погребение позднесарматского времени было ограблено и разрушено, часть погребального инвентаря сохранилась *in situ*. В частности, у западной стенки лежали предметы вооружения (длинный меч и портупейный комплект, кинжал с ножом), поверх которых была аккуратно расположена конская уздечка<sup>429</sup>. На клинках меча и кинжала были уложены железные двусоставные удила, снабженные серебряными колесовидными псалиями с ременными зажимами. На расстоянии 17-19 см к северу от псалиев с зажимами обнаружены две плоские круглые бляхи из серебра, одна из которых частично перекрывала другую. Бляхи имеют с противоположных сторон по паре прямоугольных выступов, в которых укреплены бронзовые

<sup>426</sup> Зайцев Ю. П., Мордвинцева В. И. Элитный некрополь у центральных ворот Неаполя скифского. 2007. С. 85, рис. 8.3.

<sup>427</sup> Храпунов И. Н. Погребение воина 2 в. н.э. из могильника Опушки. 2007. С. 117, рис. 3.7.

<sup>428</sup> Храпунов И. Н. Погребения II в. н. э. из могильника Нейзац. 2015. С. 223, рис. 2.7.

<sup>429</sup> Безуглов С.И. Позднесарматский курган у станицы Камышевской на Дону. 2017. Рис.3.

заклепки, крепившие их к ремню. Левая лежала поверх правой, причем левая – лицевой стороной вверх, а правая – лицевой стороной вниз<sup>430</sup>.

Несмотря на довольно крупные размеры блях, несомненна их принадлежность именно к конскому оголовью, а парность и симметричное расположение являются надежным свидетельством в пользу функции этих предметов – они служили нащечными бляхами.

Крупные парные бляхи, входящие в состав позднесарматских уздечных наборов имеют разную форму (круглую, ромбическую, сложные прорезные фигуры) и разные способы крепления к нащечным ремням (на заклепках у краев, на неподвижных выступах, на подвижных обоймах, закрепленных в прорезях у краев бляхи или на специальных петлях). Поверхность этих блях иногда бывает гладкой, иногда украшена тамгообразными знаками или вставками камня или стекла в гнездах (рис.26.1-4, 27.1-4).

Круг аналогий этим изделиям в последнее время пополняется новыми материалами, которые вводятся в научный оборот. Наиболее полно параллели этим изделиям изложены в работах С.И. Безуглова<sup>431</sup>.

Бляхи происходят из памятников Волго-Донского междуречья и, реже, Северного Кавказа. Это преимущественно гладкие серебряные или бронзовые изделия ромбической<sup>432</sup> и круглой формы<sup>433</sup>. Значительно реже

<sup>430</sup> там же. С. 85, 88-89.

<sup>431</sup> там же. С. 101-104 ; Безуглов С. И., Нидзельницкая Л. Ю. Позднесарматский курган у станицы Мариинской на Дону. 2020 . С. 237.

<sup>432</sup> Безуглов С. И. Позднесарматское погребение знатного воина в степном Подонье. 1988. Рис.3.3-4 ; Безуглов С. И., Нидзельницкая Л. Ю. Позднесарматский курган у станицы Мариинской на Дону. 2020 . Рис.12,1,2; 13 1,2 ; Безуглов С. И. Воинское позднесарматское погребение близ Азова 1997. Рис.1. 4-5 ; Безуглов С.И. Позднесарматское погребение у ст. Хапры (1924 г.)// Историко-археологические исследования в г. Азове и на Нижнем Дону в 1988 году. 1989. Вып. 8. С. 26, рис. 1.3 ; Ильюков Л.С. Раскопки курганов на левобережье р. Сал. // Археологические открытия-1986. М., 1988. С. 126 ; Ларенок В.А. Меотские древности. Каталог погребальных комплексов Кобякова городища из раскопок 1999-2000 гг. 2013. Ч. I. С. 81-82, табл. 14-15;

<sup>433</sup> Безуглов С.И. Позднесарматское погребение у ст. Хапры (1924 г.). 1989. С.25-28 ; Безуглов С. И., Глебов В. П., Парусимов И. Н. Позднесарматские погребения в устье Дона: курганный могильник Валовый I. 2009. Рис. 30. 3-4 ; Малашев В.Ю., Дзудев Ф.С. Парадные сбруйные наборы III в. н.э. из Бесланского могильника и проблема сложения аланской культуры Северного Кавказа (приложение 2). 2016. Рис.2.1 ; 11.2 ; Мошкова М. Г. Сбруйные наборы из позднесарматских погребений Лебедевского могильника (Западный Казахстан). 2001. Рис. 3.9 ; Безуглов С.И. Позднесарматский курган у станицы Камышевской на Дону. 2017. Рис. 8.1,2; 12.7,8.

встречаются изделия в виде двойной секиры<sup>434</sup>. В крымских комплексах нащечные бляхи встречаются редко.

**Вариант 1.** Выпуклые овальные железные бляхи (3 экз.) (рис.28.4-5) (кат. V № 17, 47), имеют по две прямоугольные прорези, в которых сохранились остатки прямоугольных пластинчатых зажимов. На внешней поверхности блях, найденных в могиле №223 Бельбек IV, имеются следы насечки мелким подтреугольным чеканом, вероятно, нанесенные с целью обеспечить надежность нанесения позолоты, следы которой также сохранились<sup>435</sup>. Выпуклая круглая железная бляха от конского убора происходит из погребения 26 Восточного некрополя Неаполя скифского<sup>436</sup>. Исходя из рисунка, можно предположить, что она имела элементы крепления с двух сторон или же с одной стороны имеется подвижно закрепленный зажим, а с другой стороны – прикипел металлический предмет.

**Вариант 2.** Нащечники в виде двойной секиры с пластинчатыми зажимами на противоположных сторонах (5 экз.) (рис.28.6-9,25) (кат. V №4, 36), происходят из погребения у ворот Неаполя скифского и северного подбоя могилы №374 Нейзацкого могильника. Внешняя поверхность блях украшена золотой насечкой<sup>437</sup>. Одна ажурная литая бляха прямоугольной формы, каждый край заканчивается завитком, с пластинчатыми зажимами на противоположных сторонах найдена в могиле 319 некрополя Фронтное 3<sup>438</sup>.

**Вариант 3.** Бляхи бронзовые в виде вытянутых шестигранников (2 экз.) (рис. 28. 26) (кат. V №48) . Внутреннее пространство украшено сквозным

<sup>434</sup> Скрипкин А. С. Погребальный комплекс с уздечным набором из Котлубани и некоторые вопросы этнической истории сарматов .1989. Рис.1.4-5 ; Ларенок В.А., Ларенок П.А. Позднесарматский могильник Тингутинский I // Археологическое наследие Саратовского края. 2016а. Вып.14. Рис.10.18.

<sup>435</sup> Ахмедов И. Р., Гущина И. И., Журавлев Д. В. Богатое погребение II в. н. э. могильника Бельбек IV. 2001. С. 184, рис.10.8а,8б.

<sup>436</sup> Симонович Э. А. Население столицы позднескифского царства (по материалам Восточного могильника Неаполя скифского). 1983. С. 64, таб. XVIII.9.

<sup>437</sup> Зайцев Ю. П., Мордвинцева В. И. Элитный некрополь у центральных ворот Неаполя скифского. 2007. С. 85, рис.8.1-2 ; Храпунов И. Н. Погребения II в. н. э. из могильника Нейзац. 2015. С. 234, рис. 11.5-6.

<sup>438</sup> Гавритухин И.О., Свиридов А.Н., Язиков С.В. Могильник римского времени Фронтное 3 в юго-западном Крыму (предварительное сообщение). 2020. Рис. 7.9.

орнаментом в виде тамгообразных знаков. Крепились к ремням четырьмя штифтами.<sup>439</sup>

При раскопках некрополя Пантикапея были обнаружены пластинчатые изделия в виде кольца с диагональной перемычкой внутри, в которой зафиксировано еще одно кольцо, по краям на уровне перемычки находятся две выступающие рамки прямоугольной формы, в которых фиксировались прямоугольные ременные зажимы. Наличие зажимов с двух сторон говорит о том, что эти бляхи выступали либо в качестве ременных соединителей, либо декорировали замкнутые ремни уздечки. Наиболее вероятно их использование в качестве украшений нащечного ремня.

### 2.2.3.3 Бляхи-накладки

Находки прямоугольных широких блях с прорезями и без них в погребениях Лебедевского могильника в Казахстане позволили М.Г. Мошковой предположить их использование в качестве украшения ошейников или нагрудных ремней. В качестве аналогий приводятся изображения на ассирийских рельефах и этнографически зафиксированная у туркмен традиция украшения высокопородных скакунов<sup>440</sup>.

Сейчас находок подобных изделий значительно больше. Они зачастую находятся в комплексе – широкие прямоугольные бляхи, бляхи с прорезями и подвесными ремешками с наконечниками, а также пряжки. Морфологически и функционально эти вещи схожи, но стилистика и оформление могут сильно отличаться. Известны, как гладкие серебряные и бронзовые неорнаментированные изделия, так и железные, плакированные золотой и серебряной фольгой.

<sup>439</sup> Дорошко В.В., Свиридов А.Н., Язиков С.В. Уздечный набор из раскопок погребения 58 могильника Киль-Дере 1. 2022. Рис. 1.1-2.

<sup>440</sup> Мошкова М. Г. Сбруйные наборы из позднесарматских погребений Лебедевского могильника (Западный Казахстан). 2001. С. 238.

**Тип 1.** Большие прямоугольные бляхи, фиксирующиеся на ремне при помощи штифтов.

Двучастные бронзовые бляхи-накладки, состоящие из пластины с тремя прямоугольными вырезами, в один из которых продет и загнут узкий конец второй пластины-зажима (3 экз.) (рис.28.13-14) (кат. V №39, 46). Бляха фиксировалась на ремне с помощью одного штифта на пластине с отверстиями и двух на второй пластине<sup>441</sup>. Еще одна подобная железная бляха была обнаружена в могиле №700 Усть-Альминского могильника, правда от нее сохранилась только прорезная часть и фрагмент пластины в поперечной прорези<sup>442</sup>. Одна целая и шесть фрагментированных серебряных пластинчатых накладок обнаружены в ограбленном склепе №222 могильника Нейзац. Каждая из них украшена тремя треугольными вырезами, с тыльной стороны вдоль длинных краев подложены бронзовые узкие пластины, крепившиеся к органической основе шестью заклепками<sup>443</sup>. Данные изделия не находят аналогий в памятниках позднесарматской всаднической культуры, но учитывая найденные в склепе многочисленные детали конского снаряжения, нельзя исключать того, что и прямоугольные пластины входили в состав гарнитуры коня, выступая в роли накладных блях, украшавших нагрудник. Тем более, что они имеют небольшой зазор между лицевой пластиной и тыльными фиксирующими, крепились эти изделия, скорее всего, на ремень.

Прямоугольные бляхи-накладки, состоящие из двух пластин, с внешней стороны плакированы серебряной позолоченной фольгой, украшенной чеканенным орнаментом и круглой сердоликовой вставкой найдены в пирамидальном склепе в окрестностях Керчи. На двух бляхах

<sup>441</sup> Храпунов И. Н., Мульд С. А. Склепы с погребениями III в. н.э. из могильника Нейзац. 2004.С. 304, рис.3.6-7.

<sup>442</sup> Пуздровский А. Е. Крымская Скифия II в. до н. э. – III в. н. э. Погребальные памятники. 2007. Рис. 106.1.

<sup>443</sup> Храпунов И. Н. Склеп III в. н.э. из могильника Нейзац // Проблемы истории, филологии, культуры. 2006. Вып. 16. Рис. 4.15-18.

вместо сердоликовой вставки нанесен тамгообразный знак<sup>444</sup>. Железная ажурная продолговатая бляха сложной формы с одной поперечной и двумя продольными прорезями была обнаружена в погребении 2 могильника Кировский I. Один конец бляхи прямой, другой скругленный, с лицевой стороны бляха покрыта золотой фольгой с точечным чеканом<sup>445</sup>. Железные пластинчатые бляхи, плакированные с внешней стороны золотой фольгой холодным способом в технике набивки найдены в кургане у с. Олонешты (рис. 28. 10-11). У двух один узкий конец загнут, и в нем крепились остатки прямоугольной в сечении овальной формы железной рамки, также покрытой золотой фольгой. Края третьей бляхи ровные. Пластины крепились к кожаному ремню при помощи шести бронзовых штифтов каждая<sup>446</sup>. Накладки прямоугольной формы с одной скругленной стороной, изготовленные из железа входили в сбруйный набор из погребения 142 могильника Килин-Яр III, внешняя сторона изделий обтянута серебряной фольгой. Бляхи имели по две прорези, расположенные вдоль длинной оси со смещением к скругленной стороне. К кожаной основе крепились десятью штифтами<sup>447</sup>. Еще четыре прямоугольные железные бляхи с золотой аппликацией найдены на некрополе Кобякова городища<sup>448</sup>. Прямоугольные железные пластинчатые бляхи с двумя продольными и одной поперечной прорезью, плакированные золотой фольгой найдены в погребении 1 кургане 25 могильника Валовой I<sup>449</sup>. Две прямоугольные накладки, изготовленные из золотой фольги, которая, вероятно, крепилась к деревянной основе,

<sup>444</sup> Шаров О. В. Пирамидальный склеп № 1 по дороге к Царскому кургану, или склеп № 1, открытый в 1841 году в кургане у дороги на Аджимушкские каменоломни в Керчи. 2012. Рис.17.10.12 ; Сокровища сарматов. Каталог выставки. 2008. Рис.10.

<sup>445</sup> Ильюков Л. С. Позднесарматские курганы левобережья реки Сал // Сарматы и их соседи на Дону / Ред. Ю. К. Гугуев. Ростов-на-Дону: Терра, 2000. Рис.6.8.

<sup>446</sup> Курчатова С., Бабулич В. «Сарматское погребение из кургана у с. Олонешты» – 40 лет спустя // Взаимодействие культур и хронология Северо-Понтийского региона / Ред. Е. Сава. Кишинев, 2003. С. 289-291, рис.8.5,8,9.

<sup>447</sup> Флеров В. С., Малашев В. Ю. Сбруйный набор III в. из могильника Килин-Яр III (Кисловодск) // Степи Европы в эпоху средневековья / Ред. А. В. Евглецкий. Донецк, 2000. С. 11, рис. 2.1-5.

<sup>448</sup> Гугуев В. К. Безуглов С. И. Всадническое погребение первых веков н.э. из курганного некрополя Кобякова городища на Дону. 1990. Рис. 3.5-7.

<sup>449</sup> Безуглов С. И., Глебов В. П., Парусимов И. Н. Позднесарматские погребения в устье Дона: курганный могильник Валовой I. 2009. С. 59, рис.32.9,10.

обнаружены у станицы Мариинской на Дону. Фольга украшена тисненым орнаментом в виде паркета или елочки с продольными разделительными линиями<sup>450</sup>. Прямоугольные бляхи с изображением всадников и фантастических животных, возможно грифонов, происходят из позднесарматского погребения, обнаруженного в Ростове-на-Дону. Они также изготовлены из золотой фольги, на которой тиснением сформирован орнамент, дополнительно украшены вставками голубого стекла<sup>451</sup>.

Наремненные бронзовые бляхи прямоугольной формы происходят из погребений Лебедевского могильника, которые датируются серединой III в. н. э. Наборы конского снаряжения, обнаруженные в погребениях, включали в себя, помимо накладных блях, связанные с ними пряжки-пластины и подвесные наконечники, фиксировавшиеся на ремнях в прорезях блях<sup>452</sup>. Четыре бронзовые пластины с подвесными наконечниками и аналогичным способом оформленная пряжка обнаружены в погребении 2 кургана 2 могильника Байрамгулово. Шесть бронзовых прямоугольных пластин найдены в погребении кургана 4 могильника Покровский, и еще 6 бронзовых накладных пластин, в том числе, две с прорезями найдены в кургане 6 могильника Целинный<sup>453</sup>. Известны находки прямоугольных наременных блях на могильнике Покровка 2<sup>454</sup> и на могильнике Комсомольский IV<sup>455</sup>.

Накладные бляхи прямоугольной формы, изготовленные из серебра (рис.28.12), обнаружены в кургане 9 у с. Нагорное. Они крепились к ремню

<sup>450</sup> Безуглов С. И., Нидзельницкая Л. Ю. Позднесарматский курган у станицы Мариинской на Дону. 2020 . Рис. 20.5-6; 21.5-6.

<sup>451</sup> Volkov I.V., Guguev Yu.K. A. Late Sarmatian burial in Rostov-on-Don// В.А. Raev. Roman Import in the Lower Don Basin. Oxfvord: British Archaeological Report, 1986. Plate 58.1-4.

<sup>452</sup> Мошкова М. Г. Сбруйные наборы из позднесарматских погребений Лебедевского могильника (Западный Казахстан). 2001. С.237, 239.

<sup>453</sup> Боталов С.Г., Гуцалов С.Ю. Гунно-сарматы урало-казахстанских степей. Челябинск, 2000 . Рис.5.32-38; 18.29-34; 33.22-23,26-29.

<sup>454</sup> Малашев В. Ю., Яблонский Л. Т. Степное население Южного Приуралья в позднесарматское время. М.: Восточная литература, 2008. Рис.191; 192. 1-9.

<sup>455</sup> Пшеничнюк А.Х. Культура ранних кочевников Южного Урала. М. : Наука, 1983. Табл. LIII.6.



четырьмя гвоздиками расположенными по углам. Одна из накладок имеет две прямоугольные прорези<sup>456</sup>.

Накладные бляхи по форме сходные с типичными для позднесарматского конского убора, но по стилистическим особенностям напоминающие вещи среднесарматского времени, обнаружены в подкурганых погребениях Бесланского могильника. Речь идет о нескольких комплектах убранства верхового коня, выполненных в единой стилистике. В тайнике катакомбы кургана 150 найдены накладка прямоугольной формы с двумя прямоугольными вырезами, основа – железная, лицевая сторона плакирована серебряной фольгой, крепящейся штифтами, а также аналогичные ей по форме и размерам пряжки, также выполненные из железа и плакированные серебром, и накладка прямоугольной формы, но без прорезей<sup>457</sup>. В состав конского убора входили накладки прямоугольной формы из бронзового листа, плакированного золотой фольгой. Золотая фольга украшена тисненым рельефным изображением фантастического зверя с оскаленной пастью. В комплекте амуниции верхового коня обнаружен кожаный ремень, украшенный прямоугольными накладками, изготовленными из бронзового листа и плакированными золотой фольгой. Ремень с обеих сторон заканчивается двумя железными, обтянутыми серебром пластинами трапецевидной формы, на которых размещены стилизованные изображения ежей, изготовленные из золотой фольги на бронзовой основе<sup>458</sup>.

В тайнике во входной яме катакомбы кургана 186 были так же обнаружены накладки прямоугольной формы, изготовленные из бронзового листа, плакированного золотой фольгой, украшенные рельефными изображениями фантастических животных<sup>459</sup>; накладки прямоугольной

<sup>456</sup> Гудкова А. В., Фокеев М. М. Земледельцы и кочевники в низовьях Дуная I–IV в н.э. Киев: Наукова думка, 1984. Рис.14.4.

<sup>457</sup> Малашев В.Ю., Дзуцев Ф.С. Парадные сбруйные наборы III в. н.э. из Бесланского могильника и проблема сложения аланской культуры Северного Кавказа (приложение 2). 2016. Рис.2. 3-4,6.

<sup>458</sup> там же. Рис. 3. 2,5.

<sup>459</sup> там же. Рис. 7.2,3.

формы, изготовленные из бронзового листа, плакированного фольгой – в двух случаях золотой, в шести – серебряной. Накладки украшены рельефными тисненными тамгообразными знаками. В тайнике найдены пластины подпрямоугольной формы со скругленной одной стороной, изготовленные из дерева, обтянутого серебряной фольгой, и аналогичным образом выполненные пластины, которые в средней части снабжены двумя продольными вырезами<sup>460</sup>.

Погребение в камере катакомбы было разрушено грабителями, однако уцелели вещи, относящиеся конскому убору – накладки прямоугольной формы, изготовленные из бронзового листа, плакированного золотой фольгой с тисненым изображением волка и накладки, изготовленные из бронзового листа, плакированного золотой фольгой, украшенные рельефным изображением животного<sup>461</sup>.

В обоих случаях конский убор состоял, как из традиционных для позднесарматского времени элементов – удил с большими кольцами и разновеликими зажимами, серебряных пряжек и наконечников ремней, а также бус и подвесок, так и из сбруйных украшений, орнаментированных в зверином стиле. Особенностью двух описанных погребений является наличие тайников с конским снаряжением во входных ямах погребальных сооружений. Датировка комплексов укладывается в промежуток середины III в. н.э. Стилистика изображений в зверином стиле свидетельствует о сохранении среднесарматских культурных традиций в среде носителей аланской культуры Северного Кавказа<sup>462</sup>.

В кургане 63 могильника «Братские 1-е курганы» на территории Чеченской республики был обнаружен сбруйный набор, в состав которого

---

<sup>460</sup> там же. Рис. 7. 4-6.

<sup>461</sup> там же. Рис. 12.1,2.

<sup>462</sup> там же. С. 164-206.

входили прямоугольные золотые накладки, украшенные тисненым изображением волка<sup>463</sup>.

**Тип 2.** Миниатюрные наременные бляхи, крепящиеся на ремень с помощью штифтов и скоб. Бляхи накладной конструкции круглой формы с загнутыми краями, низкие или высокие для крепления к ремню имеют чаще всего один штифт в центре. Они появляются в группе Пб, широко распространены в комплексах групп Ша и Шб, но к гуннскому времени перестают встречаться<sup>464</sup>. В позднесарматской культуре такими бляшками украшали ножны мечей, конские уздечки и налобники<sup>465</sup>.

**Вариант 1.** Бляхи умбоновидной формы, снабжены заклепками по краю, лицевая сторона плакирована позолоченной фольгой (6 экз.)<sup>466</sup> (рис. 28.15-16) (кат. V №2, 13).

**Вариант 2.** Полусферические бляшки, фиксирующиеся на ремне при помощи припаянных скоб или штифта, иногда скобы крепились пастовым заполнением, диаметр изделий от 0,6 см до 1,7 см (нет данных о количестве<sup>467</sup>)<sup>468</sup> (рис. 28.17) (кат. V №10, 26, 41, 44).

**Вариант 3.** Круглые бляшки с выпуклым бортиком по краю и припаянной петлей на обороте<sup>469</sup> (рис.28.18) (кат. V №11).

**Вариант 4.** Бляшки усеченно-конической формы, крепились при помощи заклепки<sup>470</sup> (рис.28.19-21) (кат. V №25, 38).

<sup>463</sup> Малашев В.Ю., Магомедов Р.Г., Дзуцев Ф.С., Мамаев Х. М., Кривошеев М.В. Охранно-спасательные исследования могильника «Братские 1-е курганы на территории Чеченской республики в 2018 г.// История, археология и этнография Кавказа. 2018. Т.14. №4. Рис.6.6.

<sup>464</sup> Малашев В. Ю. Периодизация ременных гарнитур позднесарматского времени. 2000. С. 200.

<sup>465</sup> Максименко В. Е., Безуглов С. И. Позднесарматские погребения в курганах на р. Быстрой. 1987. Рис. 2.6 ; Безуглов С. И. Позднесарматское погребение знатного воина в степном Подонье. 1988. Рис.3.31.

<sup>466</sup> Зайцев Ю. П., Мордвинцева В. И. Элитный некрополь у центральных ворот Неаполя скифского. 2007. Рис.8.6-8 ; Храпунов И. Н. Погребение воина 2 в. н.э. из могильника Опушки. 2007. Рис.4.15,17.

<sup>467</sup> В публикациях по отношению к данным изделиям преимущественно применяются самые общие формулировки, и данные о количестве не приводятся, поэтому здесь и далее общее число не указано.

<sup>468</sup> Зайцев Ю. П., Мордвинцева В. И. Элитный некрополь у центральных ворот Неаполя скифского. 2007. Рис. 7.4a, 4c-d ; Храпунов И. Н. Склеп с погребениями III-IV вв. н.э. из могильника Нейзац. 2011. Рис.8.12 ; Храпунов И. Н. Могильник Дружное (III-IV вв. нашей эры). 2002. Рис.73.16 ; Мульд С.А. Позднесарматское погребение в Центральном Крыму 2001. Рис. 2.10-11 ; Мульд С. А. Исследования позднескифского могильника у с. Левадки в 2007–2008 гг. 2009. Рис.3.

<sup>469</sup> Зайцев Ю. П., Мордвинцева В. И. Элитный некрополь у центральных ворот Неаполя скифского. 2007. Рис. 7.4b.

**Вариант 5.** Бляшки усеченно-пирамидальной формы, крепились при помощи припаянных скоб<sup>471</sup> (рис.28.22-23) (кат. V №27).

**Вариант 6.** Бляшки ромбовидной формы, крепившиеся к органической основе при помощи одного штифта, расположенного в центре (15 экз.)<sup>472</sup> (рис.28. 24) (кат. V №40).

**Вариант 7.** Плоские круглые и сегментовидные бляшки, крепящиеся к ремню с помощью штифта<sup>473</sup> (кат. V №28, 37).

#### 2.2.3.4 Бляхи-подвески

Из описания находок из погребения у ст. Камышевской следует, что небольшими бляхами-подвесками декорировались ремни оголовья. Серебряные бляшки сердцевидной формы располагались по две непосредственно у окончаний длинных зажимов, крепившихся одной стороной к удилам. Очевидно, сердцевидные бляшки скрепляли поперечный наносный (надхрапный) ремешок с нащечными ремнями оголовья<sup>474</sup>. Однако следует отметить, что подвески больших размеров могут находиться на более крупных ремнях сбруи.

Бляхи-подвески, выполненные из железа, являются наиболее редкими в Северном Причерноморье в сарматский период. Сохранность железа в погребениях не всегда позволяет проследить их орнаментальные особенности.

#### Тип. I. Железные.

**Вариант 1.** Круглые пластинчатые подвески с подвижными зажимами для ремней (6 экз.) (рис. 29.1-3) (кат. V №1, 14, 16, 19). По две подвески были

<sup>470</sup> Храпунов И. Н. Склеп с погребениями III-IV вв. н.э. из могильника Нейзац. 2011. Рис. 8.13 ; Храпунов И. Н. Подбойная могила с двумя погребениями III в. н.э. из могильника Нейзац // Материалы по археологии, истории и этнографии Таврии. 2011а. Вып. XVII. Рис. 5.5-11.

<sup>471</sup> Храпунов И. Н. Склеп с погребениями III-IV вв. н.э. из могильника Нейзац. 2011. Рис. 8. 10-11.

<sup>472</sup> Храпунов И. Н. Могильник Дружное (III-IV вв. нашей эры). 2002. Рис. 73.15.

<sup>473</sup> Храпунов И. Н. Склеп с погребениями III-IV вв. н.э. из могильника Нейзац. 2011. Рис. 17.10 ; Антипенко А. В. Реконструкция снаряжения верхового коня III в. н. э. из могильника Нейзац. 2015. Рис. 3.7.

<sup>474</sup> Безуглов С.И. Позднесарматский курган у станции Камышевской на Дону. 2017.С. 88, рис. 7.1-4;13.13-16.

обнаружены в захоронении «аланского военачальника» на городище Неаполь скифский<sup>475</sup> и в могиле №120 Битакского могильника, на их поверхности сохранились следы инкрустации серебряной насечкой<sup>476</sup> и по одной в захоронении воина из могильника Опушки<sup>477</sup> и погребения №223 могильника Бельбек IV<sup>478</sup>. Круглые железные подвески, обтянутые золотой фольгой, в верхней части снабжены заклепками для крепления к ремню, поверх которых надевались прямоугольные пластинки-шайбы найдены в кургане на р. Быстрой<sup>479</sup>.

**Вариант 2.** Бляхи-подвески колесовидной формы, изготовленных из железа, с тремя спицами в виде завитков и прямоугольным зажимом (2 экз.) (рис. 29.4-5) (кат. V №18). Обнаружены в могиле №120 некрополя Битак<sup>480</sup> (рис.1.21-22). Бляхи-подвески колесовидной формы найдены в погребении 2 кургана 1 могильника Кировский I<sup>481</sup> и одна происходит из погребения 13 могильника Подкумок<sup>482</sup>.

**Вариант 3.** Бляхи в виде кольца с широким рантом, снабжены прямоугольным зажимом для подвешивания (2 экз.)<sup>483</sup> (рис. 29.6) (кат. V №20).

**Тип II.** Круглые бляхи-подвески из серебра и бронзы.

**Вариант 1** (тип 1 по И.Н. Храпунову):

а) подвески серебряные пластинчатые с прямоугольной прорезью у края, в которую вставлялась обойма, сделанная из согнутой пластины (2

<sup>475</sup> Зайцев Ю. П., Мордвинцева В. И. Элитный некрополь у центральных ворот Неаполя скифского. 2007. Рис. 9.13-14.

<sup>476</sup> Пуздровский А. Е. Погребения Битакского могильника первых веков н.э. с оружием и конской упряжью. 2001. С. 133, рис. 8. 14в.

<sup>477</sup> Храпунов И. Н. Погребение воина 2 в. н.э. из могильника Опушки. 2007. С. 117, рис.3.9.

<sup>478</sup> Ахмедов И. Р., Гущина И. И., Журавлев Д. В. Богатое погребение II в. н. э. могильника Бельбек IV. 2001. С. 184-185, рис.10.7.

<sup>479</sup> Максименко В. Е., Безуглов С. И. Позднесарматские погребения в курганах на р. Быстрой. 1987. С. 184, рис. 2. 4,5.

<sup>480</sup> Пуздровский А. Е. Погребения Битакского могильника первых веков н.э. с оружием и конской упряжью. 2001. Рис.8.13.

<sup>481</sup> Ильюков Л. С. Позднесарматские курганы левобережья реки Сал. 2000. Рис. 6.4-5.

<sup>482</sup> Абрамова М. П. Центральное Предкавказье в сарматское время (III в. до н. э. – IV в. н. э.). М., 1993. С. 147, рис.57.43.

<sup>483</sup> Пуздровский А. Е. Крымская Скифия II в. до н. э. – III в. н. э. Погребальные памятники. 2007. Рис. 103.1.

экз.)<sup>484</sup> (кат. V №21) (рис.29.7). Подвески круглые серебряные пластинчатые с прямоугольной прорезью у края, в которую вставлялась обойма, сделанная из согнутой пластины обнаружены в комплексах из Котлубани<sup>485</sup> и Харьковки<sup>486</sup>. Круглая бронзовая бляха-подвеска с прямоугольным отверстием в верхней части, в котором продет зажим с заклепкой найдены в погребении 1 кургана 10 в могильнике Тингутинский I Волгоградской области<sup>487</sup>.

б) подвески серебряные пластинчатые с прорезью у края, в которую вставлялась зажим, сделанный из согнутой пластины, лицевая сторона которого фасетирована. С тыльной стороны перемычка у отверстия круглой пластины усилена припаянной бронзовой согнутой дугой полоской (2 экз.)<sup>488</sup> (рис.29.8) (кат. V №43). Серебряные пластинчатые подвески с выступом переходящим в прямоугольную рамку с прорезью, в которую вставлялся зажим для ремня происходят из погребения 1896 г. на Глинище в Керчи<sup>489</sup>.

**Вариант 2** (тип 5 по И.Н. Храпунову). Подвески серебряные пластинчатые с прямоугольным выступом, на котором расположена заклепка для крепления ремня (2 экз.)<sup>490</sup> (рис.29.9) (кат. V № 22).

**Вариант 3** (тип 4 по И.Н. Храпунову). Подвески бронзовые пластинчатые с прямоугольным выступом, к которому с внутренней стороны заклепкой крепились бронзовая пластина (3 экз.)<sup>491</sup> (рис. 29.10) (кат. V № 23). Пара подвесок с такой системой крепления к ремню, правда, изготовленные из серебра происходят из погребения 8 кургана 16 могильника Центральный VI, дата которого конец II – первая половина III в. н.э.<sup>492</sup> Четыре круглые

<sup>484</sup> Храпунов И. Н. Склеп с погребениями III-IV вв. н.э. из могильника Нейзац. 2011. Рис. 7. 1; 13. 4.

<sup>485</sup> Скрипкин А. С. Погребальный комплекс с уздечным набором из Котлубани и некоторые вопросы этнической истории сарматов. 1989. Рис. 1. 12.

<sup>486</sup> Гущина И. И., Мошкова М. Г. Курган у с. Харьковка в Заволжье (раскопки Б. Н. Гракова и П. С. Рыкова в 1925, 1926 гг.) // Проблемы скифо-сарматской археологии / Ред. А. И. Мелюкова. М.: Наука, 1990. Рис. 4.10.

<sup>487</sup> Ларенок В.А., Ларенок П.А. Позднесарматский могильник Тингутинский I // Археологическое наследие Саратовского края. 2016а. Вып.14. Рис.7.11.

<sup>488</sup> Мульд С.А. Позднесарматское погребение в Центральном Крыму. 2001. Рис. 3.7,9.

<sup>489</sup> Штерн Э. Р., фон. Содержание гробницы, раскопанной в 1896 году в Керчи. 1898. Табл. Б16.

<sup>490</sup> Храпунов И. Н. Склеп с погребениями III-IV вв. н.э. из могильника Нейзац. 2011. С. 9, рис. 15.11,16.

<sup>491</sup> там же. С. 9, рис.12, 5; 13, 2, 3.

<sup>492</sup> Безуглов С. И. Позднесарматское погребение знатного воина в степном Подонье. 1988. Рис. 3.32-33.

выпуклые серебряные бляхи-подвески с прямоугольными зажимами найдены в разрушенном погребении кургана 186 Бесланского могильника<sup>493</sup>. Круглые выпуклые серебряные бляхи с прямоугольными выступами, к которым с обратной стороны крепились пластинки на штифтах обнаружены на территории Чеченской республики. Они найдены вместе с пластинчатыми бляшками сердцевидной формы, выполненными из серебра. По краю пластины закреплена золотая окантовка со вставками сердолика<sup>494</sup>.

**Вариант 4** (тип 3 и 6 по И.Н. Храпунову). Подвески серебряные пластинчатые с зазубренным краем и прямоугольным выступом с фасетированными краями. Под выступ подложена пластина, прикрепленная к подвеске двумя заклепками, служившая для крепления ремня (6 экз.)<sup>495</sup> (рис. 29.11-12) (кат. V №24). На отдельных подвесках место перехода круглой части пластины украшено врезным орнаментом в виде крестов, заключенных между двумя параллельными линиями (4 экз.)<sup>496</sup> (рис. 29.13-14).

**Вариант 5.** Подвеска, состоящая из лицевой пластины из белого металла с прямоугольным выступом в верхней части и тыльной бронзовой пластины, повторяющей форму лицевой, ремень фиксировался между двумя пластинами с помощью одной или двух заклепок. Одна бляха украшена с лицевой стороны по краю треугольными насечками (5 экз.)<sup>497</sup> (рис. 29.15) (кат. V №30-32). Пара миниатюрных круглые подвесок с прямоугольным выступом, состоящие из двух пластин – лицевой – серебряной и тыльной из бронзы, найдена в погребении кургана 3 могильника «Большевик II»<sup>498</sup>.

### **Тип III. Листовидные и овальные подвески.**

<sup>493</sup> Малашев В.Ю., Дзуцев Ф.С. Парадные сбруйные наборы III в. н.э. из Бесланского могильника и проблема сложения аланской культуры Северного Кавказа (приложение 2). 2016. С.170, рис. 12.3-4.

<sup>494</sup> Малашев В.Ю., Магомедов Р.Г., Дзуцев Ф.С., Мамаев Х. М., Кривошеев М.В. Охранно-спасательные исследования могильника «Братские 1-е курганы на территории Чеченской республики в 2018 г. 2018. Рис. 6.1,4.

<sup>495</sup> Храпунов И. Н. Склеп с погребениями III-IV вв. н.э. из могильника Нейзац. 2011.С. 9, рис. 12.2,3.

<sup>496</sup> там же. С. 9, рис.12. 1,4,6; 13.1.

<sup>497</sup> Храпунов И. Н. Склеп III в. н.э. из могильника Нейзац . 2006. Рис. 3.11,15,16.

<sup>498</sup> Безуглов С. И., Нидзельницкая Л. Ю. Позднесарматский курган у станицы Мариинской на Дону. 2020 . Рис. 12.3-4.

**Вариант 1** (тип 2 по И.Н. Храпунову). Подвески серебряные овальные пластинчатые, у края имеют прямоугольную прорезь, в которую вставлялась обойма из согнутой пластины с заклепкой для крепления к ремню. По краю украшены точечным орнаментом (2 экз.)<sup>499</sup> (рис. 30.1) (кат. V №29).

**Вариант 2.** Подвески в виде тонкой листовидной пластины:

а) с прямоугольным отверстием в верхней части и продетой в него прямоугольной обоймы из согнутой вдвое пластины, крепившейся к ремню с помощью заклепок (4 экз.) (рис. 30.2-4,5) (кат. V №33) обнаружены в могиле №152 могильника Нейзац, датирующейся первой половиной III в. н.э.<sup>500</sup>

б) подвеска в виде листовидной пластины с прямоугольным выступом-рамкой с отверстием происходит из конской могилы №11 1996 г. некрополя Усть-Альма<sup>501</sup> (рис. 30.6) (кат. V №45).

Листовидные подвески, состоящие из двух слабо выпуклых пластин, серебряной лицевой и тыльной бронзовой, скрепленных заклепкой, обнаружены в кургане у с. Нагорное Одесской области (рис. 30. 7-8). Одна имеет прямоугольный выступ для крепления, вторая снабжена отверстием, через которое пропусклась обойма для крепления ремня<sup>502</sup>.

В погребениях второй половины II – первой половины III в. н.э. встречаются подвесные бляхи секировидной формы. Обнаруженные в воинском погребении близ Азова, имеют бронзовые пластины, повторяющие форму лицевых серебряных (рис. 30.9)<sup>503</sup>. В курганной группе «Четыре брата» обнаружена пара секировидных подвесок с фасетированными краями, снабженных выступом в верхней части с заклепкой для крепления к ремню<sup>504</sup>. Грибовидные (секировидные) пластинчатые серебряные подвески с

<sup>499</sup> Храпунов И. Н. Склеп с погребениями III-IV вв. н.э. из могильника Нейзац. 2011.С. 9, рис. 9.6; 15.1.

<sup>500</sup> Храпунов И. Н. Новые данные о сармато-германских контактах в Крыму (по материалам раскопок могильника Нейзац) // Боспорские исследования. 2003. Вып. III. Рис.3.1-3,6.

<sup>501</sup> Пуздровский А. Е. Крымская Скифия II в. до н. э. – III в. н. э. Погребальные памятники. 2007. Рис. 104.Ш.

<sup>502</sup> Гудкова А. В., Фокеев М. М. Земледельцы и кочевники в низовьях Дуная I-IV в н.э. 1984. С. 46, рис.14.15,17.

<sup>503</sup> Безуглов С. И. Воинское позднесарматское погребение близ Азова 1997. С. 140, рис. 2.9,10.

<sup>504</sup> Мошкова М. Г. Два позднесарматских погребения в группе «Четыре брата» на Нижнем Дону // Вопросы древней и средневековой археологии Восточной Европы / Ред. В. И. Козенкова, Ю. А. Краснов, И. Г. Розенфельдт. М.: Наука, 1978. С.75, рис.3.



выступом в верхней части с двумя заклепками для крепления ремня, украшенные прорезными зубцами (насечками) в местах перехода от прямоугольного выступа к округлой части обнаружены в составе погребального инвентаря первого кургана Васюринской горы<sup>505</sup>.

Серебряные бляшки сердцевидной формы с фасетированными краями найдены в кургане у станицы Камышевской на Дону. Они имеют прямоугольный выступ с заклепкой в верхней части и бронзовые прижимные пластинки на обороте (рис. 30.10)<sup>506</sup>. Подвески для конской упряжи, найденные на территории Северного Причерноморья оформлялись и в золото-сердоликовом стиле. В их числе встречаются, как круглые подвески с прямоугольным выступом для подвешивания, состоящие из тыльной бронзовой пластины и лицевой серебряной позолоченной, края серебряного листа обернуты вокруг пластины основания. Лицевая сторона украшена штампованным орнаментом и пятью синими стеклянными вставками: одной круглой в центре и четырьмя каплевидными вокруг<sup>507</sup> (рис.31.1). Наиболее близкие по схеме крепления и орнаментальному оформлению подвески происходят из станицы Воровсколесской. Они также выполнены из бронзы, плакированной тонким серебряным листом с позолотой. Изделия украшены пятью стеклянными вставками (одна крупная – в центре, 4 расположены симметрично – крестом вокруг центральной). Края изделий и центральных вставок, а также бордюры, разделяющие сегменты со вставками, декорированы рубчатым орнаментом. В прямоугольной верхней части блях размещены два заклепки (рис. 31. 5-6)<sup>508</sup>. Круглые подвески из тайника в кургане 2 могильника Аэродром-1 имеют небольшой прямоугольный выступ с двумя заклепками и отходящую от него пластину. По периметру подвески и

<sup>505</sup> Шаров О. В. О конских погребениях Большого кургана Васюринской горы // Боспорские исследования. 2009. Вып. XXII. С. 312, рис. 7. 11.

<sup>506</sup> Безуглов С.И. Позднесарматский курган у станицы Камышевской на Дону. 2017. С. 88, рис. 7.1-4;13.13-16.

<sup>507</sup> Andrasi Ju., Aibabin A. The Berthier-Delagarde Collection of Crimean Jewellery in the British Museum and Related Material. 2008. Cat. №31.

<sup>508</sup> Прокопенко Ю. А. Сбруйный набор IV в. из ст. Воровсколесской (находка 1914 г.). 2012. С. 53, рис. 1, б; 2, № 1804.

вокруг вставок нанесен орнамент, оформленный псевдо-витием, инкрустированы вставками синего и красного стекла: одной округлой в центре и четырьмя каплевидными по сторонами (рис. 31. 2)<sup>509</sup>. Бляхи круглой формы найдены в курганном могильнике Гремячий III в бассейне реки Курмоярский Аксай (рис. 31.7). От подвесок из коллекции Бертье Делагарда отличаются наличием прямоугольного серебряного фасетированного зажима для крепления к ремню, вставленного в отверстие в верхней части бляхи. С тыльной стороны подвески в месте крепления зажима усилены полуовальной пластиной. Орнаментированы бляхи одной крупной сердоликовой вставкой в центре. Датируется это погребение серединой III в. н.э.<sup>510</sup>

Сразу два типа круглых блях-подвесок обнаружены в наборе из могильника Кишпек (рис. 31.3-4). Один конструктивно и по оформлению близок подвеске из коллекции Бертье Делагарда<sup>511</sup>, но поле изделия заполнено орнаментом из звезд и сегментов, сгруппированных по три, разделенных отчеканенными точками и крестами. Второй тип блях<sup>512</sup> снабжен двусоставным фасетированным зажимом для крепления на ремне и имеет в центре только один каст, что сближает их с подвесками из погребения в могильнике Гремячий III.

Миндалевидные бляхи-подвески в золото-сердоликовом стиле имеют два варианта крепления к ремням: с выступом-рамкой в верхней части, к которой крепились обойма для ремня<sup>513</sup> (рис. 32.4); бляхи с прямоугольным выступом в верхней части<sup>514</sup>.

Кроме перечисленных форм на территории Северного Причерноморья встречаются грушевидные и каплевидные подвески, изготовленные из

<sup>509</sup> Сокровища сарматов. Каталог выставки. 2008. С. 158.

<sup>510</sup> Демиденко С. В. Воинское погребение с парадной конской упряжью позднесарматского времени в бассейне реки Курмоярский Аксай. 2016. Вып. 244. С.29, рис. 1.3,4.

<sup>511</sup> Симоненко А. В. Полихромные сбруйные наборы позднеримского времени из Сарматии и Пантикапея. 2013. Рис.6.1.

<sup>512</sup> там же. Рис. 6.6.

<sup>513</sup> Шаров О. В. Пирамидальный склеп № 1 по дороге к Царскому кургану, или склеп № 1, открытый в 1841 году в кургане у дороги на Аджимушкайские каменоломни в Керчи. 2012. С. 217-218, рис.16.

<sup>514</sup> там же. С.211, рис. 11.

бронзы и плакированы позолоченной серебряной пластиной с рельефным орнаментом и вставкой стекла центре подвески (рис. 32. 1-3,8-10)<sup>515</sup>. Каплевидные серебряные позолоченные подвески с прямоугольным выступом в верхней части и одной сердоликовой вставкой обнаружены в могильнике Гремячий III в Волгоградской области (рис. 32.7)<sup>516</sup>.

### 2.2.3.5 Украшения седельных ремней

**Вариант 1.** Бляхи умбоновидной формы, с внешней стороны плакированы серебряной позолоченной фольгой (9 экземпляров и фрагменты)<sup>517</sup> (кат. V №12).

**Вариант 2.** Круглые бронзовые выпуклые бляхи, покрытые тонкой золотой фольгой (4 экз.) (рис. 33.1) (кат. V №5) происходят из погребения «аланского военачальника» на территории городища Неаполь скифский<sup>518</sup>, аналогичные изделия обнаружены в погребении 1896 г. на некрополе Пантикапея<sup>519</sup> и в гробнице, исследованной около городского сада в Керчи в 1842 г. Д. Карейшей<sup>520</sup>.

**Вариант 3.** Подкововидные бронзовые бляхи, покрытые тонкой золотой фольгой (4 экз.)<sup>521</sup> (рис. 33.4) (кат. V №6). Две большие и две маленькие подкововидные бляхи, снабженные четырехугольными ушками на оборотной стороне для фиксации на ремне, найдены в погребении 1986 г. из Керчи<sup>522</sup>.

<sup>515</sup> Симоненко А. В. Полихромные сбруйные наборы позднеаримского времени из Сарматии и Пантикапея. 2013. С.234, рис. 1.7-8; 3.5.

<sup>516</sup> Демиденко С. В. Воинское погребение с парадной конской упряжью позднеаримского времени в бассейне реки Курмоярский Аксай. 2016. С. 28-31.

<sup>517</sup> Храпунов И. Н. Погребение воина 2 в. н.э. из могильника Опушки. 2007. Рис.3.1-4; 4.1-5.

<sup>518</sup> Зайцев Ю. П., Мордвинцева В. И. Элитный некрополь у центральных ворот Неаполя скифского. 2007. Рис. 9.4.

<sup>519</sup> Штерн Э. Р., фон. Содержание гробницы, раскопанной в 1896 году в Керчи. 1898.С. 280-281, табл.Б10.

<sup>520</sup> Ростовцев М. И. Скифия и Боспор. Критическое обозрение памятников литературных и археологических. Л., 1925. С. 229-230.

<sup>521</sup> Зайцев Ю. П., Мордвинцева В. И. Элитный некрополь у центральных ворот Неаполя скифского. 2007. Рис. 9.5.

<sup>522</sup> Штерн Э. Р., фон. Содержание гробницы, раскопанной в 1896 году в Керчи. 1898.С. 280-281,табл.Б.7,8.

**Вариант 4.** П-образные бронзовые бляхи, покрытые тонкой золотой фольгой (4 экз.)<sup>523</sup> (рис.33.6) (кат. V №7).

**Вариант 5.** Каплевидные бронзовые выпуклые бляхи, покрытые тонкой золотой фольгой (14 экз.)<sup>524</sup> (рис.33.2) (кат. V №8).

**Вариант 6.** Выпуклые листовидные бронзовые бляхи, покрытые тонкой золотой фольгой (10 экз.)<sup>525</sup> (рис.14.3) (кат. V №9).

Аналогии данным изделиям известны в склепах Боспорского царства. В состав набора украшений конской упряжи из саркофага 2 склепа 2 Горгии вносили 8 подковообразных и 8 каплевидных блях (рис. 33.7-9). Е.М. Алексеева отнесла этот комплекс к первой половине III в. н. э. М.Ю. Трейстер, который провел подробный анализ инвентаря из этого погребения, датирует его 150-170 гг. н.э. На варварской территории, примыкающей к Боспорскому царству, аналогичные наборы конской упряжи были обнаружены около аула Тауйхабль. В состав набора входили девять круглых, тринадцать каплевидных, шесть П-образных и шесть эллипсовидных и одна подковообразная<sup>526</sup>.

В состав комплекта, обнаруженного у хутора Городского Адыгейской автономной области, также входили четыре круглые, восемь подковообразных, четырнадцать листовидных и четыре выпуклых овальных бляхи<sup>527</sup>. Еще один набор бронзовых блях, обтянутых золотой фольгой, включающий восемнадцать изделий (четыре круглых и четырнадцать миндалевидных), обнаружен в погребении 8 кургана 16 могильника Центральный VI в степном Подонье. Комплекс датирован самым концом II-первой половиной III в. н.э. На примере расположения данных изделий в

<sup>523</sup> Зайцев Ю. П., Мордвинцева В. И. Элитный некрополь у центральных ворот Неаполя скифского. 2007. Рис. 9.7.

<sup>524</sup> там же. Рис. 9.6.

<sup>525</sup> Зайцев Ю. П., Мордвинцева В. И. Элитный некрополь у центральных ворот Неаполя скифского. 2007. Рис. 9.2-3.

<sup>526</sup> Мордвинцева В. И., Хачатурова Е. А. Комплекс украшений конской упряжи из аула Тауйхабль // Древняя Таврика: посвящается 80-летию Татьяны Николаевны Высокской / Ред. Ю. П. Зайцев, В. И. Мордвинцева. Симферополь: Универсум, 2007. С. 109–110, рис.1.

<sup>527</sup> Сазонов А. А., Спасовский Ю. Н., Сахтарбек З. Н., Тов А. А. Новые материалы могильника первых веков нашей эры близ хутора Городского // Археология Адыгеи. Майкоп, 1995. Рис. 8.

захоронении удалось зафиксировать схему крепления блях, что позволило автору публикации предложить вариант реконструкции и аргументировано доказать, что эти бляхи относятся к ремням седла<sup>528</sup>.

Комплект убора верхового коня, состоящий из восемнадцати бронзовых, плакированных гладкой золотой фольгой фаларов (четыре круглых выпуклых, с тыльной стороны снабжены петлями, и четырнадцать каплевидной формы с такой же системой крепления к кожаной основе), найден в кургане 25 могильника Валовый I. Фалары крепились на кожаное основание, повторяющие их форму. Эти подкладки в двух местах пришивались к сбруйным ремням. Прослежено положение каплевидных фаларов у круглых – лучеобразно, широким концом к последнему, на расстоянии 1 см.<sup>529</sup> Еще четыре круглых выпуклых железных фалара с узким рантиком найдены в курганном некрополе Кобякова городища. Внешняя поверхность фаларов плакирована тонкой золотой фольгой, крепившейся к железной основе в технике сплошного точечного чекана. На ранте фаларов с противоположных сторон прорезаны отверстия для крепления к сбруе<sup>530</sup>. Четыре фалара, два из которых большего диаметра (10,6-10,8 см), и два меньшего (диаметр-8,5 см), выполненные в одной технике, найдены в составе позднесарматского погребения на Дону. Их основу составляли круглые деревянные диски с плоской тыльной и слегка выпуклой лицевой стороной. Сквозь деревянную основу фаларов с лицевой стороны на тыльную были пропущены бронзовые П-образные скобы, после чего лицевая сторона была плакирована золотой фольгой, крепившейся с помощью загиба краев. Плакировка двух фаларов была гладкой. В двух других золотых обкладках –

<sup>528</sup> Безуглов С. И. Позднесарматское погребение знатного воина в степном Подонье // Советская археология. 1988. С. 107, 111, рис.3.1,2.

<sup>529</sup> Безуглов С. И., Глебов В. П., Парусимов И. Н. Позднесарматские погребения в устье Дона: курганный могильник Валовый I. 2009. С. 63.

<sup>530</sup> Гугуев В. К. Безуглов С. И. Всадническое погребение первых веков н.э. из курганного некрополя Кобякова городища на Дону. 1990. Рис.3.1-4.

по пять прорезей, одна в центре, четыре – крестообразно расположенные, в которых были закреплены стеклянные вставки<sup>531</sup>.

Эти комплексы, как и погребение 1896 г. из Керчи, указывают на то, что в состав конского снаряжения II-III в. н. э. могли входить изделия, выполненные в разных стилях – убор оголовья гладкое и/или фасетированное серебро, седельное снаряжение – неорнаментированное золото. Интересно, что позднесарматское конское снаряжение, в целом имеющее общие черты, всегда индивидуально. Вышеперечисленные наборы упряжи снабжены идентичными по форме и стилистике изделиями, что возможно свидетельствует о синхронности изготовления подобных комплектов, особенно учитывая факт территориальной близости находок.

#### 2.2.4. Бусы, пронизи

В сбруйные наборы довольно часто входили металлические бусины-пронизи, реже бусы, изготовленные из камня и стекла. Всего учтено минимум 56 экземпляров. Их количество в составе комплектов варьируется от трех до двенадцати экземпляров, количество бус из камня и стекла значительно больше от шестнадцати до двадцати шести. Можно условно выделить три группы изделий:

1. Железные бусы овальной, цилиндрической или круглой формы, довольно часто свернуты из округлого в сечении дрота или железной пластины (21 экз.)<sup>532</sup> (рис.34. 1-7) (кат. VI №4, 5, 7-9).
2. Бронзовые и латунные пронизи бочковидной и овальной формы с гладкой или ребристой поверхностью (19 экз.)<sup>533</sup> (рис. 34.8-15) (кат. VI №2, 3, 6, 10).

<sup>531</sup> Безуглов С. И., Нидзельницкая Л. Ю. Позднесарматский курган у станции Мариинской на Дону. 2020 . С. 228, рис.20.1-4.

<sup>532</sup> Храпунов И. Н. Погребения II в. н. э. из могильника Нейзац. 2015. Рис. 7.43; 8.7,8,16; 11.8,13-16 ; Пуздровский А. Е. Погребения Битакского могильника первых веков н.э. с оружием и конской упряжью. 2001. Рис. 4.6; 8.12a ; Ахмедов И. Р., Гушина И. И., Журавлев Д. В. Богатое погребение II в. н. э. могильника Бельбек IV. 2001. Рис. 10.9-12.

<sup>533</sup> Антипенко А. В. Снаряжение верхового коня из склепа 4 (77) Чернореченского могильника. 2018. Рис.1.12-17 ; Антипенко А. В. Реконструкция снаряжения верхового коня III в. н. э. из могильника Нейзац.

3. Бусы из камня и стекла встречены в двух комплексах на территории Крыма (кат. VI №1, 11-16) – в состав конской амуниции, найденной в погребении на городище Неаполь скифский, входили крупные халцедоновые бусы<sup>534</sup> и комплекте, обнаруженном в склепе 595 могильника Усть-Альма, были зафиксированы бочковидные бусины из глухого белого стекла, несколько янтарных, меловых и халцедоновых<sup>535</sup>.

---

2015. Рис.3.1,3; Ахмедов И. Р., Гущина И. И., Журавлев Д. В. Богатое погребение II в. н. э. могильника Бельбек IV. 2001. Рис. 10.6.

<sup>534</sup> Зайцев Ю. П., Мордвинцева В. И. Элитный некрополь у центральных ворот Неаполя скифского. 2007. Рис. 9.1.

<sup>535</sup> Зайцев Ю. П. «Склеп жриц» Усть-Альминского позднескифского некрополя 2000. Илл. 8.9.14, 9.20.

### **ГЛАВА 3. СТИЛИСТИЧЕСКИЕ И МОРФОЛОГИЧЕСКИЕ ОСОБЕННОСТИ АМУНИЦИИ ВЕРХОВОГО КОНЯ. ЕЕ РОЛЬ В ПОГРЕБАЛЬНОЙ ПРАКТИКЕ НАСЕЛЕНИЯ КРЫМА**

#### **3.1 Стилистические и морфологические особенности, технология производства и материал изготовления сбруи верхового коня населения Крыма в I-IV в. н. э.**

Кроме функциональной необходимости, конская амуниция играла роль социального индикатора, поэтому декорированию деталей конской амуниции придавали особое значение. Следует отметить, что в среднесарматскую эпоху детали конской амуниции относятся к числу редких находок, представлено они, зачастую, в погребениях знати<sup>536</sup>. Металлические предметы гарнитуры верхового коня из статусных погребений выполнены из золота, декорированы вставками из полудрагоценных камней и стекла, а также рельефными изображениями<sup>537</sup>.

Одна декоративная традиции, зародившаяся в среднесарматскую эпоху нашла свое продолжение и в последующее время. Речь идет о плакировании тонкой золотой или серебряной фольгой в технике сплошного точечного чекана железных или бронзовых вещей. Изделия, выполненные из железа и украшенные в технике точечного чекана фольгой, производились в течение всего II в. н. э., их сменили серебряные и бронзовые вещи со срезанными, фасетированными краями. Смена стилей в Крыму произошла на рубеже среднесарматской и позднесарматской эпох<sup>538</sup>. Комплексы, декорированные подобным образом, встречаются на Нижнем Дону<sup>539</sup>, в междуречье Дона и

---

<sup>536</sup> Максименко В. Е. Сарматы на Дону: археология и проблемы этнической истории. 1998. С.136-137.

<sup>537</sup> Максименко В. Е., Безуглов С. И. Позднесарматские погребения в курганах на р. Быстрой. 1987. С. 189.

<sup>538</sup> Храпунов И. Н. Погребения II в. н. э. из могильника Нейзац. 2015. С. 225.

<sup>539</sup> Гугуев В. К. Безуглов С. И. Всадническое погребение первых веков н.э. из курганного некрополя Кобякова городища на Дону. 1990. С. 167.



Северского Донца<sup>540</sup>, на Дунае<sup>541</sup>. Погребения с вещами, украшенными в таком стиле, есть и в Крыму – в могильниках Битак<sup>542</sup>, Бельбек IV<sup>543</sup>, Опушки<sup>544</sup>, в погребениях на территории городища Неаполь скифский<sup>545</sup>. Однако, находки последних лет демонстрируют, что в состав конского снаряжения II-III в. н. э. могли входить изделия, выполненные в разных стилях – убор оголовья гладкое и/или фасетированное серебро; седельное снаряжение, нательные ремни – неорнаментированное золото, пластины, декорированные в зверином стиле (более подробно – пункт 2.2.3).

В позднесарматское время в Северном Причерноморье исчезают элементы звериного стиля и золото-бирюзовой полихромии, характерные для среднесарматских погребений знати. Особенно ярко это выразилось в составе и орнаментации сбруйных комплектов. По мнению исследователей, в позднесарматском обществе мы имеем дело со сформировавшейся группой воинов-профессионалов, для которой характерна унификация оружия, экипировки и снаряжения лошадей<sup>546</sup>. Исследователями неоднократно отмечалась скупость орнаментальных мотивов в позднесарматскую эпоху. Поверхность изделий либо полностью лишена всякого орнамента, либо он чрезвычайно беден. Бронзовые и серебряные изделия преимущественно имеют гладкую поверхность, либо украшены фасетками по краю зажимов. Реже края пластин оформлялись зубчато (имели зазубрины)<sup>547</sup>. Иногда

<sup>540</sup> Максименко В. Е., Безуглов С. И. Позднесарматские погребения в курганах на р. Быстрой. 1987. С. 188-189.

<sup>541</sup> Курчатова С., Бабулич В. «Сарматское погребение из кургана у с. Оланешты» – 40 лет спустя. 2003. С. 285.

<sup>542</sup> Пуздровский А. Е. Погребения Битакского могильника первых веков н.э. с оружием и конской упряжкой. 2001. С. 130-133.

<sup>543</sup> Ахмедов И. Р., Гущина И. И., Журавлев Д. В. Богатое погребение II в. н. э. могильника Бельбек IV. 2001. С. 180-183.

<sup>544</sup> Храпунов И. Н. Погребение воина 2 в. н.э. из могильника Опушки. 2007. С. 117-118.

<sup>545</sup> Зайцев Ю. П., Мордвинцева В. И. Элитный некрополь у центральных ворот Неаполя скифского. 2007. С. 85-86.

<sup>546</sup> Безуглов С. И. Позднесарматское погребение знатного воина в степном Подонье. 1988. С. 112.

<sup>547</sup> Мульд С.А. Позднесарматское погребение в Центральном Крыму. 2001. Рис.3.3,4 ; Храпунов И. Н. Склеп III в. н.э. из могильника Нейзац. 2006. Рис. 3.15.

лицевая сторона имеет простейший геометрический орнамент – в виде пересекающихся или параллельных линий, крестов, точек<sup>548</sup>.

В украшении лошадиной сбруи первых веков нашей эры использовалось украшение ремней оголовья зооморфными фигурками – литыми бронзовыми и деревянными, плакированными золотой фольгой<sup>549</sup>.

В составе конского снаряжения встречаются изделия с орнаментом в виде тамг<sup>550</sup>. Круг аналогий этим вещам не широк. Причины появления тамг на деталях конского снаряжения рассмотрены в статье С.В. Воронятова. Основные версии сводятся к следующим: 1) декоративная функция тамг; 2) замена тавра на теле животного<sup>551</sup>.

Идентичные тамгообразные знаки нанесены на подвеску из могилы №169 некрополя Нейзац<sup>552</sup> и обнаружены в конском погребении над двухкамерным склепом 1841 г. в Аджимушкае в виде серебряной пластины<sup>553</sup>. Тамга состоит из двух частей: нижнего знака в виде полуовала с сильно загнутыми внутрь концами, и верхнего – в виде фигуры птицы вправо с вертикальной линией слева<sup>554</sup>. Э.И. Соломоник пишет по поводу данного знака следующее: «знак имеет много аналогий на Боспоре и в других местах Северного Причерноморья. Верхнюю часть знака интересно сравнивать со знаками Савромата и Рискупорида III, так как она дает еще один близкий

<sup>548</sup> Храпунов И. Н. Склеп с погребениями III-IV вв. н.э. из могильника Нейзац. 2011. Рис. 12.1-4,6; 13.1; 17.10.

<sup>549</sup> Храпунов И. Н., Мульд С. А. Склепы с погребениями III в. н.э. из могильника Нейзац. 2004. С.302 ; Шаров О. В. Пирамидальный склеп № 1 по дороге к Царскому кургану, или склеп № 1, открытый в 1841 году в кургане у дороги на Аджимушкайские каменоломни в Керчи. 2012. Рис.17 ; Малашев В. Ю., Яблонский Л. Т. Степное население Южного Приуралья в позднесарматское время. 2008. Рис. 192,13-14 ; Безуглов С. И., Глебов В. П., Парусимов И. Н. Позднесарматские погребения в устье Дона: курганный могильник Валовый I. 2009. С. 100.

<sup>550</sup> Шаров О. В. Пирамидальный склеп № 1 по дороге к Царскому кургану, или склеп № 1, открытый в 1841 году в кургане у дороги на Аджимушкайские каменоломни в Керчи. 2012. Рис.3; 9.4-5;10; 19.5,10-11 ; Храпунов И. Н. Склеп с погребениями III-IV вв. н.э. из могильника Нейзац. 2011. Рис. 4.1.

<sup>551</sup> Воронятов С. В. О назначении сарматских тамг в церемониальном конском снаряжении // Боспорский феномен. Греки и варвары на Евразийском перекрестке: Материалы международной научной конференции. СПб.: Нестор-История, 2013. С. 296–300 ; Яценко С. А. Знаки-тамги ираноязычных народов древности и раннего средневековья. 2001. С. 15.

<sup>552</sup> Храпунов И. Н. Некоторые итоги исследований могильника Нейзац // Исследования могильника Нейзац / Ред. И. Н. Храпунов. Симферополь: Доля, 2011б. Рис. 4.1.

<sup>553</sup> Шаров О. В. Пирамидальный склеп № 1 по дороге к Царскому кургану, или склеп № 1, открытый в 1841 году в кургане у дороги на Аджимушкайские каменоломни в Керчи. 2012. Рис. 3.

<sup>554</sup> там же. С. 231.

вариант той же формы. При этом отметим, что все три знака датируются III в. н. э.»<sup>555</sup>. Нижняя часть знака встречена как одна из частей в целом ряде именных тамг таких известных сарматских царей как Фарзой и Инисмей<sup>556</sup>.

Парадная или церемониальная упряжь оформлялась в полихромном стиле позднееримского времени. Своеобразие декоративного оформления изделий полихромного стиля заключается в наличие одной крупной овальной, круглой или прямоугольной вставки, чаще всего сердоликовой, иногда дополненной вставками из цветного стекла по периметру изделия. Орнамент выполнен в виде косых крестиков, витого «жгута», кружка с точкой в центре. В техническом отношении они представляют собой, как правило, бронзовую или серебряную основу, покрытую сверху тонкой золотой или серебряной позолоченной пластинкой, на которую при помощи техники тиснения наносился орнамент, имитирующий античную зернь и филигрань<sup>557</sup>. Детали конского снаряжения, оформленные подобным образом, неоднократно привлекали внимание исследователей, изучены вопросы хронологии<sup>558</sup>, классификации и техники изготовления<sup>559</sup>.

В рассмотрении проблемы возникновения и культурной принадлежности наборов, выполненных в полихромном стиле, в литературе утвердилась точка зрения об их изготовлении в Пантикапее или Херсонесе, откуда они попадали в степь. Основанием для этого послужила находка в Херсонесе бронзовой матрицы для изготовления наконечника ремня такого набора<sup>560</sup>. Противоположная точка зрения, озвученная А.В. Симоненко, заключается в том, что «сердоликовый стиль» возник в сарматской среде

<sup>555</sup> Соломоник Э. И. Сарматские знаки Северного Причерноморья. Киев : Изд-во Акад. наук УССР, 1959. С. 129.

<sup>556</sup> там же. Кат. №155.

<sup>557</sup> Засецкая И. П., Шаров О. В. Декоративные наборы конского снаряжения III–IV вв. н. э. // Сокровища сарматов. Каталог выставки. СПб.; Азов: Изд-во Азовского историко-археологического и палеонтологического музея-заповедника, 2008. С. 62–65.

<sup>558</sup> Трейстер М. Ю. О датировке погребения с Золотой маской в Керчи // Боспорский феномен. Проблемы хронологии и датировки памятников. СПб.: Изд-во Гос. Эрмитажа, 2004. С. 247–258.

<sup>559</sup> Шаров О. В. Пирамидальный склеп № 1 по дороге к Царскому кургану, или склеп № 1, открытый в 1841 году в кургане у дороги на Аджимушкайские каменоломни в Керчи. 2012. С. 218–220.

<sup>560</sup> Яценко С. А., Малашев В. Ю. О полихромном стиле позднееримского времени на территории Сарматии // Stratum plus. 2000. № 4. С. 230.

(прототипом ему могла служить гарнитура из могильника Дачи), и распространялся через сарматов-наемников<sup>561</sup>.

Способ изготовления и материал деталей конской амуниции из «воинских» погребений, которые и составляют основную массу находок оставался за пределами внимания исследователей. Нами были проанализированы все детали снаряжения верхового коня из склепа 4 (77) Чернореченского могильника на предмет выявления следов производства для восстановления цикла операций по их созданию. В состав комплекта, исходя из описаний В. П. Бабенчикова, входили железные удила, к которым крепились литые псалии<sup>562</sup>.

Псалии (2 экз.) состоят из округлого в сечении и расширяющегося к краям стержня длиной 7,4 см с подпрямоугольными выступающими петлями в центральной части и двух неподвижно закрепленных в этих петлях штанг размерами 5,6х0,6 см. Последняя треть штанг представляет собой разъемы, соединенные заклепанными штифтами (рис. 35,1–2). При разборе инвентаря склепа 4(77), хранящегося в фондах Бахчисарайского музея-заповедника, удалось обнаружить изделия, которые относятся к уздечному набору, однако не были отражены в публикации. Под коллекционными номерами 407 и 409 хранятся литые штанги (2 экз.) размером 4,4х0,8 см (рис. 35.3–4). На одном конце каждой из них расположено трапециевидное отверстие, завершающееся округлой в сечении перемычкой. С другого конца штанга завершается кольцом, внешний диаметр которого достигает 1,4 см. В состав комплекта также входили:

- миниатюрная литая пряжка (К.О. 414) с рамкой округлой формы в передней части и трапециевидной в задней, язычок утрачен. Размеры – 2,3х1,5 см (рис. 35.10).
- наконечник-подвеска (К.О. 417) прямоугольной формы, немного сужающийся книзу, с трапециевидным отверстием в верхней части. Тыльная

<sup>561</sup> Симоненко А. В. Полихромные сбруйные наборы позднеримского времени из Сарматии и Пантикапея. 2013. С. 228-229.

<sup>562</sup> Бабенчиков В. П. Чернореченский могильник. 1963. С. 117–118, рис. 22.

сторона ровная, лицевая имеет небольшое закругление краев. Размеры – 3,2x0,7 см (рис. 35.8).

– наконечник-подвеска (К.О. 416) с прямоугольным отверстием в верхней части, овальным расширением в середине и закругленным краем. Размеры 4,0x0,9 см (рис. 35.9).

– наконечник-подвеска (К.О. 415) трапециевидной формы, тыльный конец раздвоен на две пластины толщиной 0,8–1,0 мм для соединения с ремнем, крепившимся с помощью заклепки, которая на данный момент утрачена, нижняя часть оформлена в виде кольца, внешний диаметр которого составляет 1,5 см. Размеры 3,5x1,5 см (рис. 35.7).

– бляшки ажурные (2 экз., К.О. 412, 413) в виде двух треугольников, развернутых вершинами к кольцу. В верхней части одной подвески сохранился прямоугольный зажим с заклепкой для крепления к ремню. Размер подвески 3,6x1,2 см. Размер зажима 1,8x0,6 см (рис. 35.5-6)

– обоймы прямоугольной формы с одной заклепкой (2 экз., К.О. 410, 411). Размеры 1,8x0,6 см (рис. 35.17-18).

– бусины литые округлой формы (6 экз., К.О. 396–401), диаметром 1,5–1,7 см (рис. 35.11-16) (об аналогиях и датировке изучаемых вещей Антипенко. 2018<sup>563</sup>).

Необходимо отметить, что вещи во время хранения подвергались интенсивной очистке от коррозионных наслоений, в результате которой поверхность была сильно растравлена. Псалии (406 и 408) подвергались еще и ремонтным работам. Раздвоенные элементы – штанги были закреплены в подпрямоугольных петлях пайкой оловом. Псалий 406 сохранился лучше, хоть и несет на себе следы вышеуказанных операций. Контуры центрального стержня псалия 408 сильно искажены коррозией и очисткой, а одна из штанг имеет значительные утраты (фрагмент окончания, штифт).

---

<sup>563</sup> Антипенко А. В. Снаряжение верхового коня из склепа 4 (77) Чернореченского могильника // Материалы по археологии, истории и этнографии Таврии. 2018. Вып. XXIII. С. 70–85.

На псалиях детектируются следы изготовления и обработки. Места выступа из центрального стержня подпрямоугольных петель плавные, сглаженные, на некоторых участках сохранились грани, заходящие на стержень. На одном конце стержня псалия 406 и ближе к центральной части на поверхности металла детектируются усадочные утяжки, образующиеся при литье (рис.36.1). Стержни обоих предметов не имеют следовковки. В центральной зоне, на петлях и стержне обоих псалиев наблюдаются следы шлифовки одной плоскости (верхней – у псалия 406, нижней – у псалия 408).

Штанги, закрепленные в подпрямоугольных петлях, имеют идентичную форму и длину. Задняя поверхность всех четырех элементов (два – на псалии 406, два – на псалии 408) представляет собой ровную плоскость, в то время как лицевая сторона имеет рельеф по всей длине. Утолщение разомкнутой части штанг также происходит в направлении лицевой стороны. Толщина всех фиксирующих пластин окончаний штанг аналогична и составляет от 1,2 мм у основания до 0,9 мм на концах, внутренние контуры зажимов также идентичны. Внутренняя поверхность раздвоенного участка, открытая на штанге псалия 408 из-за утраты фрагмента изделия, не имеет сохранившихся следов распила или абразивной обработки (рис. 36.3).

На обоих псалиях детектируются следы использования. На обоих стержнях псалиев видна изношенность изделий в трех зонах – между петлями и по бокам от них. Также стерты и значительно истончились стенки самих петель, преимущественно в центральной части. Изначальная толщина боковых стенок петель сохранилась на некоторых боковых участках и составляет около 2,5 мм. Толщина стенок, обращенных к удилам, утоньшена до 0,7 мм (рис. 36.2).

Обнаруженные на одном из стержней литейные дефекты (усадочные утяжки), и идентичная форма вставных штанг позволяют предположить, что все составные элементы псалиев были изготовлены методом литья. Гладкая тыльная сторона штанг и рельефная лицевая свидетельствуют о вероятном

использовании для их создания двусторчатых литейных форм с одной гладкой стенкой. Полное совпадение как размеров и толщины, так и контуров раздвоенных концов штанг, а также полное отсутствие следов распиливания и обработки абразивом внутренней, ровной поверхности раздвоенного окончания позволяют предположить, что они также были созданы в процессе литья и не являются результатом распиливания.

Контуры округлых в сечении стержней, в частности расположение на них подпрямоугольных выступов совпадают не зеркально, а «в одну сторону». Таким образом, данные изделия являются не парными предметами, а двумя идентичными отливками, вероятнее всего изготовленными в одной литейной форме. При сборке псалиев они были развернуты зеркально относительно друг друга. Данное предположение подтверждает и обнаружение следов абразива на разных плоскостях стержней. В обоих случаях, вероятно, на данной стороне отливок находился литейный брак, который затем был зашлифован. После чего одна отливка была соединена со штангами зашлифованной стороной вверх, а другая – вниз.

На изделиях № 407, 409 видны следы использования – один край каждого кольца сильно заужен. Утончённые в процессе использования края колец и сохранившееся на одном из них железо указывают на использование данных изделий в соединении с железными деталями конского оголовья – удилами. На тыльной стороне кольца 407 обнаружен литеевой шов. На внутренней части боковых сторон рамки пряжки сохранились литеевые дефекты (наросты). На тыльной стороне найдены следы абразивной обработки – она зашлифована. На ровной тыльной стороне наконечника КО 415 наблюдаются усадочные утяжки, на лицевую сторону выдается раздвоенная пластина, в месте соединения кольца и пластин – рельеф. Наконечник-подвеска 416 имеет две гладкие стороны, лицевая с чуть закругленным контуром. На тыльной стороне наконечника фиксируются дефекты изготовления (утяжки, недоливы), по контуру виден литейный шов,

что также говорит об изготовлении наконечника методом литья в двустворчатой литейной форме с одной гладкой стороной.

Подвеска 412 довольно сильно фрагментирована, 413 сохранилась полностью. Оба предмета имеют две гладкие стороны, однако, лицевая со скругленными краями. На тыльной стороне 413 обнаружены утяжки. После отливки в двустворчатых формах с одной гладкой стороной изделия были отшлифованы абразивным материалом. Самые крупные следы шлифовки на тыльной стороне подвески 412. Обнаруженные на единственной полностью сохранившейся торцовой перемычке следы сильной изношенности и их полное отсутствие на центральных кольцах позволяют предполагать, что при использовании подвески фиксировались за короткие стороны.

Таким образом, вышеперечисленные изделия были изготовлены методом литья в двустворчатых формах с одной гладкой стороной. При необходимости дополнительно поверхность шлифовалась.

Бусины 396-401 представляют собой кольца со стыком двух концов на одной стороне. На нескольких бусинах детектируются следы изготовления. По контуру отверстия, повторяя его изгиб, идут зоны слабого разрушения металла и следы спрессовывания (ковки) (рис.36.4-5). Центральное отверстие у всех бусин практически идеально круглое. Основание кольца (место схождения разъемных концов) во всех случаях имеет плоскость. Обнаруженные зоны деструкции металла позволяют предположить, что данные изделия были изготовлены из отлитых прокованных прутков. Вероятно, для формирования изделия металл оборачивался вокруг крупного прутка. Об этом свидетельствует ровное, идентичное для всех бусин отверстие и, при этом, прокованные в плоскость концы прутков.

Кроме изучения морфологии уздечного набора, был также проанализирован состав сплава комплекта из Чернореченского могильника. В рамках совместных работ с Новичихиным А.М. и Смекаловой Т.Н.,



определен материал сходного с ним, найденного на некрополе Горгиии<sup>564</sup>. Переданные в Анапский музей детали конской амуниции из некрополя Горгиии включали: пару псалиев с остатками железных удил (рис. 37.1,2); кольцо, треугольное в сечении, с выделенным участком с круглым сечением (рис. 37.3); округлую бусину, согнутую из массивного прута, имеющую в месте схождения концов уплощенную площадку (рис. 37.4). Псалии, найденные на некрополе Горгиии, отличаются от найденных в склепе 4 (77) отсутствием в петлях зажимов или штанг для крепления ремней оголовья. В петле разрушившегося железного грызла сохранилось подвижно закрепленное кольцо с обоймой из согнутой пополам пластины для крепления ремня. Вероятно, набор неполный, что объясняется обстоятельствами находки – на загородной свалке, в выбросе земли и строительного мусора, происходящих из центрального участка горгийского некрополя<sup>565</sup>. Для сравнительного анализа приведены данные элементного состава уздечного набора, обнаруженного в Херсонской области и опубликованного в каталоге частной коллекции<sup>566</sup>. Набор, найденный в Херсонской области, отличается от Чернореченского только декоративными элементами убранства – в комплект сбруи входили парные бляхи (возможно, нащечники) в форме сегментированного круга с прямоугольными зажимами для крепления на ремне на противоположных сторонах изделия (рис. 2б.17-18).

Элементный анализ производился неразрушающим рентгено-флуоресцентным безэталонным методом с использованием спектрометра Мистраль М1 фирмы Bruker. Одновременно анализировались 10 элементов (время измерения 30 с): медь (Cu), свинец (Pb), олово (Sn), цинк (Zn), железо (Fe), серебро (Ag), мышьяк (As), сурьма (Sb), марганец (Mn) и золото (Au). В

<sup>564</sup> Антипенко А.В., Смекалова Т.Н., Новичихин А.М., Мульд С.А. Латунные уздечные наборы позднесарматского времени из Северного Причерноморья // Краткие сообщения института археологии (КСИА). 2021. Вып. 262. С. 224 – 243

<sup>565</sup> Новичихин А.М. Уздечный набор позднеантичного времени из Горгиии // Петербургский Апокриф. Послание от Марка. СПб, Кишинёв: «Высшая антропологическая школа». 2011. С. 315-318.

<sup>566</sup> Клочко В.И., Козыменко А.В. Древний металл Украины. Киев, 2017. С. 273, илл. 5

таблицы с данными по составу включены все элементы, кроме последнего, так как золота в исследуемых сплавах не оказалось.

Рассматриваемые комплекты узды изготовлены из сплава с высоким содержанием цинка (рис. 37.5), в отдельных случаях приближающихся к предельному значению для латуней, полученных способом цементации, то есть, не превышающее 28%. Для изготовления деталей конской амуниции был использован качественный медно-цинковый сплав почти без иных примесей (т.е. для их производства не использовали лом каких-то других изделий). Из латуни похожего состава (содержание цинка 22%) сделана художественная деталь еще одного конского снаряжения, происходящего с территории полуострова Абрау (погребение 9 Цемдолинского могильника). Медно-цинковый сплав, напоминающий золото, использовался для изготовления фаларов с дионисийским сюжетом, датирующихся рубежом эр – первой третью I в. н.э.<sup>567</sup>. Предполагается вторичное использование этих фаларов в конской экипировке. Изначально они могли служить для украшения тазов. Качество исполнения и сюжетная композиция, несомненно, позволяет отнести эти изделия к предметам импорта<sup>568</sup>.

Начиная с I в. н.э. латунь в Римской империи широко применяется в двух сферах – для изготовления монет и в производстве военной амуниции, в том числе, экипировки верховых лошадей<sup>569</sup>. Со II в. н.э. римская военная фурнитура преимущественно выполнялась из свинцовой бронзы. С III в. н.э. использование сплавов, легированных свинцом, для производства предметов обихода начинает преобладать над сплавами иной рецептуры<sup>570</sup>.

<sup>567</sup> Довгальук Н.П., Малышев А.А. Описание погребальных комплексов. Каталог // Аспургиане на юго-востоке Азиатского Боспора: по материалам Цемдолинского некрополя. Москва: Гриф К. 2008. С. 18-27

<sup>568</sup> Трейстер М.Ю. Импортная металлическая посуда из Цемдолинского некрополя // Аспургиане на юго-востоке Азиатского Боспора: по материалам Цемдолинского некрополя. М.: Гриф и К. 2008. С. 184-185

<sup>569</sup> Craddock P. Brass, Zinc and the Beginnings of Chemical Industry // Indian Journal of History of Science. 2018. Vol. 53.2. P. 151 ; Jenkins Ian, Craddock P., Lambert J.A., Group of Silvered-Bronze Horse-Trappings from Xanten ('Castra Vetera') // Britannia. 1985. Vol. 16. P. 141-164.

<sup>570</sup> Dungworth D. Roman Copper Alloys: Analysis of Artefacts from Northern Britain // Journal of Archaeological Scienc. 1997. №24. Fig.6 ; Dungworth D. Metal Working Evidence from Housesteads Roman Ford. Northumberland. English Heritage Publ., 2001. P.7.

При исследовании элементного состава металла могильника Черная речка методом рентгенофлуоресцентного анализа был изучен 131 образец. Было установлено, что из трехкомпонентных бронз (Cu+Sn+ Pb) изготовлено около половины всех изученных вещей (46,5 %), еще 24,4 % из латуни с высоким содержанием цинка. Около 14 % изделий изготовлены также из латуни с небольшими примесями цинка. Интересно, что зависимость употребления сплава определённой рецептуры от типа изделий отчетливо удалось зафиксировать только в одном случае - состав комплекта конского снаряжения был изготовлен из чистой латуни<sup>571</sup>.

Вещи, входящие в состав комплекта конского снаряжения из Чернореченского могильника, своим происхождением связаны с различными, удаленными друг от друга территориями. Однако, комплект не был «наборным», его изготовили одновременно из латуни методом литья в двустворчатые формы с одной плоской стороной. При этом, обнаруженные на поверхности изделий следы изношенности свидетельствуют о длительном использовании конского убора. В связи с этим становится вопрос, о возможных путях попадания комплектов снаряжения к их владельцам. Ремесленник или группа ремесленников, совершенно точно, были знакомы с морфологией вещей, бытующих в римских военных лагерях, сталкивались с вещами германского круга, знакомы были и с традиционными для сарматского мира типами изделий, поэтому нельзя исключать, что либо комплект был изготовлен за пределами Крыма, либо сам мастер перемещался на значительные расстояния. Для изготовления своей продукции он использовал очень качественный искусственный сплав, состав которого исключает примеси из вторичного сырья (т.е. не использовали лом). Не исключено, что убор верхового коня формировался не столько по индивидуальному требованию заказчика, сколько был связан с навыками

---

<sup>571</sup> Антипенко А.В. Использование и распространение латуней у варваров и греков Северного Причерноморья // Материалы международной научной конференции «XX Боспорские чтения. Боспор киммерийский и варварский мир в период античности и средневековья. Основные итоги и перспективы исследований». / Ред.-сост. В.Н. Зинько, Е.А. Зинько. Симферополь, Керчь, 2019. С. 55-57.

мастеров их изготавливающих, их знакомством с «модой» соответствующего времени и наличием соответствующего по качеству сырья, о чем свидетельствует идентичность материала трех наборов. Судя по всему, какой-либо специализации для ремесленников, работающих с цветными металлами, не было. Они могли заниматься изготовлением как поясных наборов (пряжки, наконечники), так и специфическими вещами, например, псалями.

### 3.2. Реконструкция снаряжения верхового коня

Конское снаряжение опускали в могилу в сложенном виде, однако морфология и функциональное назначение отдельных деталей позволяют представить облик конского оголовья в первые века нашей эры.

Подробный разбор амуниции верхового коня, обнаруженной в могиле №183 некрополя Нейзац (более подробно Антипенко. 2015<sup>572</sup>), исходя из количественного состава и морфологических признаков элементов, позволил предположить вероятный вариант реконструкции. В комплект входили:

1. Удила железные, двухчастные. Грызла прямые, в сечении округлой формы, они завершаются на концах петлями, в которые вставлены бронзовые кольца и стержневидные, круглые в сечении, конусовидно расширяющиеся к концам псалии с двумя прямоугольными петлями. В петли вставлены прямоугольные зажимы для ремней из согнутой вдвое пластины, крепившиеся к ремню с помощью двух заклепок. На лицевой поверхности одного зажима прочерчены поперечные линии, завершающиеся на концах стрелками (рис.38) Псалии из могилы №183 имеют следы ремонта, но этот ремонт носил скорее «косметический» характер. У одного из зажимов была отломана тыльная сторона и его снова прикрепили к петле, но уже при помощи проволочки. В таком виде он не мог использоваться по назначению. Возможно, именно этот дефект стал причиной вхождения данного комплекта

<sup>572</sup> Антипенко А. В. Реконструкция снаряжения верхового коня III в. н. э. из могильника Нейзац // Проблемы истории, филологии, культуры. 2015. Вып. 2(48). С. 109–120.

в состав погребального инвентаря. Нельзя исключать, что нащечный ремень мог привязываться непосредственно к петле, но в таком случае нет необходимости прикреплять пришедший в негодность зажим на прежнее место;

2. Пряжка бронзовая с фигурной фасетированной рамкой, сегментовидная в плане в передней части и трапециевидная в тыльной, с осью для язычка и прямоугольным щитком из согнутой вдвое пластины, крепившейся к ремню с помощью двух заклепок, язычок железный (рис. 39.2);
3. Пряжка железная с рамкой сегментовидной формы, округлой в сечении, с подпрямоугольным в сечении язычком (рис.39.9);
4. Пряжка железная с рамкой овальной формы, уплощенной в передней части и прогнутым язычком (рис.39.5);
5. Пряжка железная с рамкой D-образной формы, круглой в сечении и слабо прогнутым язычком (рис. 39.6);
6. Предмет железный в форме кольца, фрагментирован (рис. 39.8);
7. Кольцо бронзовое, литое, граненое, ромбовидное в сечении (рис. 39.4);
8. Пронизи бронзовые с ребристой поверхностью, украшенные вдоль каждой дольки врезными линиями 9 экз. (рис.39.3);
9. Пронизи бронзовые бочковидные продольно вытянутые с ребристой поверхностью, украшенные вдоль каждой дольки врезными линиями 3 экз. (рис. 39.1);
10. Предмет бронзовый пластинчатый неправильной формы, близкой к сегментовидной, крепившийся к органической основе с помощью четырех гвоздиков (рис. 39.7);

Грызла без профилировки и подобного диаметра (более 1,0 см) требуют дополнительных элементов сдерживания, которые выражены в данном случае в наличии стержневидной конструкции псалиев. Зажимы, закрепленные на стержнях, способствовали фиксации раздвоенных нащечных ремней. Кожаная конструкция оголовья, вероятно, состояла из наносного, налобного, нащечных, подгубного, подбородочного и

затылочного ремней. Последний, предположительно, мог застегиваться с помощью бронзовой пряжки с железным язычком. Подбородочный и подгубный ремни были разомкнутыми и сочленялись при помощи железных пряжек. Ремень повода, скорее всего, захлестывался на бронзовых кольцах, а именно, был перекинут и завязан вокруг них (рис. 39.10). Такой способ крепления повода зафиксирован в позднесарматских погребениях Лебедевского могильника. Не совсем ясно, был ли двоящимся нащечный ремень, так как стержневидные псалии снабжены двумя петлями. Не исключено, что повод фиксировался на дополнительных кольцах, вставленных во внешние петли грызел. Видимо, оголовье не содержало больше никаких металлических деталей.

Сложнее обстоит дело с определением наличия седла. Обнаруженная бесщитковая железная пряжка крупных размеров может свидетельствовать о его наличии в погребении (рис.40). Подпружные пряжки являются неотъемлемой принадлежностью седел и появились одновременно с ними. Подпружная пряжка была призвана выполнять функции блока при подтягивании подпруги и стопора при достижении требуемого напряжения.

Наиболее полные комплекты конской амуниции представлены в могилах №223 некрополя Бельбек IV и №120 Битакского могильника. В составе наборов встречены по 5 железных бус, прямоугольная железная пряжка, удила с колесовидными псалиями с зажимами, овальные пластинчатые обоймы с прорезями<sup>573</sup>. Оба набора сходны стилистически и по составу, что позволило авторам выдвинуть предположение о том, что они были изготовлены одним мастером.

Предложенный И.Р. Ахмедовым вариант реконструкции конской амуниции (рис. 41. 1,2) основывается на расположении металлических деталей конской сбруи в могиле №120 Битакского некрополя. Следует отметить наличие в этих двух комплектах декоративных блях новой схемы

<sup>573</sup> Ахмедов И. Р., Гущина И. И., Журавлев Д. В. Богатое погребение II в. н. э. могильника Бельбек IV. 2001. Рис. 10 ; Пуздровский А. Е. Погребения Битакского могильника первых веков н.э. с оружием и конской упряжью. 2001. Рис. 8.

крепления – при помощи зажимов и украшение ремней оголовья металлическими бусами. Не совсем ясно, тем не менее, функция металлических колец с зажимами. Миниатюрные бляхи с прорезями и пластиковыми зажимами найдены, кажется, в непосредственной близости от них. На примере расположения деталей амуниции в могиле №120 Битакского могильника для нас важно отметить, что подвесные бляхи могли использоваться в оформлении оголовья и располагались они, предположительно, на висках.<sup>574</sup>

Расположение блях оголовья можно проследить на материалах погребений взнузданных лошадей. Комплект таких блях, судя по всему, составлял 6 штук. Расположение блях демонстрирует их фиксация в конской могиле №86 некрополя Левадки<sup>575</sup> (рис. 42.1). Функционально и морфологически бляхи одинаковы, представляют собой изделия полусферической формы с прямоугольной петлей, прикрепленной тонкой пластинкой на тыльной стороне (рис. 42.2). Вполне вероятно, что нащечный ремень был двоящимся, так как стержневидные псалии снабжены двумя петлями. Не исключено, что повод фиксировался на дополнительных кольцах, вставленных во внешние петли грызел (рис. 42.3).

В погребении «аланского военачальника» на городище Неаполь скифский найден комплект амуниции<sup>576</sup> (рис. 41.3,4). В его состав входили псалии стержневидной конструкции, бляхи-нащечники и налобник. Он представляет собой изделие в виде полосы прямоугольных очертаний, состоящей из чередующихся ромбов и квадратов. В центре ромбов расположены полусферические выпуклости. Поперечные стороны налобника оформлены в виде стилизованных парных головок лошадей. Комплекты, найденные в составе погребального инвентаря, сопровождавшего погребения людей, снабжались большим количеством металлических деталей и были

<sup>574</sup> Ахмедов И. Р., Гущина И. И., Журавлев Д. В. Богатое погребение II в. н. э. могильника Бельбек IV. 2001. Рис. 10.

<sup>575</sup> Мульд С.А. Исследования позднескифского могильника у с. Левадки в 2007-2008 гг., 2009. С. 207-209.

<sup>576</sup> Зайцев Ю. П., Мордвинцева В. И. Элитный некрополь у центральных ворот Неаполя скифского. 2007. Рис. 8.

более изыскано украшены. Конечно, нельзя исключать варианта, что в захоронениях лошадей присутствуют упрощенные, более «дешевые» комплекты амуниции.

### **3.3 Особенности погребальной практики захоронений с конским снаряжением**

Для погребального обряда позднескифского населения Крыма положение в могилу элементов конского снаряжения не было характерно. В захоронениях III - I вв. до н. э. конская упряжь представлена единичными экземплярами<sup>577</sup>.

В первые века нашей эры ситуация несколько меняется, в литературе принято говорить о «сарматизации» населения Крыма, которая проявилась в широком распространении подбойных могил и в некоторых, новых для Крыма, но характерных для сармат, элементов погребального инвентаря, к числу которых относятся и детали конской амуниции. Удила с псалями и другие элементы гарнитуры верхового коня найдены в погребениях могильников Битак<sup>578</sup> и Бельбек IV<sup>579</sup>. Обнаруженные на могильниках предгорного Крыма римского времени (Кольчугино, Левадки, Опушки) погребения взнузданных коней, исходя из аналогий уздечным наборам, датируются I-II в. н. э.<sup>580</sup>

Исследователи отмечают, что в погребениях, относящихся к среднесарматскому периоду, детали конской сбруи встречаются редко. Это справедливо как для территории Нижнего Дона<sup>581</sup>, так для территории

<sup>577</sup> Пуздровский А. Е. Крымская Скифия II в. до н. э. – III в. н. э. Погребальные памятники. 2007. С. 72-74.

<sup>578</sup> Пуздровский А. Е. Погребения Битакского могильника первых веков н.э. с оружием и конской упряжью. 2001. С. 130-137.

<sup>579</sup> Ахмедов И. Р., Гущина И. И., Журавлев Д. В. Богатое погребение II в. н. э. могильника Бельбек IV. 2001. С. 186.

<sup>580</sup> Мульд С. А. Исследования позднескифского могильника у с. Левадки в 2007–2008 гг. 2009. С. 300-303.

<sup>581</sup> Максименко В. Е. Сарматы на Дону: археология и проблемы этнической истории. 1998. С. 136.



Днестровско-Прутского<sup>582</sup> и Днестро-Дунайского междуречья<sup>583</sup>, верно это и для Нижнего Поднепровья, Присивашья и Приазовья<sup>584</sup>.

С целью установления особенностей погребальной практики погребений с конской сбруей был проведен анализ встречаемости деталей амуниции в захоронениях для могильников, исследованных широкими площадями. Информация, касающаяся могильника Нейзац, представлена 580 погребальными сооружениями (т.е. вплоть до 2014 г. раскопок). В 47 могилах некрополя были обнаружены детали конского снаряжения (что составляет 8 % от общего числа погребальных сооружений). В большинстве случаев в могилу опускали только удила и псалии. Из 54 пар удил с псалиями 12 входили в состав комплектов снаряжения верхового коня, то есть в 80% случаев находки конского снаряжения в могильнике Нейзац ограничиваются исключительно удилами и псалиями. Эти данные весьма приблизительны, поскольку нужно принимать во внимание тот факт, что часть могил были потревожены грабителями, поэтому предложенные процентные результаты, вероятней всего, не отражают в полной мере реальную картину, но, тем не менее, интересны с точки зрения статистических представлений по отдельной категории погребального инвентаря.

Насколько предложенные процентные данные могут полно обрисовать картину сказать сложно, поскольку непотревоженный грабителями склеп №306 демонстрирует несколько иную ситуацию. В нем были обнаружены останки 13 погребенных и 5 пар удил с псалиями, две пары из которых входили в состав комплектов конской амуниции. Интересно, что один комплект находился в деревянной тарелке, которая стояла в районе грудных

<sup>582</sup> Гроссу В. И. Хронология памятников сарматской культуры Днестровско-Прутского междуречья. 1990. С. 95.

<sup>583</sup> Субботин Л. В., Дзиговский А. Н. Сарматские древности Днестро-Дунайского междуречья. Вып. 1. Курганные могильники Алкалия и Хаджидер II. 1990. 40 с. (Препринт) ; Субботин Л. В., Дзиговский А. Н. Сарматские древности Днестро-Дунайского междуречья. Вып. 2. Курганные могильники Дивизийский и Белолесский. 1990. 40 с. (Препринт) ; Субботин Л. В., Дзиговский А. Н. Сарматские древности Днестро-Дунайского междуречья. Вып. 3. Курганные могильники Васильевский и Кубей. 1990. 48 с. (Препринт).

<sup>584</sup> Симоненко А. В. Сарматы Таврии. 1993. С.81.

клеток погребенных<sup>585</sup>. В склепе №4, лишь отчасти потревоженном грабителями, в области таза погребенного VI находилось сразу две пары железных удил с бронзовыми зажимами<sup>586</sup>. В склепе №275 было совершено семь погребений и обнаружено суммарно три пары удил. Интересен тот факт, что не ограбленные склепы демонстрируют данные, которые несколько не укладываются в статистику и позволяют осторожно предположить, что отсутствие деталей конской амуниции в погребениях – это результат деятельности грабителей.

Некрополь Дружное, который по времени бытования синхронен Нейзацу, дает похожие процентные результаты – из 85 погребальных сооружений в 8, т.е. 9,4 %, были обнаружены детали конского снаряжения. На могильнике Дружное удила и псалии были обнаружены исключительно в склепах и в грунтовых могилах с захоронениями лошадей<sup>587</sup>.

Если ориентироваться на статистические данные, полученные М.Г. Мошковой, то следует отметить, что встречаемость удил и псалий в погребениях на могильниках Нейзац и Дружное в процентном соотношении несколько выше среднего показателя в 6,3% для Азиатской Сарматии<sup>588</sup>. Количество погребений второй половины II – первой половины III в. н. э. с предметами конской упряжи на территории Кабардино-Пятигорья по подсчетам Абрамовой составляет 4,8 %. Лишь в Подкумском могильнике процент погребений с конским убором достигает 13,2%. Курганные могильники, появившиеся в Центральном Предкавказье в III - IV вв. н. э., содержат захоронения с деталями конской амуниции, но количественные данные для этого временного промежутка не приведены<sup>589</sup>.

Погребальная практика могильников позднесарматского времени предгорного Крыма отличается от синхронных Центрально-северо-

<sup>585</sup> Храпунов И. Н. Склеп с погребениями III-IV вв. н.э. из могильника Нейзац. 2011. С. 6-7.

<sup>586</sup> Храпунов И. Н. Склеп IV в. н. э. из могильника Нейзац. 2008. С. 360.

<sup>587</sup> Храпунов И. Н. Могильник Дружное (III-IV вв. нашей эры). 2002. С. 15,52.

<sup>588</sup> Статистическая обработка погребальных памятников Азиатской Сарматии. Вып. IV. Позднесарматская культура / Ред. М.Г. Мшкова. М.: Восточная литература, 2009. С. 99.

<sup>589</sup> Абрамова М. П. Центральное Предкавказье в сарматское время (III в. до н. э. – IV в. н. э.). М., 1993. С. 165, 187.

кавказских и памятников Азиатской Сарматии тем, что для крымских некрополей характерны склепы с многократными погребениями, а также отсутствием курганных насыпей над могилами.

В 94% случаев позднесарматские погребения являлись основными и единственными в курганах междуречья Волги и Дона<sup>590</sup>. Подкурганные и грунтовые катакомбы Т-образной конструкции центральных районов Северного Кавказа, которые использовались для индивидуальных, реже коллективных (в основном – парных) погребений<sup>591</sup>.

Большая часть (в могильнике Дружное в том числе) удил с псалями была обнаружена в склепах Т-образной конструкции, появление которых принято соотносить с переселением в Крым предков средневековых алан<sup>592</sup>. Вторую группу составляют подбойные могилы, датирующиеся, в основном, второй-третьей четвертью II - 1-й пол. III в. н. э.

В 28 случаях положение удил с псалями в могиле установить не возможно. В 11 случаях – они расположены в нижней части тела погребенного. Следует отметить, что, во-первых, крайне редко погребения с конской упряжью имеют связанные с ними сопутствующие погребения лошадей и, во-вторых, в том случае, если погребенного сопровождал конь, то снаряжение снимали и укладывали рядом с человеком. В отдельную группу можно выделить основные погребения лошадей в грунтовых могилах. Они преимущественно безынвентарные, но в 7 случаях рядом с костяком или в специально оборудованной нише были обнаружены удила и псалии.

Вполне возможно, что погребения, сопровождающиеся оружием и конской упряжью, говорят нам о том, что умерший был воином-всадником, хотя на могильнике Нейзац только каждое пятое погребение с конской

---

<sup>590</sup> Статистическая обработка погребальных памятников Азиатской Сарматии. Вып. IV. Позднесарматская культура / Ред. М.Г. Мошкова. М.: Восточная литература, 2009. С. 99.

<sup>591</sup> Габуев Т.А., Малашев В.Ю. Памятники ранних алан центральных районов Северного Кавказа. 2009. С. 146.

<sup>592</sup> Храпунов И.Н. Этническая история Крыма в раннем железном веке // Боспорские исследования. 2004. Вып. VI. С.137-139.

упряжью сопровождалось предметами вооружения (в учет бралось и защитное и наступательное вооружение).

Проведенный анализ позволяет сделать вывод, что устоявшейся погребальной практики для воинов варварской кавалерии в познеримское время в Крыму не существовало. Вполне возможно, что погребальный обряд могильника Нейзац свидетельствует о многослойности обрядовых норм населения крымских предгорий, возникших вследствие этнической смешанности.

### **3.4 Влияние миграционных процессов на изменение экипировки верхового коня**

Исследователями, занимающимися вопросами расселения сарматских племен, была отмечена зависимость распространения богатых всаднических погребений от периодов активизации сарматов. Впервые это мнение было высказано М.Г. Мошковой<sup>593</sup>. Рассмотрение погребального комплекса с уздечным набором из Котлубани привело А.С. Скрипкина к выводу о двух волнах аланских передвижений в степях Восточной Европы: первое произошло в I в. н.э. и дало распространение памятников нового звериного стиля; второе связано с формированием позднесарматской культуры и появлением на Нижнем Дону и в междуречье Волги и Дона погребений воинов с уздечными наборами типа «Высочино-Центральный»<sup>594</sup>. В.И. Мордвинцевой на основании изучения парадных наборов конской упряжи делается вывод о том, что смена упряжных наборов у сарматов восточноевропейских степей была связана с перемещениями в кочевом мире<sup>595</sup>.

<sup>593</sup> Мошкова М. Г. Позднесарматская культура. 1989. С. 186.

<sup>594</sup> Скрипкин А. С. Погребальный комплекс с уздечным набором из Котлубани и некоторые вопросы этнической истории сарматов. 1989. С. 180.

<sup>595</sup> Мордвинцева В.И. Сарматские парадные упряжные наборы и некоторые вопросы истории сарматов // Нижневолжский археологический вестник. 1998. Вып.1. С. 37-38.

К первому веку нашей эры сарматские племенные образования оказывают существенное влияние на политическую жизнь самых крупных античных городов Северного Причерноморья. К середине I в. н. э. в зависимость от сарматских правителей Фарзоя и Инисмея попадает Ольвия<sup>596</sup>. В начале I в. н. э. царем Боспора становится Аспург, который, вероятно, происходил из среды сильно эллинизированного населения азиатской части Боспора<sup>597</sup>. Междоусобный конфликт на Боспоре происходил при участии сарматских племен сираков и аорсов<sup>598</sup>. Установление на Боспоре правящей династии, связанной с сарматским племенным миром, позволяет предположить, что сарматские отряды проникали в центральную и юго-западную часть полуострова, не только из степи, но и через Восточный Крым. Вероятно, с появлением новых групп кочевников связаны изменения в материальной культуре населения Крымской Скифии. С середины I в. н.э. обнаруживается все больше параллелей с вещевым комплексом среднесарматской культуры Северного Причерноморья, Подонья, Поволжья и особенно Северного Кавказа и Прикубанья<sup>599</sup>.

Особое значение для нас имеют погребения, которые содержат индивидуальные всаднические наборы. Обычно в погребениях находят элементы металлической фурнитуры конского снаряжения (удила, псалии, ременные распределители, пряжки и т.д.)

Захоронения, в которых в качестве погребального инвентаря используются детали конского снаряжения, появляются в Крыму

<sup>596</sup> Шукин М. Б. На Западных границах Сарматии (некоторые проблемы и задачи исследования) // Кочевники Евразийских степей и античный мир (проблемы контактов). Новочеркасск, 1989. С. 43-45.

<sup>597</sup> Зубарь В. М. Северный Понт и Римская империя (середина I в. до н. э. – первая половина VI в.). Киев, 1998. С. 26.

<sup>598</sup> Шукин М. Б. На Западных границах Сарматии (некоторые проблемы и задачи исследования). 1989. С. 43-45.

<sup>599</sup> Пуздровский А. Е. Крымская Скифия II в. до н. э. – III в. н. э. Погребальные памятники. 2007. С. 165.

предположительно в середине или конце I в. н. э. Они встречаются на могильниках Битак и Усть-Альма.<sup>600</sup>

Гораздо чаще конское снаряжение встречается в погребениях, датированных II в. н. э. К их числу относятся могила №223 некрополя Бельбек IV<sup>601</sup>, могилы №355 и № 374 могильника Нейзац<sup>602</sup>, могила №1 Опушки<sup>603</sup>, погребение у ворот Неаполя скифского<sup>604</sup>.

Данная группа погребений имеет в составе погребального инвентаря комплекты конской амуниции, изготовленные из железа и декорированные в технике точечного чекана золотой или серебряной фольгой, иногда инкрустированных бронзовой проволокой. Состав этих наборов демонстрирует появление в начале II в. н. э. дополнительных элементов крепления на удилах, служащих для формирования оголовья, пряжек со щитками и наконечников для ремней, а также наличие бус-пронизей и подвесных украшений ремней оголовья.

Синхронно с появлением могил с конской амуницией распространяется обряд совершения захоронений как взнузданных, так и неэкипированных лошадей на территории позднескифских могильников<sup>605</sup>. На материалах могильников Левадки и Усть-Альма удалось проследить планиграфические особенности расположения конских погребений и выдвинуть предположение об их привязке к склепам<sup>606</sup>. Погребения лошадей совершались в грунтовых

<sup>600</sup> Пуздровский А. Е. Погребения Битакского могильника первых веков н.э. с оружием и конской упряжью. 2001. С. 130-134; Пуздровский А. Е. Склеп с элитными воинскими погребениями из Усть-Альминского некрополя // История и археология Крыма. 2015. Вып. 2. С. 190; Зайцев Ю. П. «Склеп жриц» Усть-Альминского позднескифского некрополя. 2000. С. 294-320.

<sup>601</sup> Ахмедов И. Р., Гущина И. И., Журавлев Д. В. Богатое погребение II в. н. э. могильника Бельбек IV. 2001. С. 175-186.

<sup>602</sup> Храпунов И. Н. Погребения II в. н. э. из могильника Нейзац. 2015. С. 216-240.

<sup>603</sup> Храпунов И. Н. Погребение воина 2 в. н.э. из могильника Опушки. 2007. С. 115-124.

<sup>604</sup> Зайцев Ю. П., Мордвинцева В. И. Элитный некрополь у центральных ворот Неаполя скифского . 2007. – С. 81-109.

<sup>605</sup> Мульд С. А. Конские погребения из могильников варварского населения Крыма первых веков нашей эры // X Боспорские чтения. Боспор Киммерийский и варварский мир в период античности и средневековья. Актуальные проблемы. Керчь, 2009а. С. 300 ; Пуздровский А. Е. Крымская Скифия II в. до н. э. – III в. н. э. Погребальные памятники. 2007. С. 123 ; Храпунов И.Н., Стоянова А.А. Исследования могильника Опушки в 2018 году // История и археология Крыма. 2018. Вып. VIII . С. 163-164.

<sup>606</sup> Мульд С. А. Погребения коней из могильника Левадки в Центральном Крым // XV Боспорские чтения. Боспор Киммерийский и варварский мир в период античности и средневековья. Актуальные проблемы хронологии. Симферополь, Керчь, 2014. С. 291-293 ; Пуздровский А. Е. Крымская Скифия II в. до н. э. – III в. н. э. Погребальные памятники. 2007. С. 124.

ямах, лошади были уложены на живот с подогнутыми ногами, головой на вырубленную ступеньку, сверху перекрывались бутовым камнем в несколько слоев. Конские захоронения сопровождалась удилами с псалями, пряжками и бляшками оголовья<sup>607</sup>. Исследователи связывают распространение обряда погребений лошадей с возрождением скифской погребальной традицией более раннего периода<sup>608</sup>. Следует отметить, что погребения лошадей, датированные II-I в до н. э., не обнаружены на позднескифских некрополях. В поисках истока этой традиции стоит обратиться к территории Прикубанья, вероятно, к культуре меотов и меото-сарматов. Традиция совершать захоронения животных (лошадей, собак) в эллинистическое и раннеримское время зафиксирована на территории меотского могильника у станицы Усть-Лабинская. При некоторых костяках лошадей были найдены железные удила и бусы<sup>609</sup>. Погребения умерших, сопровождаемые конскими захоронениями, и индивидуальные захоронения лошадей появляются в Восточном некрополе Фанагории не ранее рубежа – первых десятилетий I в. н.э. и бытуют весь II в. н.э. Время появления конских захоронений на территории античных некрополей совпадает с появлением аспургиан на Боспоре по данным «Географии» Страбона<sup>610</sup>. На могильниках варварского населения Азиатского Боспора погребения лошадей представлены, во-первых, как необходимый компонент сопроводительного комплекса к человеческим захоронениям, во-вторых, в индивидуальных жертвенных захоронениях<sup>611</sup>. Захоронения лошадей первых веков нашей эры встречаются как на городских

<sup>607</sup> Храпунов И.Н., Стоянова А.А. Исследования могильника Опушки в 2018 году. 2018. С. 163.

<sup>608</sup> Пуздровский А. Е. Крымская Скифия II в. до н. э. – III в. н. э. Погребальные памятники. 2007. С. 124.

<sup>609</sup> Анфимов Н. В. Меото-сарматский могильник у станицы Усть-Лабинской // МИА.– 1951.– № 23. – С. 155—207.

<sup>610</sup> Медведев А.П. О погребениях с конями в античном некрополе Фанагории // Античный мир и археология. 2015. Вып. 17. С. 272-288.

<sup>611</sup> Малышев, А.А., Трейстер М.Ю. Погребение Зубовско-Воздвиженского типа в окрестностях Новороссийска // Боспорский сборник. 1994. №5. С. 60, 70.

некрополях Европейского Боспора, так и в погребениях сельского населения Боспорского царства<sup>612</sup>.

Погребения с конским снаряжением позднесарматского облика в могильниках варварского населения Крыма появляются в первой половине III в. н. э. К этому временному промежутку относятся ряд захоронений Нейзацкого могильника<sup>613</sup>, погребение у с. Мичуринское<sup>614</sup> и захоронение в склепе 4 (77) Чернореченского могильника<sup>615</sup>. Наборы вещей из этих могил чрезвычайно близки позднесарматскому погребальному инвентарю, за исключением того, что в них редко встречаются предметы вооружения, как правило, сопровождавшие всаднические погребения за пределами Крыма<sup>616</sup>. На наиболее ранних участках могильников позднеримского времени также открыты погребения лошадей<sup>617</sup>. На территории некрополя Нейзац захоронения лошадей осуществлялись в подбоях, выкопанных во входных ямах склепов, во входных ямах склепов и подбойных могил, а также в специально сооруженных для захоронения лошадей грунтовых ямах, количество последних весьма значительно – 32 могилы<sup>618</sup>. В могильнике Дружное конские захоронения (14) совершены в грунтовых могилах<sup>619</sup>. В исследованных широкими площадями некрополях позднеримского времени юго-западного Крыма погребения лошадей практически не встречаются – два конских погребения известно на территории некрополя Черная речка<sup>620</sup>, и по одному на некрополе «Совхоз-10»<sup>621</sup> и Фронтное 3<sup>622</sup>.

<sup>612</sup> Масленников А.А. Семейные склепы сельского населения позднеантичного Боспора. М.: Институт археологии Российской Академии наук, 1998. С. 28.

<sup>613</sup> Храпунов И. Н., Мульд С. А. Склепы с погребениями III в. н.э. из могильника Нейзац. 2004. С.301-302; Антипенко А. В. Реконструкция снаряжения верхового коня III в. н. э. из могильника Нейзац. 2015. С. 115-116; Храпунов И. Н. Новые данные о сармато-германских контактах в Крыму (по материалам раскопок могильника Нейзац). 2003. С. 340;

<sup>614</sup> Мульд С.А. Позднесарматское погребение в Центральном Крыму. 2001. С. 51-53,57.

<sup>615</sup> Бабенчиков В. П. Чорноріченський могильник. 1963. С. 117-118.

<sup>616</sup> Храпунов И. Н., Мульд С. А. Склепы с погребениями III в. н.э. из могильника Нейзац. 2004. С. 301-302.

<sup>617</sup> Мульд С. А. Погребения коней из могильника Левадки в Центральном Крыму. 2014. С. 292.

<sup>618</sup> Мульд С. А. Погребальные сооружения могильника Нейзац. 2016. С. 42-49.

<sup>619</sup> Храпунов И. Н. Могильник Дружное (III–IV вв. нашей эры). 2002. С.15-37.

<sup>620</sup> Бабенчиков В. П. Чорноріченський могильник. 1963. С. 121.

<sup>621</sup> Стржелецкий С. Ф., Высотская Т. Н., Рыжова Л. А., Жесткова Г. И. Население округа Херсонеса в первой половине I тысячелетия новой эры (по материалам некрополя «Совхоз №10»). 2003–2004. С. 45.

<sup>622</sup> Свиридов А.Н., Язиков С.В. Погребальные обряды могильника римского времени Фронтное 3 в Юго-Западном Крыму // КСИА. 2019. Вып. 255. С. 195.



Появление погребений конных воинов в крымских памятниках относится к рубежу I-II в. н. э., что находит аналогии на многочисленных памятниках Азиатского и Европейского Боспора и, вероятно, является отражением общего для указанных регионов процесса. Однако следует заметить, что погребения на крымских некрополях датируются несколько более поздним временем. Нельзя исключать, что в данный временной промежуток произошло перемещение на территорию Крыма группы населения уже усвоившего элементы среднесарматского вещевого комплекса, но имевшего связь с погребальными традициями меотосарматского мира, что нашло отражение в традиции совершать погребения лошадей. В первой половине III в. н. э. наблюдается сходство с погребениями донской группы кочевников. Вторая половина III-IV в. н. э. – время достаточно тесных контактов нижнедонских, центральнокавказских и крымских племенных групп. Они проявляются в том числе и в распространении стилистически и типологически близких предметов ременных гарнитур, а также специфических уздечных наборов. Кроме того, наблюдается очевидная близость в стилистике и конструкции сбруйных наборов нижнедонских погребений с погребениями боспорской знати<sup>623</sup>.

---

<sup>623</sup> Малашев В. Ю. Периодизация ременных гарнитур позднесарматского времени. 2000. С. 212.

## ЗАКЛЮЧЕНИЕ

Исследование деталей снаряжения верхового коня из погребальных памятников Крыма напрямую связано с изучением хозяйственно-культурного уклада полиэтничного населения региона. Данные письменных источников свидетельствуют о том, что ираноязычные племена, населявшие Северное Причерноморье в первых четырех веках нашей эры, в первую очередь воспринимались греческим и римским миром, как кочевники и конные воины, хотя известно значительное количество поселений и, в том числе, городищ поздних скифов. В источниках сохранились названия укреплений скифского населения Крыма, которые служили ставкой племенного вождя<sup>624</sup>.

Несмотря на то, что ко II в. до н.э. осуществился переход к оседлому образу жизни, мавзолей Неаполя скифского, где были погребены представители элиты позднескифского общества, содержит захоронения лошадей и детали амуниции верхового коня<sup>625</sup>. Это, с одной стороны, служит продолжением традиции ранних скифов, описанной Геродотом, совершать многочисленные конские захоронения<sup>626</sup>, а, с другой, подчеркивает роль элиты, как, прежде всего, конного воинства.

Подтверждением этого является и найденный в XIX веке на территории городища Керменчик рельеф конного всадника, изображающий юношу на взнузданном коне с копьем в руке. В археологической литературе он фигурирует под названием «рельеф конного Палака», старшего сына царя крымских скифов Скилура<sup>627</sup>. По мнению исследователей, он датируется позднеэллинистическим временем<sup>628</sup>. Еще один конный воин был погребен в кургане у с. Чистенькое, датировка памятника также вызывает разночтения,

<sup>624</sup> Страбон. География в 17 книгах. / Пер. и ком. Г. А. Стратановского. М.: Наука, 1964. С. 312.

<sup>625</sup> Шульц П. Н. Мавзолей Неаполя скифского. 1953. С. 31-35.

<sup>626</sup> Геродот. История в девяти книгах / Пер. и прим. Г. А. Стратановского. Ленинград: Наука, 1972. С. 204-205

<sup>627</sup> Зайцев Ю. П. Неаполь скифский (II в. до н. э. – III в. н. э.). Симферополь: Универсум, 2003. С.49/

<sup>628</sup> Высотская Т. Н. Поздние скифы в Юго-западном Крыму. Киев: Наукова думка, 1972. С. 180

однако очевидно, что он относится к эллинистическому времени<sup>629</sup>. Практически синхронным временем датируется погребение в Ногайчинском кургане, где вместе с погребенной лежали удила с псалями и налобник<sup>630</sup>.

Затем традиция совершения конских захоронений и положения с умершим амуниции верхового коня затухает и возрождается уже в первом веке нашей эры, изначально в виде практики совершения отдельных конских погребений на территории позднескифских некрополей. Эти захоронения содержат только детали сбруи, которые по аналогиям в памятниках среднесарматского времени в других регионах невозможно датировать уже, чем в пределах первого столетия новой эры. Возможно предположить, что реминисценция этой традиции могла быть вызвана несколькими причинами. Во-первых, это миграция на территорию полуострова новой группы населения, не утратившего связь с кочевым образом жизни. На основании изучения позднескифских некрополей установлено, что в середине I в. н. э. материальная культура поздних скифов претерпевает серьезные изменения, наблюдается все больше параллелей с вещевым комплексом культур среднесарматского круга, в частности с материалами Предкавказья и Прикубанья<sup>631</sup>. Второй причиной может являться вовлеченность ираноязычного племенного мира Северного Причерноморья в военные конфликты царства Митридата VI Евпатора, знакомство с навыками армянской и каппадокийской конницы<sup>632</sup>, а затем в междинастические усобицы претендентов на Боспорский престол<sup>633</sup>, также вызвавший подвижки населения, жившего рядом с Европейским и Азиатским Боспором. Потребность ведения регулярных боевых действий могла вызвать к жизни необходимость содержания конницы, как привычного для кочевников рода

<sup>629</sup> Зайцев Ю. П., Колтухов С. Г. Погребение воина эллинистического времени у с. Чистенькое в предгорном Крыму // Боспорские исследования. 2004. Вып. VII. С. 247-249.

<sup>630</sup> Зайцев Ю. П., Мордвинцева В. И. «Ногайчинский» курган в степном Крыму // Вестник древней истории. – 2003. № 3. С. 97, рис.2.2-5.

<sup>631</sup> Пуздровский А. Е. Крымская Скифия II в. до н. э. – III в. н. э. Погребальные памятники. 2007. С. 165.

<sup>632</sup> Зубарь В. М. Северный Понт и Римская империя (середина I в. до н. э. – первая половина VI в.). Киев, 1998. С. 7-8

<sup>633</sup> Щукин М. Б. На Западных границах Сарматии (некоторые проблемы и задачи исследования). 1989. С. 43-45

войск и, соответственно, привести к тому, что роль коня и его снаряжения в повседневной жизни снова возросла, с погребенными снова стали укладывать детали конской амуниции. Использование деталей сбруйного набора в качестве погребального инвентаря продолжалось на протяжении I-III в. н. э. и к IV в. н. э. снова свелось к опусканию в могилу только удила с псалиями, взамен полных комплектов. Нужно отметить также, что на могильниках Крыма позднеантичного времени взнузданных коней уже не хоронили, их погребения либо безынвентарные, либо содержат минимальный набор деталей амуниции.

Отдельно следует сказать, что традиция опускания в могилу конской амуниции не коснулась позднескифского населения северо-западного Крыма. Погребения на некрополях греко-скифских поселений, датирующиеся I в. н. э., не содержат этой категории вещевого инвентаря, хотя необходимо отметить, что и предметы вооружения встречаются крайне редко. Поселения поздних скифов в этом регионе пришли в упадок на рубеже I-II в. н. э., это связывают с продвижением на территорию полуострова сарматских племен<sup>634</sup>. Некрополи городских центров и сельских поселений Боспора, наоборот, демонстрируют тенденции, аналогичные с позднескифскими памятниками центрального и юго-западного Крыма, появляются и конские погребения и детали сбруи в захоронениях, хотя, кажется, эта практика, больше характерна для позднеантичного времени<sup>635</sup>.

Самые ранние находки комплектов конской амуниции происходят из погребений лошадей, обнаруженных на территории позднескифских некрополей. Практически синхронны им находки деталей снаряжения верхового коня, обнаруженные в подбойных могилах Битакского некрополя (№94, №114, №120, №172). Они сконцентрированы в юго-восточном секторе открытой раскопками площади некрополя и характеризуются однородным погребальным обрядом и инвентарем. Одиночные захоронения совершались

<sup>634</sup> Дашевская О. Д. Некрополь Беяуса. Симферополь: Предприятие Феникс, 2014. 284 с.

<sup>635</sup> Масленников А.А. Семейные склепы сельского населения позднеантичного Боспора. 1998. С.28

в подбойных могилах, входная яма которых забита бутовым камнем. Погребальный инвентарь довольно стандартный: посуда представлена краснолаковыми кувшинами и мисками, светлоглиняными амфорами, аксессуары костюма – фибулами и пряжками, вооружение – мечами с кольцевым навершием и кинжалами. По мнению автора раскопок, указанные комплексы являются захоронениями воинов высокого социального ранга<sup>636</sup>. Эти погребения действительно выделяются из числа позднескифских захоронений, прежде всего, наличием вооружения и конской амуниции, однако, в целом, погребальный инвентарь довольно стандартный и не содержит статусных вещей.

Несколько богаче выглядит инвентарь, происходящий из погребения у с. Константиновка. Разрушенная могила содержала останки двух погребенных. Вместе с ними найдены импортная бронзовая посуда, краснолаковые кувшины и миска, а также бронзовый браслет и удила с псалиями. Погребение датируется концом I – первой половиной II в. н. э.<sup>637</sup>.

В числе наиболее ранних находок конской амуниции нужно назвать удила с псалиями, найденные в склепе №777 Усть-Альминского некрополя. Склеп по форме представлял собой типичную для поздних скифов планировку, входная яма забита бутовым камнем. В камере было совершено семь погребений. Умершие сопровождалась золотыми погребальными венками, нагубниками и наглазниками, с четырьмя погребенными обнаружены мечи с кольцевым навершием и один колчаный набор. В центральной части камеры обнаружены две пары удил с псалиями<sup>638</sup>. Захоронения в склепе совершались по обряду, с одной стороны, имеющему параллели в эллинской культуре (золотые нагубники и наглазники, погребальный венок), а с другой – имеющие отношение к еще не получившей

<sup>636</sup> Пуздровский А. Е. Погребения Битакского могильника первых веков н.э. с оружием и конской упряжью. 2001. С.122-140.

<sup>637</sup> Орлов К. К., Скорый С. А. Комплекс с бронзовым посудом римского часу с похоронив в Центральному Криму. 1989. С. 63-73.

<sup>638</sup> Пуздровский А. Е. Склеп с элитными воинскими погребениями из Усть-Альминского некрополя 2015. – С. 186-199.

широкого распространения традиции – использовании конского снаряжения в качестве погребального инвентаря. Необходимо отметить, что захоронения, сопровождающиеся золотыми венками и пластинами, составляют на Усть-Альминском могильнике немногочисленную группу, большинство из них сконцентрировано вдоль дороги, ведущей от некрополя к городищу. Возможно, что эти захоронения принадлежат родовой элите населения региона<sup>639</sup>. Таким образом, можно предположить, что произошло повышение статуса конного воина, что отразилось, в том числе, и на погребениях родовой позднескифской знати, поскольку в захороненных в склепах с элементами эллинского обряда сложно усмотреть пришлую группу населения.

Парное погребение с конской амуницией некрополя Бельбек IV содержит богатый инвентарь – оружие, фибулы с эмалью, серебряные и золотые украшения, бронзовую статуэтку Эрота, амфору и стеклянный бальзамарий. Захоронение совершено в грунтовой могиле, вдоль одной из длинных сторон ямы установлены вертикально камни, сверху могила также перекрыта плитами и засыпана камнями. Это погребальное сооружение не вполне типично для населения Юго-Западного Крыма римского времени и объединяет в себе черты двух типов могил – плитовых и грунтовых, заполненных камнями<sup>640</sup>. Плитовые могилы появляются у поздних скифов довольно поздно во II- III в. н. э., и, возможно, были заимствованы у греков<sup>641</sup>. Однако, погребение, на основании находки оружия и конской амуниции, интерпретируется, как принадлежащее сарматскому воину<sup>642</sup>.

Еще одно парное погребение с оружием и конской амуницией найдено у Центральных ворот Неаполя скифского. Оно также совершено в грунтовой яме, и содержит, прежде всего, значительно количество деталей экипировки

<sup>639</sup> Труфанов А. А., Мордвинцева В. И. Воинское погребение середины I в. н. э. из Усть-Альминского некрополя (юго-западный Крым) // Проблемы истории, филологии, культуры. 2016. № 2. С. 196–212.

<sup>640</sup> Гущина И. И., Журавлев Д. В. Некрополь римского времени Бельбек IV в Юго-Западном Крыму: В 2 ч. М.: Исторический музей, 2016Ч. 1. С. 7.

<sup>641</sup> Высотская Т. Н. Поздние скифы в Юго-западном Крыму. 1972. С.90.

<sup>642</sup> Ахмедов И. Р., Гущина И. И., Журавлев Д. В. Богатое погребение II в. н. э. могильника Бельбек IV. 2001. С. 186.

верхового коня, набор аксессуаров и предметов быта ограничивается амфорой и ножом<sup>643</sup>. Ю.П. Зайцевым и В.И. Мордвинцевой погребенный назван представителем новой воинской или административной элиты, сформированной на Боспоре и смежных варварских территориях<sup>644</sup>.

Подбойная могила №1 могильника Опушки была ограблена, однако сохранилось значительное количество погребального инвентаря – железный меч с прямым перекрестием и кольцевым навершием, фрагменты второго меча, железные наконечники стрел и костяные обкладки лука, боевые ножи и детали конской амуниции. Наличие в захоронении наступательного вооружения и необычно большие размеры погребального сооружения позволили сделать вывод о высоком социальном статусе погребенного<sup>645</sup>.

Еще два захоронения второго века раскопаны на могильнике Нейзац. В ограбленной подбойной могиле №355 обнаружены металлические детали конской амуниции, амфора, краснолаковые и лепные сосуды. Насколько можно судить по фрагментированным костяным накладкам в состав погребального инвентаря входил лук. Во входной яме совершено погребение человека и собаки. В могиле №374 выкопаны два подбоя с северной и южной сторон входной ямы, которая была заполнена камнями. Оба подбоя оказались потревоженными грабителями, тем не менее, в них сохранились детали конской амуниции, в северном подбое найден меч с кольцевым навершием и светлоглинянная амфора. По мнению И.Н. Храпунова, ранний участок могильника Нейзац принадлежит сарматам, переходящим к оседлому образу жизни<sup>646</sup>.

Таким образом, захоронения II века с конским снаряжением относились исследователями на основании наличия сбруи к погребениям сарматов, хотя следует признать, что каждый отдельный случай имеет свои

<sup>643</sup> Зайцев Ю. П., Мордвинцева В. И. Элитный некрополь у центральных ворот Неаполя скифского. 2007. С.83-86

<sup>644</sup> там же. С.93

<sup>645</sup> Храпунов И. Н. Погребение воина 2 в. н.э. из могильника Опушки. 2007. С. 116-117, 120.

<sup>646</sup> Храпунов И. Н. Погребения II в. н. э. из могильника Нейзац . 2015. С. 216–240.

особенности погребального обряда, возможно свидетельствующие о смешанной этнической принадлежности. Довольно монолитно выглядит только группа подбойных могил с наступательным вооружением и предметами конской амуниции.

Подбойные могилы №510 и №511 некрополя Нейзац схожи по особенностям погребального обряда. Во входных ямах могил захоронены лошади. В подбоях обнаружены кости двух и трех погребенных соответственно, при том, что в обоих случаях, ранние захоронения сдвигали. Находки конской амуниции ограничиваются только удилами с псалями, оружие в погребениях отсутствует. Обе могилы относятся к III веку нашей эры. Основу погребального инвентаря составляли металлические изделия, относящиеся к аксессуарам костюма и украшениям, дополненные стеклянными и краснолаковыми сосудами и бусами античного производства<sup>647</sup>. Находки конского снаряжения, в том числе и наборов амуниции, в склепах могильника Нейзац встречаются довольно часто, но эти захоронения уже не имеют в составе погребального инвентаря предметов вооружения. Хотя оружие является довольно частой находкой для склепов позднеантичного времени<sup>648</sup>. Погребения в склепах могильника Дружное только в двух случаях сопровождалось и оружием, и удилами. При этом захоронения сопровождалось минимальным набором личных вещей – пряжками и фибулами<sup>649</sup>.

Характерной чертой донских воинских могил II – середины III вв. н.э. является обязательное наличие наступательного оружия и сбруи, остальной инвентарь не характеризует могилу с точки зрения социальной функции. Набор личных вещей погребенного минимален, зачастую ограничивается несколькими пряжками и фибулами, а также светлоглинянной амфорой или

<sup>647</sup> Храпунов И. Н. Две подбойные могилы III в.н.э. из некрополя Нейзац (Крым). 2016в. С. 132-149

<sup>648</sup> Храпунов И. Н., Мульд С. А. Склепы с погребениями III в. н.э. из могильника Нейзац 2004. С. 299–326 ; Храпунов И. Н. Склеп с погребениями III-IV вв. н.э. из могильника Нейзац. 2011. С. 5-22 ; Храпунов И. Н. Склеп IV в. н. э. из могильника Нейзац. 2008. С. 356–391.

<sup>649</sup> Храпунов И. Н. Могильник Дружное (III–IV вв. нашей эры). 2002. С. 16, 33-34.



краснолаковыми сосудами<sup>650</sup>. По этим признакам только погребение в склепе 4 (77) Чернореченского могильника<sup>651</sup> может быть сопоставимо с группой всаднических погребений Подонья. Напротив, погребения крымских некрополей первой половины или середины II века нашей эры, перечисленные выше, как раз характеризуются именно этими признаками.

В рамках диссертационного исследования была осуществлена классификации деталей гарнитуры верхового коня по функциональному назначению и морфологии. К числу основных компонентов конской сбруи отнесены удила с псалиями, пряжки, наконечники и распределители ремней, а также бляхи различных конфигураций и бусы. На основании формы основы псалии выделены три типа изделий – кольцевидные, колесовидные и стержневидные. Самым распространенным типом в некрополях варварского населения Северного Причерноморья в первые четыре века нашей эры являются кольцевидные псалии с множеством вариантов и подвариантов. Несмотря на то, что аналогии основным компонентам конской амуниции обнаруживаются на обширной территории от Дуная до Волги (рис.17, 43,44), необходимо отметить, что такая утилитарная и простая в изготовлении вещь, как псалии кольцевидной формы, не являлась предметом импорта или свидетельством перемещений этнических групп, а ее распространение скорее связано с удобством использования и заимствованиями в материальной культуре. Сделан вывод, что форма псалиев среднесарматского и позднесарматского времени на территории Северного Причерноморья демонстрирует преемственность в использовании средств управления конем. Типы псалиев, относящихся ко времени I-II в. н. э., получают распространение и в более позднее время.

Пряжки и наконечники ремней в римское время становятся неотъемлемой деталью снаряжения верхового коня и свидетельствуют о том, что, по крайней мере, часть входящих в амуницию ремней была разомкнутой.

<sup>650</sup> Безуглов С. И. Позднесарматское погребение знатного воина в степном Подонье . 1988. С. 112-113.

<sup>651</sup> Бабенчиков В. П. Черноріченський могильник. 1963. С. 117-118.

В работе приведены только те изделия, которые были обнаружены в наборах конской амуниции. Критериев, служащих для выделения пряжек и наконечников ремней, входящих исключительно в экипировку лошади, выявить не удалось, соответственно, при классификации изделий были использованы уже имеющиеся типологические схемы. Для распределения многочисленных ремней конского убора применялись три типа изделий – простые кольца, кольца с зажимом и распределители различных вариантов на два и более ремней. В римское время амуниция верхового коня украшалась различными металлическими изделиями, в числе которых следует назвать следующие группы: налобные и нащечные бляхи, бляхи-накладки, бляхи-подвески, бусы. Первые две категории представлены единичными находками, поэтому выделение типов для них не было осуществлено. Бляхи накладной конструкции, крепящиеся на ремень при помощи штифтов, разделены на два типа, исходя из формы и размерных характеристик, которые, в свою очередь, указывают на разницу в расположении на ремнях конской сбруи. Самую многочисленную группу декоративных элементов конской амуниции составляют бляхи-подвески. В зависимости от материала изготовления и стилистических особенностей выделены три типа изделий, форма изделий служила для выделения вариантов.

На основании анализа индивидуальных наборов конской амуниции из погребений, поиска аналогий и картирования находок было выдвинуто предположение, что сарматские отряды проникали в центральную и юго-западную часть полуострова, не только из степи, но и через Восточный Крым. Основанием для этого служит тот факт, что появление конских захоронений на территории античных некрополей Боспора и варварских могильников Крыма совпадает с появлением аспургиан на Боспоре по данным «Географии» Страбона. Соответственно, нельзя исключать, что изменения в материальной культуре поздних скифов в I веке нашей эры связаны с миграцией племен с территории Прикубанья. Наибольшее число аналогий для деталей конской амуниции I-II веков происходит именно из

памятников этого региона. Со второй половины II в. н. э. наблюдается сходство с деталями конской амуниции из погребений донской группы кочевников, однако погребальный обряд в целом имеет ряд существенных отличий. Если во II веке конская амуниция и вооружение в крымских памятниках составляли необходимый комплект для погребенного всадника, то к III веку сбруя лошадей могла сопровождать погребения, не имеющие воинской окраски. Вторая половина III-IV в. н. э. – время достаточно тесных контактов нижнедонских, центральнокавказских и крымских племенных групп. Они проявляются, в том числе, и в распространении стилистически и типологически близких уздечных наборов.

Исследования элементного состава и техники изготовления комплекта конской амуниции из склепа 4 (77) Чернореченского могильника, а также рассмотрение опубликованного набора упряжи, находящегося в частной коллекции, позволили сделать вывод, что сбруйные гарнитуры не были «наборными». Вероятней всего, все детали изготавливали единовременно. Подтверждением этого служит анализ материала изготовления, в обоих указанных случаях, все входящие в состав предметы упряжи выполнены из латуни с приблизительно одинаковым количеством цинка, т.е. был использован очень качественный искусственный сплав, состав которого исключает примеси из вторичного сырья (не использовали лом). При этом, обнаруженные на поверхности изделий следы изношенности свидетельствуют о длительном использовании конского убора. Не исключено, что убор верхового коня формировался не столько по индивидуальному требованию заказчика, сколько был связан с навыками мастеров их изготавливающих, их знакомством с «модой» соответствующего времени и наличием соответствующего по качеству сырья.

Исследование особенностей погребальной практики захоронений с конским снаряжением позволило сделать вывод, что устоявшейся погребальной практики для воинов варварской конницы в римское время не существовало.

**СПИСОК ЛИТЕРАТУРЫ**

1. Аммиан Марцеллин. Римская история / Перевод Ю.А. Кулаковского и А.И. Сонни. М.: Ладомир, 2005. – 631 с.
2. Геродот. История в девяти книгах / Пер. и прим. Г. А. Стратановского. – Ленинград: Наука, 1972. – 599 с.
3. Корнелий Тацит. Сочинения в двух томах. Т. 1. Анналы. Малые произведения / Пер. А. С. Бобович. – М.: Научно-изд. центр «Ладомир», 1993. – 402 с.
4. Корнелий Тацит. Сочинения в двух томах. Т. 2. История / Пер. Г. С. Кнабе. – М.: Научно-изд. центр «Ладомир», 1993. – 297 с.
5. Страбон. География в 17 книгах. / Пер. и ком. Г. А. Стратановского. – М.: Наука, 1964. – 944 с.
6. Абрамова М. П. Центральное Предкавказье в сарматское время (III в. до н. э. – IV в. н. э.). – М., 1993. – 218 с.
7. Абрамова М. П. Хронологические особенности северокавказских пряжек первых веков нашей эры // Материалы по археологии, истории и этнографии Таврии. – Вып. VI. – 1998. – С. 209–229.
8. Айбабин А. И. Хронология могильников Крыма позднеримского и раннесредневекового времени // Материалы по археологии, истории и этнографии Таврии. – 1990. – Вып. I. – С. 4–86.
9. Айбабин А. И. Этническая история ранневизантийского Крыма. – Симферополь: ДАР, 1999. – 352 с.
10. Аланский всадник. Сокровища князей I–XII веков: Каталог выставки. – М.: Государственный музей искусства народов Востока, 2005. – 74 с.
11. Алемань А. Аланы в древних и средневековых письменных источниках. – М.: Менеджер, 2003. – 608 с.
12. Алексеева Е.М. Некрополь античного города Горгиппии: комплекс гробниц рубежа II–III в. н.э. – М.; Вологда: Древности Севера, 2021. – 351 с.

13. Антипенко А. В. Реконструкция снаряжения верхового коня III в. н. э. из могильника Нейзац // Проблемы истории, филологии, культуры. – 2015. – Вып. 2(48). – С. 109–120.
14. Антипенко А.В. Типология псалий I-IV вв. н. э. (по материалам погребальных памятников Северного Причерноморья // МАИЭТ. – 2016. – Вып. XXI. – С. 84-109
15. Антипенко А.В. Основные тенденции в изучении снаряжения верхового коня позднеримского времени // Материалы международной научной конференции «XVII Боспорские чтения. Боспор Киммерийский и варварский мир в период античности и средневековья». / Ред.-сост. Зинько В.Н., Зинько Е.А. – Керчь, 2016.– С. 32-36
16. Антипенко А.В. О стилистических особенностях позднесарматского конского снаряжения // Черноморские чтения: труды III Международной научной исторической конференции. – Симферополь: Антиква, 2017. – С.163-170
17. Антипенко А.В. Варианты оголовий верхового коня I–II в. н. э. из могильников Предгорного Крыма // Международная археологическая школа в Болгаре: сборник материалов конференции «Междисциплинарные исследования в археологии: достижения и вызовы». – Казань, 2017а. – С.18-23
18. Антипенко А.В. Погребения воинов-всадников, как маркер миграционных процессов (по материалам крымских погребальных памятников I-IV вв. н.э.) // Материалы всероссийской научно-практической конференции «II Ялтинские научные чтения. Крым в истории России: прошлое и настоящее». – Ялта, 2017б. – С. 165–170
19. Антипенко А.В. Состав комплектов конской амуниции по материалам погребений варварского населения Крыма II в.н.э. // Материалы международной научной конференции «XVIII Боспорские чтения. Боспор Киммерийский и варварский мир в период античности и средневековья. Торговля: пути – товары – отношения». – Керчь, 2017в. – С. 22-28

20. Антипенко А. В. Снаряжение верхового коня из склепа 4 (77) Чернореченского могильника // *Материалы по археологии, истории и этнографии Таврии.* – 2018. – Вып. XXIII. – С. 70–85.
21. Антипенко А.В. Снаряжение верхового коня по материалам Боспорских надгробных памятников // *Материалы международной научной конференции «XIX Боспорские чтения. Боспор Киммерийский и варварский мир в период античности и средневековья. Традиции и инновации».* / Ред.-сост. В.Н. Зинько, Е.А. Зинько.– Симферополь-Керчь, 2018а. – С. 18-23.
22. Антипенко А.В. Использование и распространение латуней у варваров и греков Северного Причерноморья // *Материалы международной научной конференции «XX Боспорские чтения. Боспор киммерийский и варварский мир в период античности и средневековья. Основные итоги и перспективы исследований».* / Ред.-сост. В.Н. Зинько, Е.А. Зинько. – Симферополь, Керчь, 2019. – С. 54-59.
23. Антипенко А.В., Лобода А.Ю. Исследование элементного состава металлических украшений из могильника Совхоз-10 // *МАИЭТ.* 2020. Вып. XXV. – С. 25-42
24. Антипенко А.В., Смекалова Т.Н., Новичихин А.М., Мульд С.А. Латунные уздечные наборы позднесарматского времени из Северного Причерноморья // *Краткие сообщения института археологии (КСИА).*–2021.– Вып. 262. – С. 224 – 243.
25. Анохин В.А. Монетное дело Боспора. – Киев: Наукова думка, 1986. – 178 с.
26. Анфимов Н. В. Меото-сарматский могильник у станицы Усть-Лабинской // *МИА.*– 1951.– № 23. – С. 155—207.
27. Аспургиане на юго-востоке Азиатского Боспора: по материалам Цемдолинского некрополя.– М.: Гриф и К, 2008. – 302 с.,
28. Ахмедов И. Р. Из истории конского убора и предметов снаряжения всадника рязано-окских могильников // *Археологические памятники Среднего Поочья.* – 1995. – Вып. 4. – С. 89–111.

29. Ахмедов И.Р. Комплекс предметов с городища Долматово Старожиловского района Рязанской области // Проблемы древней и средневековой археологии Окского бассейна. – Рязань. 2003. – С. 128 – 138.
30. Ахмедов И. Р., Гущина И. И., Журавлев Д. В. Богатое погребение II в. н. э. могильника Бельбек IV // Труды Государственного исторического музея. – 2001. – Вып. 118. Поздние скифы Крыма. – С. 175–186.
31. Ашик А. Б. Часы досуга с присовокуплением писем о керченских древностях. – Одесса, 1851. – 181 с.
32. Бабенчиков В. П. Чорноріченський могильник// Археологічні пам'ятки УРСР / Від. ред. А.Т. Брайчевська. – Киев, 1963. – Т. 13. – С. 90–122.
33. Бахрах Б. История алан на западе. – М.: Ард, 1993. – 243 с.
34. Безуглов С. И. Позднесарматское погребение знатного воина в степном Подонье // Советская археология. – 1988. – № 4. – С. 103–116.
35. Безуглов С.И. Позднесарматское погребение у ст. Хапры (1924 г.)// Историко-археологические исследования в г. Азове и на Нижнем Дону в 1988 году. – 1989. – Вып. 8. – С. 25-28.
36. Безуглов С. И. Военное позднесарматское погребение близ Азова // Историко-археологические исследования в Азове и на Нижнем Дону в 1994 г. / Отв. ред. В. Я. Кияшко. – Азов: Азовский краеведческий музей, 1997. – С. 133–142.
37. Безуглов С.И. Позднесарматский курган у станицы Камышевской на Дону// Вестник Танаиса. – Вып. 4. – 2017. – С. 84-127
38. Безуглов С. И., Глебов В. П., Парусимов И. Н. Позднесарматские погребения в устье Дона: курганный могильник Валовый I. – Ростов-на-Дону: Медиа-Полис, 2009. – 128 с.
39. Безуглов С. И. Позднесарматский курган у станицы Камышевской на Дону // Вестник Танаиса. 2017. – №4. – С.84-127.
40. Безуглов С. И., Нидзельницкая Л. Ю. Позднесарматский курган у станицы Мариинской на Дону // Крым в сарматскую эпоху (II в. до н.э. - IV в. н.э.) / Под ред. И.Н. Храпунова. Вып.6. 2020 . С. 215-259.

41. Безуглов С.И., Востриков С.С. Позднесарматский курган близ Новочеркасска // Крым в сарматскую эпоху (II в. до н.э. – IV в. н.э.) – 2022. – Вып. VIII. – С. 22-45.
42. Бейлин Д.В., Бейлина С.А. Образ всадника в коропластике Боспора во II-III в.н.э.// Материалы международной конференции «Боспорский феномен: искусство на периферии античного мира» / отв. ред. В.Ю. Зуев. – Санкт-Петербург: Нестор-История, 2009. – С. 270-276.
43. Блаватский В. Д. Харакс // Материалы и исследования по археологии СССР. – 1951. – № 19. – С. 250–292.
44. Богданова Н.А. Могильник первых веков нашей эры у с. Заветное // Труды ГИМ. – 1989. – Вып. 70. Археологические исследования на юге Восточной Европы. – С. 17-69.
45. Богданова Н. А., Гущина И. И. Раскопки могильников первых веков нашей эры в юго-западном Крыму в 1960–1961 гг. // Советская археология. – 1964. – № 1. – С. 324–330.
46. Богданова Н. А., Гущина И. И. Новые могильники II–III вв. н. э. у с. Скалистое в Крыму // Краткие сообщения Института археологии АН СССР. – 1967. – Вып. 112. – С. 132–139.
47. Боталов С.Г., Гуцалов С.Ю. Гунно-сарматы урало-казахстанских степей. Челябинск, 2000 – 266 с.
48. Бритова Н. Н. Образ всадника на рельефах Фракии и Боспора // Краткие сообщения Института истории материальной культуры АН СССР. – 1948. – Вып. XXII. – С. 53–56.
49. Вальчак С. Б. Предскифская узда Восточной Европы: уздечные комплекты с трехпетельчатыми псалиями (классификация и хронология) // Древности Евразии / Ред. С. В. Демиденко, Д. В. Журавлев. – М., 1997. – С. 88–120.
50. Васильев А. А., Савельев О. К. Переход от начального к финальному этапу позднесарматской культуры в междуречье Днестра и Дуная (хронологический аспект) // Древности Центральной и Восточной Европы



эпохи римского влияния и переселения народов. – Калининград, 2008. – С. 29–43.

51. Венедиктов И. Тракийската юзда // Известия на археологическия институт. – 1957. – Кн. XXI. – С. 153–203.

52. Виноградов Ю.А. Расписной склеп Анфестерия в Керчи // Боспорские исследования. – 2022. – Вып. XLV. – С. 93-115.

53. Виноградов Ю. А., Горончаровский В. А. Военная история и военное дело Боспора Киммерийского: VI в. до н. э. – середина III в. н. э. – СПб.: Филологический факультет СПбГУ, 2008. – 332 с.

54. Винокуров Н.И. Новые изображения всадников на Боспоре (по материалам раскопок городища Артезиан в Крымском Приазовье) // Древности Боспора. – 2002. – Вып. 5. – С.70-85

55. Власкин М.В. Уздечный набор с тамгообразными псалями из могильника «Царского» // Историко-археологические исследования в г. Азове и на Нижнем Дону в 1989 году. Вып. 9 / Отв. ред. В.Е. Максименко. – Азов: Азовский краеведческий музей, 1990. – С. 64-68.

56. Волошинов А. А., Масякин В. В. Погребения с оружием из некрополя римского времени у с. Заветное в юго-западном Крыму (раскопки 2005–2006 гг.) // Древняя Таврика: посвящается 80-летию Татьяны Николаевны Высотской / Ред. Ю. П. Зайцев, В. И. Мордвинцева. – Симферополь: Универсум, 2007. – С. 291–303.

57. Воронов Ю. Н., Шенкао Н. К. Вооружение воинов Абхазии в IV–VII вв. // Древности эпохи Великого переселения народов V–VIII веков. – М.: Наука, 1982. – С. 121–165.

58. Воронятов С. В. О назначении сарматских тамг в церемониальном конском снаряжении // Боспорский феномен. Греки и варвары на Евразийском перекрестке: Материалы международной научной конференции. – СПб.: Нестор-История, 2013. – С. 296–302.

59. Ворошилов А.Н., Ворошилова О.М. Парадное снаряжение верхового коня из Фанагории в контексте всаднической культуры Северного

Причерноморья позднеримского времени // Могильник римского времени Фронтное 3: варвары на границах Империи / Отв. ред. А.В. Мастыкова, Э.А. Хайрединова. – М.: ИА РАН, 2022. – С.260-283.

60. Высотская Т. Н. Поздние скифы в Юго-западном Крыму. – Киев: Наукова думка, 1972. – 192 с.

61. Высотская Т. Н. Усть-Альминское городище и некрополь. – Киев: Киевская Академия Евробизнеса, 1994. – 206 с.

62. Вязьмитина М. И. Золотобалковский могильник. – Киев: Наукова думка, 1972. – 190 с.

63. Габуев Т.А., Малашев В.Ю. Памятники ранних алан центральных районов Северного Кавказа. – М.: «Таус», 2009. – 468 с.

64. Гавритухин И., Воронцов А. Узкие ременные наконечники со щелью для крепления ремня, бытовавшие во 2-3 веках на востоке Европы // *Studia Barbarika*. – Lublin, 2018. – Т. I. – С. 592–683.

65. Гавритухин И.О., Свиридов А.Н., Язиков С.В. Могильник римского времени Фронтное 3 в юго-западном Крыму (предварительное сообщение) // *Российская археология*. – 2020. – №2. – С. 91-110.

66. Глухов А. А. Сарматы междуречья Дона и Волги в I – 1-й пол. II в. н. э. – Волгоград: Волгоградское научное издательство, 2005. – 240 с.

67. Горбунова Т. Г., Тишкин А. А., Хаврин С. В. Средневековые украшения конского снаряжения на Алтае: морфологический анализ, технология изготовления, состав сплавов. – Барнаул: Азбука, 2009. – 144 с.

68. Городцов В. А. Типологический метод в археологии // *Антология советской археологии*. – М., 1995. – Т. I. 1917–1933. – 172 с.

69. Горская О.В. Сокровище загадочной могилы // *Тайна Золотой маски: каталог выставки Государственного Эрмитажа* / Отв. ред. А.М. Бутягин. Спб.: Гос. Эрмитаж, 2009. – С. 63-76.

70. Гроссу В. И. Хронология памятников сарматской культуры Днестровско-Прутского междуречья. – Кишинев: Штиница, 1990. – 202 с.

71. Гугуев В. К. Безуглов С. И. Всадническое погребение первых веков н.э. из курганного некрополя Кобякова городища на Дону // Советская археология. – 1990. – № 2. – С. 164–176.
72. Гугуев Ю. К. О месте комплексов из могильников Кировский I, III, IV в системе памятников позднесарматской культуры // Сарматы и их соседи на Дону / Ред. Ю. К. Гугуев. – Ростов-на-Дону: Terra, 2000. – С. 141–155.
73. Гудкова А. В., Фокеев М. М. Земледельцы и кочевники в низовьях Дуная I–IV в н.э. – Киев: Наукова думка, 1984. – 118 с.
74. Гуревич Д. Я., Рогалев Г. Т. Словарь-справочник по коневодству и конному спорту. – М.: Росагропромиздат, 1991. – 240 с.
75. Гущина И.И., Засецкая И.П. Погребения зубовско-воздвиженского типа из раскопок Н.И. Веселовского в Прикубанье (I в. до н.э. — начало II в. н.э.). // Тр. ГИМ. – Вып. 70. – 1989. – С. 71-141.
76. Гущина И. И., Журавлев Д. В. Погребения с бронзовой посудой из могильника Бельбек IV в Юго-Западном Крыму // Российская археология. – 1999. – № 2. – С. 157–172.
77. Гущина И. И., Журавлев Д. В. Некрополь римского времени Бельбек IV в Юго-Западном Крыму: В 2 ч. – М.: Исторический музей, 2016. – Ч. 1. – 272 с., Ч.2. – 320 с.
78. Гущина И. И., Засецкая И. П. «Золотое кладбище» римской эпохи в Прикубанье. – СПб.: Фарн, 1994. – 172 с.
79. Гущина И. И., Мошкова М. Г. Курган у с. Харьковка в Заволжье (раскопки Б. Н. Гракова и П. С. Рыкова в 1925, 1926 гг.) // Проблемы скифо-сарматской археологии / Ред. А. И. Мелюкова. – М.: Наука, 1990. – С. 26–47.
80. Дашевская О. Д. Некрополь Беляуса. – Симферополь: Предприятие Феникс, 2014. – 284 с.
81. Демиденко С. В. Парадный уздечный набор III в. н. э. из курганного могильника Гремячий III в бассейне реки Курмоярский Аксай (Нижний Дон) // Социальная стратификация населения Кавказа в конце античности и начале

средневековья: археологические данные. Материалы международной научной конференции. – Сухум, 2015. – С. 28–31.

82. Демиденко С. В. Воинское погребение с парадной конской упряжью позднесарматского времени в бассейне реки Курмоярский Аксай // Краткие сообщения Института археологии РАН. – 2016. – Вып. 244. – С. 195–221.

83. Десятчиков Ю. М. Катафрактарий на надгробии Афения // Советская археология. – 1972. – № 4. – С. 68–77.

84. Диатроптов П. Д. Изображения всадников в античном Северном Причерноморье // Труды Государственного исторического музея. – 2001. – Вып. 118. Поздние скифы Крыма. – С. 78–86.

85. Довгальок Н.П., Малышев А.А. Описание погребальных комплексов. Каталог // Аспургиане на юго-востоке Азиатского Боспора: по материалам Цемдолинского некрополя. – Москва: Гриф К. – 2008. – С. 18-27.

86. Дорошко В.В., Свиридов А.Н., Язиков С.В. Уздечный набор из раскопок погребения 58 могильника Киль-Дере 1 // Материалы V международной научной конференции «Исторические, культурные, межнациональные, религиозные и политические связи Крыма со Средиземноморским регионом и странами Востока». / Отв. ред. В.В. Лебединский. – М.: ИВ РАН. – С.81-84.

87. Зайцев Ю. П. Охранные исследования в Симферопольском, Белогорском и Бахчисарайском районах // Археологические исследования в Крыму. 1994 г. – Симферополь: Сонат, 1997. – С. 102–116.

88. Зайцев Ю. П. «Склеп жриц» Усть-Альминского позднескифского некрополя // Жертвоприношение. Ритуал в культуре и искусстве от древности до наших дней / Ред. Л. И. Акимова, А. Г. Кифишин. – М.: Языки русской культуры, 2000. – С. 294–320.

89. Зайцев Ю. П. Неаполь скифский (II в. до н. э. – III в. н. э.). – Симферополь: Универсум, 2003. – 212 с.

90. Зайцев Ю. П., Мордвинцева В. И. Исследования могильника у с. Суворово в 2001 г. // Материалы по археологии, истории и этнографии Таврии. – 2003. – Вып. X. – С. 57–78.
91. Зайцев Ю. П., Мордвинцева В. И. «Ногайчинский» курган в степном Крыму // Вестник древней истории. – 2003. – № 3. – С. 61–99.
92. Зайцев Ю. П., Колтухов С. Г. Погребение воина эллинистического времени у с. Чистенькое в предгорном Крыму // Боспорские исследования. – 2004. – Вып. VII. – С. 242–259.
93. Зайцев Ю. П., Мордвинцева В. И. Элитный некрополь у центральных ворот Неаполя скифского // Древняя Таврика: посвящается 80-летию Татьяны Николаевны Высотской / Ред. Ю. П. Зайцев, В. И. Мордвинцева. – Симферополь: Универсум, 2007. – С. 81–109.
94. Зайцев Ю. П., Волошинов А. А., Кюнелът Э., Масыкин В. В., Мордвинцева В. И., Фирсов К. Б., Флесс Ф. Позднескифский некрополь Заветное (Алма-Кермен) 1-3 вв. н.э. в юго-западном Крыму. Раскопки 2004 г. // Древняя Таврика: посвящается 80-летию Татьяны Николаевны Высотской / Ред. Ю. П. Зайцев, В. И. Мордвинцева. – Симферополь: Универсум, 2007. – С. 249–290.
95. Зайцев Ю. П., Мордвинцева В. И., Неневоля И. И., Фирсов К. Б., Радочин В. Ю. Позднескифский могильник Балта-Чокрак у с. Скалистое Бахчисарайского района АРК // Херсонесский сборник. – 2005. – Вып. XIV. – С. 169–197.
96. Засецкая И. П. Савроматские и сарматские погребения Никольского могильника в Нижнем Поволжье // Труды Государственного Эрмитажа. – 1979. – Вып. XX. – С. 87–113.
97. Засецкая И.П. Стилистические особенности декора на фаларах из Яшкуля// Античная цивилизация и варварский мир Понто-Каспийского региона. Материалы всероссийской научной конференции с международным участием, посвященной 70-летию юбилею Б.А. Раева/ Отв. ред. С.И. Лукьяшко. – Ростов-на-Дону: Издательство ЮНЦ РАН, 2016. – 90-105

98. Засецкая И. П., Шаров О. В. Декоративные наборы конского снаряжения III–IV вв. н. э. // Сокровища сарматов. Каталог выставки. – СПб.; Азов: Изд-во Азовского историко-археологического и палеонтологического музея-заповедника, 2008. – С. 62–65.
99. Зубарь В. М. Северный Понт и Римская империя (середина I в. до н. э. – первая половина VI в.). – Киев, 1998. – 200 с.
100. Зубов С. Э. Воинские миграции римского времени в Среднем Поволжье I–III вв.: миграционные процессы в формировании новой этнокультурной среды по материалам археологических данных. – Hamburg: LAP LAMBERT Academic Publishing, 2011. – 209 с.
101. Ильюков Л.С. Раскопки курганов на левобережье р. Сал. // Археологические открытия-1986. – М., 1988. – С. 126.
102. Ильюков Л. С. Позднесарматские курганы левобережья реки Сал // Сарматы и их соседи на Дону / Ред. Ю. К. Гугуев. – Ростов-на-Дону: Терра, 2000. – С. 100–141.
103. Иосиф Флавий Иудейские древности. Т. 2: О древности иудейского народа (Против Апиона) : Кн. 13-20. - М. : АСТ : Ладомир, 2002. - 612 с.
104. Казанский М. Могилы сармато-аланских вождей в Понтийских степях // Материалы по археологии, истории и этнографии Таврии. – 1995. – Вып. IV. – С. 238–256.
105. Казанский М. М. Находка 1918 г. в Керчи (коллекция Месаксуди) // XVII Боспорские чтения. Боспор Киммерийский и варварский мир в период античности и средневековья. Исследователи и исследования / Ред. В. Н. Зинько, Е. А. Зинько. – Керчь, 2016. – С. 206–208.
106. Калуцкова Н. Н. Крымский полуостров // Большая российская энциклопедия. Электронная версия (2021); <https://bigenc.ru/geography/text/5870775> Дата обращения: 25.06.2021
107. Кирпичников А. Н. Снаряжение всадника и верхового коня на Руси IX–XIII вв. // Свод археологических источников. – М.: Наука, 1973. – Вып. E1-36. – 113 с.

108. Клейн Л. С. Археологическая типология. – Л.: АН СССР, 1991. – 448 с.
109. Клейн Л. С. Время в археологии. – СПб.: Евразия, 2015. – 384 с.
110. Клепиков В.М., Кривошеев М.В. Детали конской узды из погребения сарматского всадника из могилька Ковалевка // Вестник Волгоградского государственного университета. Серия 4, История. Регионоведение. Международные отношения. – 2020. – Т. 25, №4. – С.181-199.
111. Клочко В.И., Козыменко А.В. Древний металл Украины. Киев, 2017. 366 с.
112. Кобылина М.М. Античная скульптура Северного Причерноморья. М.: Наука, 1972 – 60 с.
113. Кобылина М.М. Живопись // Античные государства Северного Причерноморья / Серия Археология СССР. Т.9. – М.: Наука, 1984 . – С. 214-215
114. Корпус боспорских надписей: Альбом иллюстраций (КБН-альбом).– СПб.: Bibliotheca classica Petropolitana, 2004. – 432 с.
115. Корпусова В. Н. Некрополь Золотое (К этнокультурной истории европейского Боспора). – Киев: Наукова думка, 1983. – 184 с.
116. Костенко В. И. Сарматы в Нижнем Поднепровье по материалам Усть-Каменского могильника. – Днепропетровск: Изд-во ДГУ, 1993. – 152 с.
117. Костромичев Д. А. Римское военное присутствие в Херсонесе в начале I – первой половине V вв. (по данным археологии) // Stratum plus. – 2011. – № 4. – С. 15–166.
118. Костромичев Д. А. Ажурные пряжки с пельтавидной рамкой: вопросы типологии, хронологии и происхождения // Stratum plus. – 2015. – № 4. – С. 299–356.
119. Кошеленко Г. А., Кругликова И. Т. Введение // Археология СССР. Античные государства Северного Причерноморья. – М.: Наука, 1984. – 391 с.
120. Кривошеев М. В. Хронология позднесарматской культуры Нижнего Поволжья // Сарматские культуры Евразии: проблемы региональной хронологии. Доклады к 5 международной конференции «Проблемы

сарматской археологии и истории» / Под ред. Б.А. Раева – Краснодар, 2004. – С. 117–126.

121. Кривошеев М. В., Скрипкин А. С. Позднесарматская культура междуречья Волги и Дона. Проблема становления и развития // Российская археология. – 2006. – № 1. – С. 124–136.

122. Крыкин С. М. Новые терракоты всадников из Фанагории // КСИА. – 1987. – № 191. – С. 57-59

123. Крыкин С. М. Терракотовые «фракийские всадники» на Боспоре // Вестник МГПУ. Серия «Исторические науки». – 2015. – №. 2 (18). – С. 57-66.

124. Кузнецов В. А. Погребение III в. н. э. из Кисловодска // Советская археология. – 1990. – № 2. – С. 251–256.

125. Кулаковский Ю. А. Аланы по сведениям классических и византийских писателей (Чтения в Историческом обществе Нестора-летописца. Кн. 13). – Киев: Тип. Ун-та Св. Владимира, 1899. – 74 с.

126. Курчатов С., Бабулич В. «Сарматское погребение из кургана у с. Оланешты» – 40 лет спустя // Взаимодействие культур и хронология Северо-Понтийского региона / Ред. Е. Сава. – Кишинев, 2003. – С. 285–312.

127. Ларенок В.А. Меотские древности. Каталог погребальных комплексов Кобякова городища из раскопок 1999-2000 гг. – Ростов н/Д: ООО "Донской Издательский Дом", 2013. – Ч. I. – 448 с.

128. Ларенок В.А. Погребальные комплексы с ровиками (некрополь Кобякова городища)// Archaeoastronomy and Ancient Technologies.– 2016.– № 4(2). – С. 1-26.

129. Ларенок В.А., Ларенок П.А. Позднесарматский могильник Тингутинский I // Археологическое наследие Саратовского края.– 2016а. – Вып.14.– С. 56-66.

130. Латышев В. В. Известия древних писателей греческих и латинских о Скифии и Кавказе. Т. 1. Греческие писатели. – СПб.: Тип. Имп. АН, 1890. – 948 с.



131. Латышев В. В. Известия древних писателей греческих и латинских о Скифии и Кавказе. Т. II. Латинские писатели. Вып. 1. – СПб.: Тип. Имп. АН, 1904. – 272 с.
132. Лимберис Н. Ю., Марченко И. И. Погребение сарматского всадника на некрополе меотского городища // Труды Государственного исторического музея. – 2012. – Вып. 191. Евразия в скифо-сарматское время. – С. 261–281.
133. Лимберис Н.Ю., Марченко И.И. Меотское погребение с «очковидными» псалиями // Друзей медлительный уход... Памяти Олега Шарова / Под ред. Казанского М.М., Мастыковой А.А. – Кишинев, 2022. – С. 143-150.
134. Лобода А.Ю., Терещенко Е.Ю. Антипенко А.В. , Ретивов В.М., Пресняков М.Ю., Колобылина Н.Н., Кондратьев О.А., Чегемов К.А. , Шишлина Н.И., Яцишина Е.Б., Кашкаров П.К. Методы определения элементного состава металла археологических объектов при коррозионных наслоениях и в ограниченных условиях пробоотбора материала // Поволжская археология. – 2018. – Вып. 4 (26). – С. 203-221 DOI: <https://doi.org/10.24852/2018.4.26.203.221>
135. Максименко В. Е. Сарматы на Дону: археология и проблемы этнической истории // Донские древности. – 1998. – Вып. 6. – 304 с.
136. Максименко В. Е., Безуглов С. И. Позднесарматские погребения в курганах на р. Быстрой // Советская археология. – 1987. – № 1. – С. 183–193.
137. Малашев В. Ю. Периодизация ременных гарнитур позднесарматского времени // Сарматы и их соседи на Дону / Ред. Ю. К. Гугуев. – Ростов-на-Дону: Терра, 2000. – С. 194–233.
138. Малашев В. Ю., Яблонский Л. Т. Степное население Южного Приуралья в позднесарматское время. – М.: Восточная литература, 2008. – 368 с.
139. Малашев В.Ю., Дзуцев Ф.С. Парадные сбруйные наборы III в. н.э. из Бесланского могильника и проблема сложения аланской культуры Северного Кавказа (приложение 2) // Малашев В.Ю. Памятники среднесарматской

культуры северо-кавказских степей и их традиции в курганных могильниках Северо-Восточного Кавказа второй II – середины V в. н.э. – М.: ИА РАН, 2016. – С. 160-202

140. Малашев В.Ю., Магомедов Р.Г., Дзуцев Ф.С., Мамаев Х. М., Кривошеев М.В. Охранно-спасательные исследования могильника «Братские 1-е курганы на территории Чеченской республики в 2018 г.// История, археология и этнография Кавказа.– 2018. – Т.14. – №4. – С. 195-206.

141. Малышев, А.А., Трейстер М.Ю. Погребение Зубовско-Воздвиженского типа в окрестностях Новороссийска // Боспорский сборник. – 1994. – №5. – С. 59-86.

142. Марченко И. И. Сираки Кубани. – Краснодар: КГУ, 1996. – 220 с.

143. Марченко И.И., Лимберис Н.Ю. Пластинчатые конские налобники из Прикубанья // Археология, этнография и антропология Евразии. Вып. 3 (39). 2009. - С. 69-74

144. Масленников А.А. Население Боспорского государства в первых веках н.э. – М.: Наука, 1990 – 229 с.

145. Масленников А.А. Семейные склепы сельского населения позднеантичного Боспора. – М.: Институт археологии Российской Академии наук, 1998. – 108 с.

146. Массон В. М. Исторические реконструкции в археологии. – Самара: СамГПУ, 1996. – 102 с.

147. Матковская Т.А. Памятники боспорянам – защитникам Отечества (по материалам Керченского лапидария) // Боспорские исследования. 2005. Вып. IX. – С. 374-392

148. Матренин С. С. Снаряжение кочевников Алтая (II в. до н. э. – V в. н. э.). – Новосибирск: Изд-во СО РАН, 2017. – 142 с.

149. Медведев А. П. Погребение позднесарматского времени на Верхнем Дону // Древности Евразии в скифо-сарматское время / Ред. А. И. Мелюкова, М. Г. Мошкова, В. Г. Петренко. – М.: Наука, 1984. – С. 183–187.

150. Медведев А. П. Сарматы в верховьях Танаиса. – М.: Таус, 2008. – 252 с.

151. Медведев А.П. Новые открытия в Восточном некрополе Фанагории (2005-2007 гг.) // Античный мир и археология. – 2010. – №14. – С. 350-368
152. Медведев А.П. О погребениях с конями в античном некрополе Фанагории // Античный мир и археология. – 2015. – Вып. 17. – С. 272-288.
153. Мельникова О. М. Методология современной отечественной археологии: стихия традиции или интуитивный поиск // Вопросы археологии Урала: сборник научных трудов. – Екатеринбург, Сургут, 2008. – Вып. 25. – С. 6–13.
154. Минасян Р. С., Шаблавина Е.А. Техника изготовления вещей из погребения Рескупорида // Тайна Золотой маски: каталог выставки Государственного Эрмитажа / Отв. ред. А.М. Бутягин. Спб.: Гос. Эрмитаж, 2009. – С.77-98
155. Могилев О. Д. Спорядження коня скифської доби у східноєвропейському лісостепу: Автореф. дис. ... канд. іст. наук. – Київ, 2006. – 16 с.
156. Мордвинцева В.И. Фалары конской упряжи на территории степной Евразии в III в. до н.э. – первой половине II в.н.э.: Автореф. дис. ... канд. ист. наук. – СПб, 1996
157. Мордвинцева В.И. Сарматские парадные упряжные наборы и некоторые вопросы истории сарматов // Нижневолжский археологический вестник. – 1998. – Вып.1. – С. 33-39
158. Мордвинцева В. И., Хачатурова Е. А. Комплекс украшений конской упряжи из аула Тауйхабль // Древняя Таврика: посвящается 80-летию Татьяны Николаевны Высотской / Ред. Ю. П. Зайцев, В. И. Мордвинцева. – Симферополь: Универсум, 2007. – С. 109–110.
159. Мосберг Г. И. К изучению могильников римского времени юго-западного Крыма // Советская археология. – 1946. – Вып. 8. – С. 113–119.
160. Мошкова М. Г. Два позднесарматских погребения в группе «Четыре брата» на Нижнем Дону // Вопросы древней и средневековой археологии

- Восточной Европы / Ред. В. И. Козенкова, Ю. А. Краснов, И. Г. Розенфельдт. – М.: Наука, 1978. – С. 71–76.
161. Мошкова М. Г. Позднесарматская культура // Археология СССР. Степи европейской части СССР в скифо-сарматское время / Под ред. Б.А. Рыбакова. – М.: Наука, 1989. – С. 191–202.
162. Мошкова М. Г. Сбруйные наборы из позднесарматских погребений Лебедевского могильника (Западный Казахстан) // Материалы по археологии Волго-Донских степей. – 2001. – Вып. 1. – С. 236–249.
163. Мульд С. А. Необычные конструкции и детали погребальных сооружений могильников первых веков н.э. в Центральном Крыму // Херсонесский сборник. – 1999. – Вып. X. – С. 181–193.
164. Мульд С.А. Позднесарматское погребение в Центральном Крыму // Материалы по археологии, истории и этнографии Таврии. – 2001. – Вып. VIII. – С. 51–67.
165. Мульд С. А. Исследования позднескифского могильника у с. Левадки в 2007–2008 гг. // Археологічні дослідження в Україні 2008 р. – Киев: ІА НАН України, 2009. – С. 207–209.
166. Мульд С. А. Конские погребения из могильников варварского населения Крыма первых веков нашей эры // X Боспорские чтения. Боспор Киммерийский и варварский мир в период античности и средневековья. Актуальные проблемы. – Керчь, 2009а. – С. 300–303.
167. Мульд С. А. Погребения коней из могильника Левадки в Центральном Крыму // XV Боспорские чтения. Боспор Киммерийский и варварский мир в период античности и средневековья. Актуальные проблемы хронологии. – Симферополь, Керчь, 2014. – С. 291–293.
168. Мульд С. А. Погребальные сооружения могильника Нейзац // Крым в сарматскую эпоху (II в. до н. э. – IV в. н. э.). Т. II. 20 лет исследований могильника Нейзац / Ред. И. Н. Храпунов. – Симферополь: Наследие тысячелетий, 2016. – С. 37–75.

169. Мульд С. А., Масякин В. В. Позднескифский склеп № 20 могильника у с. Левадки // Материалы по археологии, истории и этнографии Таврии. – 2003. – Вып. X. – С. 5–31.
170. Мыськов Е. П., Кияшко А. В., Скрипкин А. С. Погребение сарматской знати с Есауловского Аксая // Нижневолжский археологический вестник. – 1999. – Вып. 2. – С. 149–167.
171. Нефедкин А. К. Флавий Арриан и его «Аланская история» // Интеллектуальная элита античного мира. Тезисы докладов научной конференции (8–9 ноября 1995 г.). – СПб., 1995. – С. 64–67.
172. Нефедкин А. К. Компания Арриана по отражению аланского набега на Каппадокию в 135 г. // *Stratum plus*. – 1999. – № 3. – С. 173–188.
173. Новичихин А.М. Уздечный набор позднеантичного времени из Горгиппии // Петербургский Апокриф. Послание от Марка. – СПб, Кишинёв: «Высшая антропологическая школа». – 2011. – С. 315-318
174. Орлов К. К. Ай-Годорский некрополь // Материалы к этнической истории Крыма VII в. до н. э. – VII в. н. э. – Киев: Наукова думка, 1987. – С. 106–133.
175. Орлов К. К., Скорый С. А. Комплекс с бронзовым посудом римского часу с похороненным в Центральному Криму // *Археологія*. – 1989. – № 2. – С. 63–73.
176. Отчет императорской археологической комиссии за 1893 г. – СПб., 1895. – 121 с.
177. Перевалов М.С. Тактические трактаты Флавия Арриана: Тактическое искусство. Диспозиция против аланов. – М.: Памятники исторической мысли, 2010. – 388 с.
178. Печенкин Н. И. Раскопки в окрестностях г. Севастополя // Известия Таврической ученой архивной комиссии. – 1905. – № 38. – С. 29–37.
179. Прокопенко Ю. А. Сбруйный набор IV в. из ст. Воровсколесской (находка 1914 г.) // Из истории и культуры народов Северного Кавказа. – 2012. – Вып. 4. – С. 52–58.

180. Пругло В. И. Терракотовые статуэтки всадников на Боспоре // История и культура античного мира / Отв. ред. М. М. Кобылина. – М.: "Наука", 1977 – С. 177-183
181. Пуздровский А. Е. Погребения Битакского могильника первых веков н.э. с оружием и конской упряжью // Труды Государственного исторического музея. – 2001. – Вып. 118. Поздние скифы Крыма. – С. 122–144.
182. Пуздровский А. Е. Склеп раннеримского времени из округи Неаполя скифского // Херсонесский сборник. – 2003. – Вып. XII. – С. 124–140.
183. Пуздровский А. Е. Крымская Скифия II в. до н. э. – III в. н. э. Погребальные памятники. – Симферополь: Бизнес-Информ, 2007. – 480 с.
184. Пуздровский А. Е. Склеп с элитными воинскими погребениями из Усть-Альминского некрополя // История и археология Крыма. – 2015. – Вып. 2. – С. 186-199.
185. Пуздровский А. Е., Зайцев Ю. П., Неневоля И. И. Новые памятники III–IV вв. н. э. в Юго-Западном Крыму // Материалы по археологии, истории и этнографии Таврии. – 2001. – Вып. VIII. – С. 32–51.
186. Пуздровский А. Е., Зайцев Ю. П., Новиков И. И. Сарматское погребение из окрестностей Неаполя скифского // Проблемы археологии Северного Причерноморья: к 100-летию основания Херсонского музея древностей. – Херсон: Херсонский краеведческий музей, 1991. – С. 116–122.
187. Пшеничнюк А.Х. Культура ранних кочевников Южного Урала - М. : Наука, 1983. - 200 с.,
188. Раев Б. А. Комплекс из кургана близ аула Кончукохабль: взгляд через 50 лет // Археологический сборник: материалы и исследования по археологии Евразии. – 2013. – Вып. 39. – С. 162–185.
189. Ростовцев М. Античная декоративная живопись на юге России. – СПб.: Издание Императорской Археологической комиссии, 1913. – 123 с.
190. Ростовцев М.И. Представление о монархической власти в Скифии и на Боспоре // ИИАК. – 1913а. – Том 49. – С.1-62.

191. Ростовцев М. И. Скифия и Боспор. Критическое обозрение памятников литературных и археологических. – Л., 1925. – 621 с.
192. Ростовцев М.И. Иранизм и ионизм на юге России // Петербургский археологический вестник. №5. 1993.– С.19-21
193. Ростовцев М.И. Сарматские и индо-скифские древности// Петербургский археологический вестник. №5. 1993а. – С.39-56
194. Рыков С. П. Суловский курганный могильник // Ученые записки Саратовского университета. – 1925. – Т. IV. Вып. 3. – С. 28-102.
195. Сазонов А. А., Спасовский Ю. Н., Сахтарьек З. Н., Тов А. А. Новые материалы могильника первых веков нашей эры близ хутора Городского // Археология Адыгеи. – Майкоп, 1995. – С. 113–137.
196. Сальников К. В. Сарматские погребения в районе Магниторска // Краткие сообщения Института истории материальной культуры АН СССР. – 1950. – Вып. XXXIV. – С. 115–122.
197. Сапрыкин С.Ю. Боспорское царство на рубеже двух эпох. – М.: Наука, 2002 – 271 с.
198. Свиридов А.Н., Язиков С.В. Погребальные обряды могильника римского времени Фронтное 3 в Юго-Западном Крыму // КСИА.– 2019. – Вып. 255. – С. 185–201.
199. Сергацков И. В., Захаров П. Е. Сарматское погребение на севере Волгоградской области // Российская археология. – 2006. – № 1. – С. 117–123.
200. Симоненко А. В. Сарматы Таврии. – Киев: Наукова думка, 1993. – 127 с.
201. Симоненко А.В. Сарматские всадники Северного Причерноморья. – СПб.: Факультет филологии и искусств СПбГУ, 2010. – 328 с.
202. Симоненко А. В. Полихромные сбруйные наборы позднеимского времени из Сарматии и Пантикапея // Варварский мир северопонтийских земель в сарматскую эпоху / Ред. Е.В. Смытина. – Киев: Видавець Олег Філюк, 2013. – С. 223–241.

203. Симоненко А. В., Зубарь М. В. О снаряжении боевых коней в первые века н. э. на территории Северного Причерноморья // Золото, конь и человек. Сборник статей к 60-летию Александра Владимировича Симоненко. – Киев: КНТ, 2012. – С. 89–99.
204. Скворцов К. И., Ибсен Т. Подкурганное захоронение всадника кон. II в. н. э. из могильника Березовка / Гросс Оттенхаген // Германия–Сарматия. II. Сборник научных статей по археологии народов Центральной и Восточной Европы, посвящённый памяти М.Б. Щукина / Ред. О. Щеглов, М. Казански, В. Новаковский. – Курск, Калининград, 2010. – С. 253–274.
205. Скрижинская М. В. Северное Причерноморье в описании Плиния Старшего. – Киев: Наукова думка, 1977. – 126 с.
206. Скрипкин А.С. Азиатская Сарматия во II –IV вв. (некоторые проблемы исследования)// Советская археология. №2. 1982. – С. 43-56
207. Скрипкин А. С. Нижнее Поволжье в первые века нашей эры. – Саратов: Изд-во Саратовского ун-та, 1984. – 149 с.
208. Скрипкин А. С. Погребальный комплекс с уздечным набором из Котлубани и некоторые вопросы этнической истории сарматов // Советская археология. – 1989. – № 4. – С. 172–181.
209. Скрипкин А. С. Азиатская Сарматия. Проблемы хронологии и ее исторический аспект. – Саратов: Изд-во Саратовского ун-та, 1990. – 299 с.
210. Скрипкин А.С. Об уточнении хронологии сарматских культур // Проблемы хронологии сарматской культуры / Отв. ред. А.С. Скрипкин. Саратов: Издательство Саратовского университета, 1992 – С. 3 – 24
211. Смирнов К. Ф. Северский курган. – М.: Госкультпросветиздат, 1953. – 43 с.
212. Смирнов К.Ф. Сарматы и утверждение их политического господства в Скифии. – М.: Наука, 1984. – 183 с.
213. Соломоник Э. И.Сарматские знаки Северного Причерноморья. – Киев: Изд-во Акад. наук УССР, 1959. – 179 с.



214. Спицын А.А. Фалары Южной России // Известия императорской археологической комиссии. 1909. Вып. 29. – С. 18-53.
215. Статистическая обработка погребальных памятников Азиатской Сарматии. Вып. IV. Позднесарматская культура / Ред. М.Г. Мошкова. – М.: Восточная литература, 2009. – 176 с.
216. Степанова Е.В. Боспорские седла // Боспорский феномен: проблемы хронологии и датировки памятников. Материалы международной научной конференции. Часть 1. СПб., 2004. - С. 231-246.
217. Степанова Е. В. Скифские седла и последствия верховой езды для лошади и всадника в скифское время // Археологический сборник. Вып. 40. – СПб.: Изд-во Гос. Эрмитажа, 2015. – С. 125–142.
218. Степи европейской части СССР в скифо-сарматское время. – М.: Наука, 1989. – 464 с. (Серия: Археология СССР).
219. Стржелецкий С. Ф., Высотская Т. Н., Рыжова Л. А., Жесткова Г. И. Население округа Херсонеса в первой половине I тысячелетия новой эры (по материалам некрополя «Совхоз №10») // Stratum plus. – 2003–2004. – № 4. – С. 27–277.
220. Субботин Л. В., Дзиговский А. Н. Сарматские древности Днестро-Дунайского междуречья. Вып. 1. Курганные могильники Алкалия и Хаджидер II. – Киев, 1990. – 40 с. (Препринт).
221. Субботин Л. В., Дзиговский А. Н. Сарматские древности Днестро-Дунайского междуречья. Вып. 2. Курганные могильники Дивизийский и Белолесский. – Киев, 1990. – 40 с. (Препринт).
222. Субботин Л. В., Дзиговский А. Н. Сарматские древности Днестро-Дунайского междуречья. Вып. 3. Курганные могильники Васильевский и Кубей. – Киев, 1990. – 48 с. (Препринт).
223. Сунгатов Ф. А. Погребение позднесарматского времени в Зауралье // Советская археология. – 1991. – Вып. 4. – С. 243–245.

224. Сымонович Э. А. Население столицы позднескифского царства (по материалам Восточного могильника Неаполя скифского). – Киев: Наукова думка, 1983. – 172 с.
225. Тишкин А. А., Горбунова Т. Г. Методика изучения снаряжения верхового коня эпохи раннего железа и средневековья: Учебно-методическое пособие. – Барнаул: Издательство Алтайского университета, 2004. – 126 с.
226. Тревер К.В. Памятники греко-бактрийского искусства. – Москва-Ленинград: Издательство Академии наук СССР, 1940. – 182 с.
227. Трейстер М. Ю. О датировке погребения с Золотой маской в Керчи // Боспорский феномен. Проблемы хронологии и датировки памятников. – СПб.: Изд-во Гос. Эрмитажа, 2004. – С. 247–258.
228. Трейстер М.Ю. Импортная металлическая посуда из Цемдолинского некрополя // Аспургиане на юго-востоке Азиатского Боспора: по материалам Цемдолинского некрополя. – М.: Гриф и К. –2008. – С.181-187
229. Трейстер М.Ю. Оружие сарматского типа на Боспоре в I-II вв. н.э. // Древности Боспора. 2010. Вып. 14. – С. 484-561
230. Трейстер М.Ю. Серебряные фалары с изображением Беллерофонда и Химеры из сарматского погребения в Володарке (Западный Казахстан). Еще раз к вопросу о так называемом греко-бактрийском стиле в эллинистической торевтике// Scripta Antiqua. Т.1. 2011.– С.90-146
231. Трейстер М.Ю. Золотые погребальные венки Боспора IV в. до н.э. – V в. н.э. (генезис и хронология основных типов)// Материалы Круглого стола, посвященного 100-летию со дня рождения Михаила Моисеевича Кубланова (1914-1998) «Погребальная культура Боспорского царства». – СПб.: Нестор-История, 2014. - С.54-65
232. Трейстер М.Ю. Ажурные псалии и бляхи конской узды парадных конских уборов кочевников позднесарматского времени // Від античності до християнства. Збірник наукових статей, присвячений 70-річчю Віталія Михайловича Зубаря. – Київ: ІА НАН України, 2020. – С. 145-162

233. Труфанов А. А., Колтухов С. Г. Могильник III–IV в. Курское на западной периферии Боспора / Боспорский феномен. Колонизация региона, формирование полисов, образование государства / Ред. В. Ю. Зуев. – СПб.: Изд-во Гос. Эрмитажа, 2001. – Т. I. – С. 186–189.
234. Труфанов А. А., Колтухов С. Г. Подбойные могилы III в. н. э. некрополя у с. Курское (по материалам раскопок 2001 г.) // Сугдейский сборник. – 2004. – Вып. I. – С. 495–521.
235. Труфанов А. А., Мордвинцева В. И. Воинское погребение середины I в. н. э. из Усть-Альминского некрополя (юго-западный Крым) // Проблемы истории, филологии, культуры. – 2016. – № 2. – С. 196–212.
236. Тункина И. В. Русская наука о классических древностях юга России (XVIII – середина XIX вв.). – СПб.: Наука, 2002. – 676 с., 156 ил.
237. Федоров-Давыдов Г. А. Статистические методы в археологии: Учебное пособие для вузов. – М.: Высшая школа, 1987. – 216 с.
238. Флеров В. С., Малашев В. Ю. Сбруйный набор III в. из могильника Килин-Яр III (Кисловодск) // Степи Европы в эпоху средневековья / Ред. А. В. Евглецкий. – Донецк, 2000. – С. 11–18.
239. Фролова Н.А. Монетное дело Боспора (середина I в. до н.э. – середина IV в. н.э.). Часть 1 (49/48 г. до н.э.-210/211 г. н.э.). – М.: Эдиториал УРСС. – 1997а.– 448 с.
240. Фролова Н.А. Монетное дело Боспора (середина I в. до н.э. - середина IV в. н.э.). Часть II (211-341/342 гг. н.э.) М.: Эдиториал УРСС, 1997б. – 536 с.
241. Штерн Э. Р., фон. Содержание гробницы, раскопанной в 1896 году в Керчи // Записки Одесского общества истории и древностей. – 1898. – Вып. XXI. – С. 271–292.
242. Храпунов И. Н. Могильник Дружное (III–IV вв. нашей эры). – Lublin: Wydawnictwo Uniwersytetu Marii Curie-Skladowskiej, 2002. – 313 с.
243. Храпунов И. Н. Новые данные о сармато-германских контактах в Крыму (по материалам раскопок могильника Нейзац) // Боспорские исследования. – 2003. – Вып. III. – С. 329–350.

244. Храпунов И.Н. Этническая история Крыма в раннем железном веке // Боспорские исследования. – 2004. – Вып. VI. – 240 с.
245. Храпунов И. Н. Склеп III в. н.э. из могильника Нейзац // Проблемы истории, филологии, культуры. – 2006. – Вып. 16. – С. 104–118.
246. Храпунов И. Н. Погребение воина IV в. из могильника Нейзац // Готы и Рим / Ред. Р.В. Терпиловский. – Киев, 2006а. – С. 42–52.
247. Храпунов И. Н. Погребение воина 2 в. н.э. из могильника Опушки // Древняя Таврика: посвящается 80-летию Татьяны Николаевны Высотской / Ред. Ю. П. Зайцев, В. И. Мордвинцева. – Симферополь: Универсум, 2007. – С. 115–124.
248. Храпунов И. Н. Керамические сосуды в виде баранов из могильника Нейзац // Российская археология. – 2007а. – № 1. – С. 167–175.
249. Храпунов И. Н. Склеп IV в. н. э. из могильника Нейзац // Проблемы истории, филологии, культуры. – 2008. – Вып. XXI. – С. 356–391.
250. Храпунов И.Н. Наконечники ремней из могильника Нейзац// Материалы по археологии, истории и этнографии Таврии. – 2008а – Вып. XIV. – С. 61-79.
251. Храпунов И. Н. Склеп с погребениями III-IV вв. н.э. из могильника Нейзац. – Симферополь: Доля, 2011. – 72 с.
252. Храпунов И. Н. Подбойная могила с двумя погребениями III в. н.э. из могильника Нейзац // Материалы по археологии, истории и этнографии Таврии. – 2011а. – Вып. XVII. – С. 192–215.
253. Храпунов И. Н. Некоторые итоги исследований могильника Нейзац // Исследования могильника Нейзац / Ред. И. Н. Храпунов. – Симферополь: Доля, 2011б. – С. 13–60.
254. Храпунов И. Н. Погребения II в. н. э. из могильника Нейзац // Проблемы истории, филологии, культуры. – 2015. – Вып. 1(47). – С. 216–240.
255. Храпунов И. Н. Серебряные и бронзовые пряжки из могильника Нейзац // Крым в сарматскую эпоху (II в. до н. э. – IV в. н. э.). Т. II. 20 лет

- исследований могильника Нейзац / Ред. И. Н. Храпунов. – Симферополь: Наследие тысячелетий, 2016. – С. 97–121.
256. Храпунов И. Н. Исследования могильника Нейзац в 2011–2015 гг. // Крым в сарматскую эпоху (II в. до н. э. – IV в. н. э.). Т. II. 20 лет исследований могильника Нейзац / Ред. И. Н. Храпунов. – Симферополь: Наследие тысячелетий, 2016а. – С. 11–37.
257. Храпунов И. Н. Население горного Крыма в позднеримское время // Вестник древней истории. – 2016б. – № 1 (76). – С. 118–134.
258. Храпунов И. Н. Две подбойные могилы III в.н.э. из некрополя Нейзац (Крым) // Российская археология. – 2016в. - №2. – С. 132-149
259. Храпунов И. Н., Мульд С. А. Склепы с погребениями III в. н.э. из могильника Нейзац // Боспорские исследования. – 2004. – Вып. VII. – С. 299–326.
260. Храпунов И.Н., Стоянова А.А. Исследования могильника Опушки в 2018 году // История и археология Крыма. – 2018.– Вып. VIII. – С. 163-164.
261. Храпунов И.Н., Иштванович Э., Кульчар В., Стоянова А.А. Конская сбруя сарматского времени в Крыму и Альфельде // МАИЭТ. – 2019. – Вып. XXIV.– С. 12-34.
262. Храпунов И.Н., С.Б. Шабанов Погребения коней в могильнике Опушки // Stratum plus. – 2021. – №4. – С. 49-60.
263. Шабанов С. Б. Детское погребение с бальзамариями из могильника Нейзац // Боспорские исследования. – 2010. – Вып. XXIV. – С. 508–521.
264. Шаров О. О распространении полихромной поясной гарнитуры в восточной и центральной Европе // Ювелирное искусство и материальная культура. Тезисы докладов участников восьмого коллоквиума (Санкт-Петербург, 11–16 октября 1999 г.). – СПб.: Изд-во Гос. Эрмитажа, 2001. – С. 144–146.
265. Шаров О. В. О конских погребениях Большого кургана Васюринской горы // Боспорские исследования. – 2009. – Вып. XXII. – С. 283–348.

266. Шаров О. В. Тамга конского убора из погребения с Золотой маской в Керчи // Боспорский феномен. Население, языки, контакты. – СПб.: Изд-во Гос. Эрмитажа, 2011. – С. 161–166.
267. Шаров О. В. К вопросу о «сарматской знати» на Боспоре в позднеримскую эпоху // Погребальный обряд ранних кочевников Евразии. Материалы VII Международной научной конференции. – Ростов-на-Дону, 2011а. – С. 217–233.
268. Шаров О. В. Пирамидальный склеп № 1 по дороге к Царскому кургану, или склеп № 1, открытый в 1841 году в кургане у дороги на Аджимушкайские каменоломни в Керчи // Stratum plus. – 2012. – № 4. С. 201–237.
269. Шелов Д. Б. Некрополь Танаиса (раскопки 1955-1958 гг.) // Материалы и исследования по археологии СССР. – М.: Наука, 1961. – № 98. – 94 с.
270. Шепко Л. Г. Позднесарматские курганы в Северном Приазовье // Советская археология. – 1987. – № 4. – С. 158–174.
271. Широкова М. А. Классификационная схема псалиев бронзового века юга Западной Сибири // Вестник Новосибирского государственного университета. Серия: История, филология. – 2013. – Т. 12. Вып. 7. – С. 142–149.
272. Шкорпил В. В. Отчет об археологических раскопках в г. Керчь и его окрестностях в 1902 году // Известия Императорской Археологической комиссии. – 1904. – Вып. 9. – С. 73–177.
273. Шкорпил В. В. Отчет об археологических раскопках в г. Керчь и его окрестностях в 1903 году // Известия Императорской Археологической комиссии. – 1905. – Вып. 17. – С. 1–76.
274. Шкорпил В. В. Отчет об археологических раскопках в г. Керчь и его окрестностях в 1905 году // Известия Императорской Археологической комиссии. – 1907. – Вып. 25. – С. 1–66.
275. Шкорпил В.В. Заметка о рельефе с надписью Евпатерия // Известия Императорской археологической комиссии. – 1910. – Вып. 37. – С. 23-35.

276. Шульц П. Н. Мавзолей Неаполя скифского. – М.: Искусство, 1953. – 88 с.
277. Щапова Ю. Л. Введение в вещеведение: естественнонаучный подход к изучению древних вещей. Учебное пособие. – М.: Изд-во МГУ, 2000. – 144 с.
278. Щукин М. Б. На Западных границах Сарматии (некоторые проблемы и задачи исследования) // Кочевники Евразийских степей и античный мир (проблемы контактов). – Новочеркасск, 1989. – С. 31–56.
279. Язиков С.В., Свиридов А.Н. Могильник римского времени Киль-Дере 1. Итоги полевых исследований // Могильник римского времени Фронтное 3: варвары на границах Империи / Отв. ред. А.В. Мастыкова, Э.А. Хайрединова. – М.: ИА РАН, 2022.– С. 136-145
280. Яценко С.А. О сармато-аланском сюжете в пантикапейском «склепе Анфестерия» // Вестник древней истории. - 1995. - №3. – С.188-194
281. Яценко С. А. Знаки-тамги ираноязычных народов древности и раннего средневековья. – М.: Издательская фирма «Восточная литература» РАН, 2001. – 190 с.
282. Яценко С. А., Малашев В. Ю. О полихромном стиле позднеимперского времени на территории Сарматии // Stratum plus. – 2000. – № 4. – С. 226-250.
283. Andras J., Aibabin A. The Berthier-Delagarde Collection of Crimean Jewellery in the British Museum and Related Material. – London: British Museum Research Publications, 2008. – 174 p.
284. Antipenko A.V., Smekalova T.N. and Loboda A.Yu. On the Sources of Metals and Alloys for Making Silver Jewelry in Taurica in Roman Times // Nanobiotechnology Reports, 2021, Vol. 16, No. 5, pp. 581–589.
285. Bishop M.C. Cavalry equipment of the roman army in the first century a.d. // Military Equipment and the Identity of Roman Soldiers.Proceedings of the Fourth Roman Military Equipment Conference, BAR International Series 394. – Oxford, 1988. – Pp. 67-195.

286. Bliujiene A., Butkus D. Armed Men and their Riding Horses as a Reflection of the Warrior Hierarchy in Western Lithuania during the Roman Iron Age // *Archaeologia Baltica*. – 2007. – №8. – Pp. 95-116.
287. Derndarsky M. Ein römisches Aschenkistengrab aus Kleinwarasdorf // *Burgenländische Heimatblätter*. – 1998. – №60. – Pp. 104-127.
288. Dungworth D. Roman Copper Alloys: Analysis of Artefacts from Northern Britain // *Journal of Archaeological Scienc.* – 1997. – №24. – P. 901-910.
289. Dungworth D. Metal Working Evidence from Housesteads Roman Fort. Northumberland. English Heritage Publ., 2001. – 34 p.
290. James S. The Excavations at Dura-Europos conducted by Yale University and the French Academy of Inscriptions and Letters 1928 to 1937. Final Report VII: The Arms and Armour and other Military Equipment. – London: British Museum Press, 2004. – 304 p.
291. Jennbert K. En studie av träns från romersk järnålder i Sydskandinavien. – Lund, 2004. – 80 p.
292. Jenkins Ian, Craddock P., Lambert J.A., Group of Silvered-Bronze Horse-Trappings from Xanten ('Castra Vetera') // *Britannia*. – 1985. – Vol. 16. – P. 141-164.
293. Carnap-Bornheim C. von, Ilkjær J. Illerup Ådal. 7. Die Prachtausrüstungen. Tafelband. – Århus: Aarhus University Press, 1996. – 486 s.
294. Craddock P.T. The composition of the Copper Alloys used by the Greek, Etruscan and Roman civilisations: 3. The origins and Early use of Brass // *Journal of Archaeological Scienc.* – 1978. – Vol. 5. – P. 1-16.
295. Craddock P.T. Brass, Zinc and the Beginnings of Chemical Industry // *Indian Journal of History of Science*. – 2018. – Vol. 53.2. – P. 148-181.
296. Kazanski M. Les tombes des chefs alano-sarmates au IV siècle dans les steppes pontiques // *La noblesse romaine et les chefs barbares du IIIe au VIIe siècle. Mémoires de l'Association Française d'Archéologie Mérovingienne 9* (Paris 1995). – Saint-Germain-en-Laye: Assoc. Fr. d'archéologie. Mérovingienne, 1995. – Pp. 189-205.



297. Kontny B. Horse and its use in the Przeworsk culture in the light of archaeological evidence // *The horse and man in European antiquity (worldview, burial rites, and military and everyday life)*. – Klaipeda: Klaipeda Universiti Press, 2009. – P. 92–113.
298. Latyshev B. *Inscriptiones antiquae orae septentrionalis Ponti Euxini graecae et latinae. Volumen primum*. – Petropoli, 1885. – VIII, 244 c.
299. Latyshev B. *Inscriptionos antiquae orae septentrionalis Ponti Euxini graecae et latinae. Volumen secundum. Inscriptiones regni Bosporani continens. Accedunt tabulae duae geographicae*. – Petropoli, 1890. – LVI, 352 p.
300. Latyshev B. *Inscriptiones antiquae orae septentrionalis Ponti Euxini Graecae et latinae. Volumen quartum, supplementa continens per annos 1885—1900 collecta. Accedit tabula zyncotypica*. – Petropoli, 1901. – X, 360
301. Lau N. Zum Ritus der Opferung von Kriegsbeute in der jüngeren römischen Kaiserzeit – Spuren ritueller Zerstörungen an Pferdegeschirren aus dem Thorsberger Moorfund // *Akten der 16 Internationalen Roman Military Equipment Conference (ROMECC), Xanten, 13. –16. Juni 2007. Mainz an Rhein, 2010*. – P. 137–152. (Xantener Berichte. Bd. 16).
302. Lawson A.K. Studien zum römischen Pferdegeschirr // *Jahrbuch des Römisch-Germanischen Zentralmuseums Mainz*. – 1978. – Bd. 25. – S. 131-172.
303. Madyda-Legutko R. Funkcje uzytkowe niektorych elementow wystroju pasow ludnosci kultury przeworskiej. Casus kablaczkow, zawieszek, skuwek z pierscieniem // *Wiadamosci archeologiczne*. – 2016. Vol. LXVII. – P. 65–110.
304. Mordvinceva V. Sarmatische Phalaren // *Archaologie in Eurasien*. –Bd.11. – 2001. - 100 s.
305. Rostovtzeff M. *The Sarmatae and Parthians // The Cambridge Ancient History. The Imperial Peace, A. D. 70-192*. – Cambridge: Universiti Press, 1936. – Pp. 91-130.
306. Skvortsov K. Burials of riders and horses dated to the roman iron age and great migration period in Aleika-3 (former jauehnen) cemetery on the Sambian Peninsula // *The horse and man in European antiquity (worldview, burial rites, and*

military and everyday life). – Klaipeda: Klaipeda Universiti Press, 2009. – P. 130–148.

307. Volkov I.V., Guguev Yu.K. A Late Sarmatian burial in Rostov-on-Don // Roman Import in the Lower Don Basin. Oxvord: British Archaeologikal Report, 1986. P.73-85.

308. Wilbers-Rost S. Pferdegeschirr der römischen Kaiserzeit in der Germania libera. Zur Entstehung, Entwicklung und Ausbreitung des "Zaumzeugs mit Zügelketten". – Oldenburg. 1994. – 232 pp.

**СПИСОК СОКРАЩЕНИЙ**

ВДИ – Вестник Древней истории.

ИАК – Известия императорской археологической комиссии.

КСИА – Краткие сообщения Института археологии РАН (АН СССР).

КСИИМК – Краткие сообщения Института истории материальной культуры

МАИЭТ – Материалы по археологии истории и этнографии Таврии.

МИА – Материалы и исследования по археологии СССР.

НАВ – Нижневолжский археологический вестник.

ОАК – Отчеты Императорской археологической комиссии.

РА – Российская археология.

СА – Советская археология.

САИ – Свод археологических источников по археологии СССР.

Труды ГИМ – Труды Государственного исторического музея.

**ПРИЛОЖЕНИЕ А. Каталог деталей конской амуниции**

## I. Удила и псалии из памятников Предгорного Крыма.

№ п.п.	Место находки	Обстоятельства находки			Дата и датирующий материал	Источник информации		Описание		
		Руководитель раскопок, Год	Комплекс	Тип погреб. сооружения				Пол погребенного и место располож.	Материал и техника изготовления кол-во	Морфологические особенности и размер
1	Городище Неапольскифский.	1949	Погребение у Центральн ых ворот.	Грунтовая могила.	II в. н.э. Амфора типа С по Д.Б. Шелову. О.Д. Дашевская П.Н. Шульц Т.Н. Высотская, исходя из аналогий бляхам-фаларам датируют II – III в. н.э.	Зайцев Ю.П., Мордвинцева В.И. Элитный некрополь II в.н.э. у Центральн ых ворот Неаполя скифского // Древняя Таврика. – Симферополь, 2007. – С. 81 – 108 рис.8.5.	Парное погребение мужчины и женщины. Западная часть могилы.	Железо.	Удила двусоставные, в сечении квадратные. В кольца подвижно вставлены псалии сложной конструкции, состоящие из стержня с окончаниями в виде 2-х дисков, трапециевидной пластинки с прорезью в центре, которая заканчивается пластинчатым зажимом для ремня. Поверх трапециевидных пластин, с внешней стороны, в кольца вставлены железные кольца меньшего диаметра, так же с зажимами для ремней. Общая длина удил с псалиями- 20 см.	Внешняя поверхность псалиев покрыта «золотой насечкой» в технике сплошного точечного чекана.
2	//-//	//-//	//-//	//-//	//-//	//-// Рис.8.4	//-//	Железо.	Удила двусоставные, колёсовидные псалии на концах звеньев закреплены монолитно и с лицевой стороны, снабжены широкими	

									рамками для продевания ремней. Длина удил – около 15 см. Диаметр колесовидных псалиев около 10 см.	
3	//-//	//-//	Конское погребение №3 у Центральн ых ворот Неаполя скифского .	Могильная яма не прослежена.	//-//	//-// Рис.11.3	По двум сторонам от нижней челюсти коня.	Железо.	Удила двусоставные, изготовленные из круглого в сечении стержня. Длина каждого звена удил - 9 см., в петли вставлены стержневидные псалии с окончаниями в виде усеченного конуса. Каждый псалий в центральной части снабжен двумя петлями. Длина псалиев - 10.5 см.	
4	Нейзац	Храпунов И.Н., 1996 г.	Могила №2.	Грунтовая могила с нишей.	IV в. н.э.	Храпунов И.Н. Керамические сосуды в виде баранов из могильника Нейзац // Российская археология.- 2007. - №1. – С. 167.	Могила ограблена.	Железо.	-	
5	Нейзац	Храпунов И.Н., 1996 г.	Могила №4.	Склеп.	IV в. н.э. В составе погребального инвентаря краснолаковое блюдо с отогнутым краем,	Храпунов И.Н. Склеп IV в. н. э. из могильника Нейзац // Проблемы истории,	Под погребение м V, на сдвинутых костях лошади.	Железо.	Удила двусоставные, грызла круглые в сечении, завершаются петлями, в которые вставлены кольца. Длина грызел – 11 и 11, Д колец 5, 4 и 5,0	

					краснолаковое блюдо с загнутым краем, стеклянные стаканы и кувшины. амфоры типа F по Шелову.	филологии и культуры. 2008. №21. – С. 356-391, рис.6.4.				
6	Нейзац	Храпунов И.Н., 1996 г.	Могила №4.	Склеп.	2-я половина III-1-я пол. IV в н.э. В составе погребального инвентаря пара бронзовых подвесок, украшенных серебряной фольгой с сердоликовыми вставками.	//-// Рис.6.1	Погребение VI.	Железные удила.	Двусоставные удила, грызла круглые в сечении, завершаются петлями, в которые вставлены кольца. К каждому из колец прикреплены по две железных зажима, на одном из них имеется железное кольцо, Д кольца -3 см Размеры зажимов 1,8 x 8,0 см 1,8 x 5,8 см 1,8 x 7,8 1,6 x 5,6. Ремни крепились в зажимах при помощи трех заклепок. Длина грызл 7,5 и 7,5 см, Д колец= 7,0 и 7,4 см. На удилах сохранились остатки дерева.	
7	//-//	//-//	//-//	//-//	//-//	//-// Рис.6.2	//-//	Железо, фрагментированы.	Двусоставные удила, грызла круглые в сечении, завершаются петлями, в которые вставлены кольца. К каждому из колец	

									прикреплены по две железных зажима. 2,0 x 3,6 2,8 x 3,8 Зажимы округлой формы, имеют по три заклепки. Длина грызель – 10,0 см, диаметр колец – 7,4 см.	
8	Могильник Нейзац.	Храпунов И.Н., 1997 г.	Могила № 56	Грунтовая могила со ступенькой для головы коня.	–	Мульд С.А. Необычные конструкции и детали погребальных сооружений могильников первых веков н.э. в Центральном Крыму// Херсонесский сборник. – 1999. – Вып.Х. – С. 181 – 193. рис.7.4.	Погребение коня, по двум сторонам от нижней челюсти коня.	Железо.	Двусоставные удила, изготовленные из круглого в сечении стержня, звенья заканчиваются петлями, в которые подвижно вставлены железные кольца, Длина грызла удила - 7 см, диаметр колец - 3.5 см	
9	Могильник Нейзац	Храпунов И.Н..	Могила №125	Подбойная могила с лошадьёю во входной яме.	IV в. н.э. Амфора типа «F» по Шелову серебряная и бронзовые пряжки с овальной расширенной в передней части рамкой, язычок ступенчато срезан, загибается за передний край рамки.	Храпунов И.Н. Погребение воина IV в. н. э. из могильника Нейзац//Готы и Рим/ Ред.-сост. Левада М.Е., Самойленко Л.Г.. – Киев: ИД «Стилос», 2006. – С. 42-51	У стенки подбоя.	Железо.	Двусоставные удила, изготовленные из круглого в сечении стержня, звенья заканчиваются петлями, в которые подвижно вставлены железные кольца, Длина грызла удила – 7,5 см, диаметр колец – 5,3-5,5 см.	



						рис.4.3				
10	Могильник Нейзац	Храпунов И.Н., 2001	Могила №152	Подбойная могила, лошадь во входной яме.	1-я пол. III в. н.э. лучковая подвязная фибула серия I, вариант 5 по А.К. Амброзу умбон щита тип 7а или 7б по М. Яну, тип I или II Guttenberg Grupp.	Храпунов И.Н. Новые данные о сармато-германских контактах в Крыму: по материалам раскопок могильника Нейзац // Боспорские исследования. – Вып.№3. 2003.– С. 329-349 рис.5.3.	Мужское парное, удила с первым погребенны м.	Железо, фрагментированы.	Удила с двучастными грызлами, длина грызл 12,6 см., в петли на концах грызел вставлены кольца диаметром 5,5 – 6 см.	
11	Могильник Нейзац.	Храпунов И.Н. 2002 г.	Могила №183.	Подбойная могила	1-я пол. III в. н. э. на основании находки кувшина с грушевидным туловом и пряжки провинциально римского типа.	Антипенко А.В. Реконструкция снаряжения верхового коня III в. н.э. из могильника Нейзац // ПИФК. – 2015. - №2. – С. 109-120, рис.2.	Погребение ограблено, в ногах у погребенного.	Железо, бронза.	Удила с железными двухчастными грызлами, завершающиеся на концах петлями, в которые вставлены бронзовые кольца и стержневидные, круглые в сечении, конусовидно расширяющиеся к концам псалии с двумя прямоугольными петлями. В петли вставлены прямоугольные зажимы для ремней из согнутой вдвое пластины, крепившиеся к ремню с помощью двух заклепок. На	

									лицевой поверхности зажимов одного из псалиев прочерчены поперечные линии, завершающиеся на концах стрелками. Длина грызла – 8 см, Длина псалиев – 9 см Диаметр колец – 3,5 см Длина зажимов – 7 и 3,5 см.	
12	Могильник Нейзац	Храпунов И.Н, 2005	Могила №300	Подбойная могила.	1-я пол. III н.э. В составе погребального инвентаря амфора типа D по Шелову – II – III в. н.э., зеркало тип Хазанов IX – III н.э., пряжка П 2а – 1-я пол III в. н.э. группа 15, серия П, вариант 1 – 2-я пол II – III в. н.э. фибула железная группа 15, серия I, вариант 4 – 2-я пол. II – III в. н.э. тарелка краснолаковая вариант III – Д - 3 по Труфанову 2-я пол. II – III в. н. э.	Храпунов И.Н. Подбойная могила с двумя погребениями III в. н. э. из могильника Нейзац // МАИЭТ. – Вып. XVII.- Симферополь – Керчь, 2011. – С.192 - 215 Рис. 8.1.	Лошадь во входной яме парное погребение, в изголовье.	Железо.	Удила двусоставные. Круглые в сечении грызла заканчиваются петлями, в которые продеты кольца. Длина - 8,0 см., диаметр кольца - 6,2 см.	
13	//-//	//-//	//-//	//-//	//-//	Рис. 6.3	В нише в северной стенке входной	Железо.	Удила двусоставные. Круглые в сечении грызла заканчиваются петлями, в которые	

							ямы.		продеты кольца. Длина – 7,5 -8,0 см, диаметр кольца – 4,5 см.	
14	Могильник к Нейзац.	Храпунов И.Н, 2007 г.	Могила №355.	Подбойная могила.	2-я четверть II в н. э. Амфора тип С по Шелову – кон. II – III в. н.э. В составе инвентаря кувшин форма 21 по Журавлеву, сер. II в. н.э., миска Hayes, Form 60 сер. I–II в. н.э., пряжки типа П1 по В.Ю. Малашеву, амфора типа С по Д.В. Шелову «альминский» вариант по А.Е. Пуздровскому.	Храпунов И.Н. Погребения II в.н.э. из могильника Нейзац // ПИФК. – 2015. - №1 (47). – С.216-240 рис. 2.1.	В головах погребенно го, в западной части подбоя.	Железо.	Удила двусоставные, в кольца удил вставлены псалии в виде железного стержня, заканчивающегося с каждой стороны круглой бляхой с сердцевидным вырезом. В кольцо удил вставлена также прямоугольная железная петля, заканчивающаяся железным зажимом. Длина псалия - 16,7 Длина грызла- 6,5 см.	На поверхност и псалиев в некоторых местах заметны остатки золотого и серебряного покрытия. Зажимы фрагментир ованы.
15	Могильник к Нейзац.	Храпунов И.Н, 2007 г.	Могила №374.	Двойной подбой.	Вероятно, II в. н.э. – стиль изделий. фибула группы 11, серия 1, вариант 3 по Амброзу, пряжки типа П1 по В.Ю. Малашеву.	Храпунов И.Н. Погребения II в. н. э. из могильника Нейзац // ПИФК. – 2015. - №1 (47). – С.216-240 рис. 10.2.	Юго- восточный подбой.	Железо.	Удила двусоставные. Грызла из круглого в сечении дрота завершаются петлей, в которую вставлены кольца (возможно с зажимом), а в них - псалии в виде стержня, заканчивающегося с обеих сторон лопастями. Длина грызла – 9, 5см, длина	Плакирован ные серебром.

									псалия – 14 см.	
16	//-//	//-//	//-//	//-//	//-//	//-// рис.8.14	//-//	железо	Вероятно, фрагмент удила – грызла, соединенные м/у собой без окончаний	На стержнях сохранились остатки дерева ????
17	//-//	//-//	//-//	//-//	2-я пол. II в. н.э. Амфора тип С по Шелову «неапольский вариант» по А.Е. Пуздовскому – кон. II – III в. н. э. меч с кольцевым навершием – II в. н. э. Пряжки П1 по В.Ю. Малашеву.	//-// рис.10.4	Северо-западный подбой, на тазовых костях погребенного.	Железо.	Удила двусоставные с колесовидными псалиями, с четырьмя спицами. Диаметр псалиев 6,5 см, с внешней стороны колес рамка, к которой крепились по два зажима разной длины – ок. 10 см и 8 см.	
18	Могильник Нейзац	Храпунов И.Н, 2012	Могила №510	подбойная, лошадь во входной яме	III в. н. э. В составе погребального инвентаря краснолаковый кувшин близкий форме 12.1 и краснолаковая кружка формы 1 по Д.В. Журавлеву, амфора типа D по Д.Б. Шелову, бронзовая фибула группы 15, серии I, варианту 4 по классификации А.К. Амброза и группы 4, серии I, варианту 4 по	Храпунов И.Н. Две подбойные могилы III в. н. э. из некрополя Нейзац (Крым) // Российская археология. – 2016. – №2. – С. 132-149 рис.3..5	парное мужское, у черепа погребенного.	Железо бронза.	Удила железные двусоставные, Концы грызл загнуты, в них вставлено по одному бронзовому кольцу. Диаметр сечения грызл 1,9-2,1 см., длина грызла – 7,0 и 7,7 см, диаметр колец – 3,6 см.	

					классификации В.В. Кропотова.					
19	Могильник к Нейзац	Храпунов И.Н, 2012	Могила №511	Подбойная могила, лошадь во входной яме.	III в. н. э. с последним погребенным обнаружена лучковая подвязная двучленная фибула, наконечники ремней типа II/2 наконечников ремней могильника Нейзац. Краснолаковая кружка формы 8 по Д.В. Журавлеву.	Храпунов И.Н. Две подбойные могилы III в.н.э. из некрополя Нейзац (Крым) // РА. – 2016. - №2. – С. 132- 149 рис.7.33	Трое погребенны х. мужское, между берцовыми костями	Железо, фрагментир ованы.	Удила железные двусоставные, диаметр колец 6,5 см	
20	Могильник к Нейзац	Храпунов И.Н.	Могила №306	Склеп	–	Храпунов И.Н. Склеп с погребениями III — IV в. н. э. Из могильника Нейзац. - Симферополь, 2011. - 72 С. рис. 24.3	Погребения нижнего яруса, в районе грудных клеток погребенны х в деревянной тарелке.	Железо, бронза.	Удила с железными двухчастными грызлами, завершающиеся на концах петлями, в которые вставлены бронзовые кольца Длина грызел – 7,7 и 8,6 см., диаметр колец – 4,8 и 4,6 см.	
21	//-//	//-//	//-//	//-//	//-//	Рис.23.8	Погребения нижнего яруса, в районе тазовых и бедренных костей	Железо, бронза.	Удила с железными двухчастными грызлами, завершающиеся на концах петлями, в которые вставлены бронзовые кольца	Фрагментир ованы, сохранилас ь часть.

							погребенны х.		длина грызла – 8,6 см., диаметр кольца – 4,4 см.	
22	//-//	//-//	//-//	//-//	//-//	Рис.24.1.	На левой бедренной кости погребенно го нижнего яруса.	Железо, бронза.	Удила с железными двухчастными грызлами, завершающиеся на концах петлями, в которые вставлены бронзовые кольца с двумя прямоугольными зажимами, снабженными двумя заклепками для крепления ремней длина грызел – 8,0-8,5 см., диаметр колец – 2,7-3,0 см, размеры зажимов – 1,3х4,0 см; 1,2х4,1 см; 4,3х1,3 см.	
23	//-//	//-//	//-//	//-//	//-//	Рис. 22.1.	С перемещенн ыми костями нижнего яруса.	Железо.	Удила с железными двухчастными грызлами, завершающиеся на концах петлями, в которые вставлены железные кольца. Размеры: длина грызел – 6,5- 7,3 см., диаметр колец – 4,0-4,5 см.	
24	//-//	//-//	//-//	//-//	//-//	Рис. 23.4.	На полу погребальн ой камеры, под костями.	Железо, бронза.	Удила с железными двухчастными грызлами, завершающиеся на концах петлями, в	

									которые вставлены бронзовые кольца. Размеры: длина грызель – 8,5-8,6 см, диаметр колец - 4,2-4,3 см.	
25	Могильник Битак	Пуздровский А.Е. 1989-1991 гг.	Погребение коня, Могила № 54.	Яма прямоугольной формы с выемкой для головы коня	Исходя из топографии могильника датируется не позже начала III в. н.э.	Пуздровский А.Е. Погребения Битакского могильника первых в. н.э. с оружием и конской упряжью// Труды ГИМ. – Вып. 118. – М. 2001. - С. 122-140.	Нижняя челюсть лошади	Железо.	Двусоставные удила, изготовленные из круглого в сечении стержня Длина каждого звена удил - 7 см, звенья заканчиваются петлями, в которые подвижно вставлены железные кольца, диаметром 4.5 - 5 см.	
26	Могильник Битак	Пуздровский А.Е. 1989-1991 гг.	Могила №94.	Подбойная могила.	Начало II в. н. э. на основании находки краснолаковый кувшин с грушевидным туловом.	Пуздровский А.Е. Погребения Битакского могильника первых веков н.э. с оружием и конской уздай // Тр. ГИМ. Поздние скифы Крыма. - 2001. - Вып. 118. - С. 122-139, рис. 4.3	Над берцовыми костями погребенного.	Железо.	Удила с железными двухчастными круглыми в сечении грызлами, завершающиеся на концах петлями, в которые вставлены по два железных кольца. Размеры: длина звеньев – 10 см., диаметр колец – 5-6 см.	
27	//-//	//-//	Могила №114.	Подбойная могила.	Начало II в. н. э. В составе погребального инвентаря кувшин краснолаковый с	Рис.6.13.	Захоронение ребенка, вдоль западной стенки	Железо.	Удила с железными двухчастными круглыми в сечении грызлами, завершающиеся на	Рядом с удилами обнаружены зажимы трапецеидеви

					аналогиями в комплексах I- нач. II в. н.э., фибула бронзовая сильно профилированная группы 11, серии I, варианта I-1 по А.К.Амброзу.		погребальной камеры.		концах петлями, в которые вставлены железные кольца. к кольцам подвижно крепились пластинчатые зажимы для ремней с двумя заклепками. Размеры: длина грызель – 9,5 см., диаметр колец – 4,5 см., длина зажимов 8, 5 см.	дной формы с одной железной и двумя бронзовыми умбоновидными заклепками.
28	//-//	//-//	Могила №120	Подбойная могила	Рубеж I-II или начало II в. н.э. В составе инвентаря амфора типа В по Д.Б. Шелову, краснолаковая чаша формы 8,2-8 или формы 8.5 по классификации Д.В. Журавлева.	Рис.8.11	Погребение взрослого человека в гробовище, в головах у погребенного.	Железо.	Удила с железными грызлами, на концах которых круглые колесовидные псалии, имеющие четыре спицы в виде завитков. Стержни звеньев удил продеты в отверстия в центре псалиев и загнуты петлей. С ними скреплены также длинные железные пластины, оканчивающиеся пластинчатыми зажимами. Размеры: длина грызель – 9,5 см, диаметр колесовидных псалиев – 6,7-8,0 см, длина зажимов – 15 см.	
29	//-//	//-//	Могила №122	Подбойная могила.	Конец I- начало II в. н. э. В составе инвентаря лучковая	Рис.9.6	Погребение взрослого человека, над берцовыми	Железо.	Удила с железными двухчастными прямоугольными в сечении грызлами, завершающиеся на	



					подвязная фибула второго или третьего варианта по классификации А.К. Амброза.		костями.		концах петлями, в которые вставлены железные кольца. Размеры: длина грызель – 6,0 см диаметр колец - 4,0 см.	
30	//-//	//-//	Могила №172	Подбойная могила.	Начало II в. н.э. В составе погребального инвентаря меч с кольцевым навершием курильница биконической формы.	Рис.11.4.	Погребение взрослого человека, на берцовых костях погребенного.	Железо	Двусоставные удила с на концах грызель зафиксированы колесовидные псалии, снаружи по центру псалиев приварены неширокие петли. Длина звеньев – 11 см, диаметр колесовидных псалиев – 9 см.	
31	Могильник Опушки	Храпунов И.Н., 2003 г.	Могила №1.	Подбойная могила.	II в. н.э. Фибула группы 15, серии I, вариант 3 по А.К. Амброзу, железные пряжки тип П1 по Малашеву В.Ю. II – середина -2-я пол. II в. н.э.	Храпунов И.Н. Погребение воина 2 в. н. э. из могильника Опушки// Древняя Таврика. – Симферополь 2007. – С. 115-125, рис.4. 7-14, 16	Могила ограблена, вещи в переотложном состоянии.	Железо.	Двусоставные удила, выполненные из округлого в сечении дрота, звенья заканчиваются кольцами, в которые вставлены стержневидные псалии. В псалии вставлены стержни с петлями на концах. Длина грызель около 9 см.	Псалии и стержни с внешней стороны плакированы серебряной позолоченной фольгой.
32	Восточный некрополь Неаполя скифского	–	Могила №9.	Двойной подбой.	Конец II- III в. н.э. В составе погребального инвентаря фибула группа 15, серия I, вариант 5 по А.К. Амброзу.	Сымонович Э.А. Население столицы позднескифского царства: по материалам Восточного могильника Неаполя скифского. –	Мужчина у левого плеча и в головах.	Железо	Удила двусоставные, грызла круглые в сечении, заканчивающиеся овальными петлями с выступами, в петли вставлялись псалии (сильно фрагментированы). Длина грызла – 9,9 см.	

						Киев, 1983. – табл. XVIII. 22.				
33	//-//	//-//	//-//	//-//	//-//	//-// Табл. XVIII. 10, 11	//-//	Железо, фрагментир ованы	Удила с кольчатыми псалиями. Диаметр колец- 4,7 и 4, 8 см.	
34	//-//	//-//	Могила №83	Двойной подбой	Кон. II- III в н.э. В составе погребального инвентаря фибула группа 15, серия I, вариант 5 по Амброзу.	//-// Табл. XVIII. 26.	Женщина с лошадью, удила в могиле женщины.	Железо.	Удила двусоставные, грызла круглые в сечении, заканчиваются овальными выступами в которые вставлены кольца. Длина грызл – 6,2 см и 6,7 см., диаметр колец- 3,2 и 3,4 см.	
35	Могильник Курское	Труфанов А.А., Колтухов С.Г., 2000 г.	Могила №9.	Подбойная могила.	Последняя треть III - 1-я пол. IV в. н.э. В составе погребального инвентаря трехчастный костяной гребень кувшин к/л – форма 38 по Журавлеву – 1-я пол III в. н.э. миска формы 17.1.1. – 1 – 1-я пол. III в. н. э.	Труфанов А.А. Колтухов С.Г. Могильник III-IV в. Курское на западной периферии Боспора//Боспорский феномен: колонизация региона, формирование полисов, образование государства. – СПб, 2001. – С.186-189 рис. 2.15.	Мужское.	Железо	Удила двусоставные, грызла круглые в сечении, заканчиваются овальными выступами в которые вставлены кольца. Длина грызла около 6 см, Д колец 6 см. на кольцах железные зажимы (или зажим?) плохой сохранности.	
36	Курское	2000-2001г. Белогорский отряд экспедиции КФ ИА	Могила №14.	Подбойная могила.	1-я пол. III в. н.э. В составе погребального инвентаря краснолаковый	Труфанов, Колтухов Подбойные могилы III в. н.э. некрополя	Мужское у ног .	Железо	Удила двусоставные, грызла круглые в сечении, концы загнуты в петлю, в которую вставлены	

		НАН Украины			кувшин бронзовая пряжка П1 по Малашеву фибула лучковая подвязная 4 варианта по Амброзу.	у с. Курское (по материалам раскопок 2001 г. // Сугдейский сборник – Киев - Судак, 2004 . – С. 495-521.			кольца. Диаметр колец – 3,2 см.	
37	Совхоз №10	Стрежелецк ий С.Ф.	Могила №43	–	III в. н. э.	Стрежелецкий С.Ф., Высотская Т.Н. Рыжова Л.А., Жесткова Г.И. Население округи Херсонеса в первой половине I тысячелетия н.э. (Совхоз 10). – СПб – Кишинев – Одесса – Бухарест, 2003. – С.144 табл. 6.60.	–	Железо.	Удила двусоставные, грызла круглые в сечении, концы загнуты в петли, в которые вставлены псалии овальной формы, Длина грызла - 5 см Размеры псалиев – 6,0 x 3,1 см.	
38	Могильни к Дружное	1984, во время строительн ых работ	Могила №1.	Склеп.	1-я половина IV в. н. э. В составе погребального инвентаря пряжки тип П9 по Малашеву.	Айбабин А.И. Раскопки могильника близ села Дружное в 1984 г. // МАИЭТ. – Вып. IV.- Симферополь, 1 995. – С. 89- 131.	Погребение 1	Железо.	Удила двусоставные, грызла прямоугольные в сечении, концы загнуты в петли, в которые вставлены кольчатые псалии. длина грызла 7,3 см, диаметр колец – 5,0 см.	
39	//-//	//-//	//-//	//-//	//-//	//-//	//-//	Железо,	Кольца от удил,	

								фрагментир ованы.	диаметр 2,6 и 2,9 см	
40	Могильни к Дружное	Храпунов И.Н.	Могила №85	Склеп.	IV в. н.э. монета Галерия 293г Максимиана Дайи 309-313 Лициния 308-324 пряжки типа П 10 по Малашеву.	Храпунов И. Н. Могильник Дружное: III- IV вв. н. э. – Люблин, 2002. – . 313 с. рис.208.1	Ограблен.	Железо, фрагментир ованы.	Грызло круглое в сечении, конец загнута в петлю в которую вставлено кольцо диаметром 4,8 см.	
41	//-//	//-//	Могила №84	Склеп.	IV в. н.э. В составе погребального инвентаря наконечник ремня – тип 1/ 2а по Храпунову	//-// Рис.199.1.	Погребение А, справа от стоп погребенно го.	Железо, фрагментир ованы.	Удила двусоставные, грызла круглые в сечении, концы загнуты в петлю, в которую вставлено кольца. Длина грызл 7 и 9 см., диаметр кольца – 3,5 см	
42	//-//	//-//	Могила №78	Склеп	IV в. н.э. В составе погребального инвентаря пряжки П10 и П11 по Малашеву.	//-// Рис.187.17.	Между погребения ми А и Б.	Железо, фрагментир ованы.	Удила двусоставные, грызла круглые в сечении, концы загнуты в петлю, в которую вставлено кольца. Длина грызла – 6,5 см., диаметр колец – 4,5 см.	
43	//-//	//-//	Могила №69.	Склеп.	IV в. н. э. В составе погребального инвентаря пряжка П 10 по Малашеву.	//-// Рис.169.16.	Ограблен.	Железо, фрагментир ованы.	Удила двусоставные, грызла круглые в сечении, концы загнуты в петлю, в которую вставлено кольца. Длина грызла – 8,2 и 7,4 см., диаметр колец – 3,8 см.	
44	//-//	//-//	Могила №64	Склеп.	IV в. н. э. В составе погребального	//-// Рис.156.1,4.	Ограблен.	Железо, фрагментир ованы.	Удила двусоставные, грызла круглые в сечении, концы	

					инвентаря монета Константина I (306-324) пряжка П 10 по Малашеву.				загнуты в петлю, в которую вставлено кольца. Диаметр колец – 4,1 и 4,4 см.	
45	//-//	//-//	Могила №21	Склеп.	1-я пол. IV в. н.э. В составе погребального инвентаря краснолаковый кубок IV в. н. э. стеклянный стакан тип II, вариант 2 - 2-я пол. III в. н.э. пряжка П 10 по Малашеву – 1-я пол. IV в. н. э.	//-// Рис. 101.4.	Погребение А, справа от ног погребенного.	Железо.	Удила двусоставные, грызла круглые в сечении, концы загнуты в петлю, в которую вставлено кольца. Длина грызла – 8,3 и 7,2 см., диаметр колец - 4,8 и 4,5 см.	
46	//-//	//-//	Могила №3.	Склеп.	IV в. н.э. В составе погребального инвентаря краснолаковый кувшин III-IV в. н. э., амфора типа F по Шелову.	//-// Рис. 72.4.	Между погребенными D и E.	Железо.	Удила двусоставные, грызла круглые в сечении, концы загнуты в петлю, в которую вставлено кольца. Длина грызла – 12,0 и 8,0 см., диаметр колец – 7,0 и 7,0 см.	
47	//-//	//-//	//-//	//-//	//-//	//-// Рис. 72.5.	//-//	Железо, фрагментированы.	Удила двусоставные, грызла круглые в сечении, концы загнуты в петлю, в которую вставлено кольца, диаметр колец – 5,0 и 5,4 см.	
48	Чернореченский могильник	Бабенчиков В.П., 1950 г.	Могила №22 (56).	Подбойная могила.	2-я пол. II – III в. н. э., вероятней III в. н.э. фибула 15/ III / 1 по	Бабенчиков В.П. Чорноріченський	Женское, у стоп.	Железо.	Описание и рисунок отсутствуют.	

					Амброзу -2-я пол. II – III в. н. э. 2 бальзамария. – II – III в. н. э., вероятней III в. – по Шабанову С. Стекловые сосуды из раскопок Инкерманского и Чернореченского могильников ( из коллекции БЗ)	могильник//Археологічні пам'ятки УСССР. Т.ХІІІ. – Київ, 1963. – С.123-159, с. 106.				
49	//-//	//-//	Могила №2 (83)	Грунтовая с нишей.	II – IV в. н.э.	//-// С.121	Захоронение лошади, на нижней челюсти.	Железо.	Описание и рисунок отсутствуют.	
50	//-//	//-//	Могила № 4 (77).	Склеп.	III в. н. э. В составе погребального инвентаря фибула группы 15, серии II по А.К. Амброзу, две фибулы группы 14 по А.К. Амброзу или группы 7 по В.В. Кропотову, краснолаковый миниатюрный двуручный кувшин относится к типу миниатюрных столовых амфор формы 6 по Д.В. Журавлеву пряжка по	Бабенчиков В.П. Черноріченський могильник // Археологічні пам'ятки УСССР. Т.ХІІІ. – Київ, 1963. – С.123-159, табл. XV.9 Антипенко А.В. Снаряжение верхового коня из склепа 4 (77) Чернореченского могильника // МАИЭТ. - 2018. – Вып. XXIII. – С.70-85, рис.1.1,2.	Предположительно мужское. На ступеньке возле западной стенки.	Железо, латунь.	Грызла не сохранились. Псалии стержневидной формы, конусовидно расширяющиеся к краям, в отверстия в центре псалиев неподвижно вставлены по два зажима прямоугольной формы, которые крепились к ремню при помощи одной заклепки. Рядом с зажимами располагались кольцо. Длина псалиев – 8,0 см. длина зажимов – 5,0 см.	

					классификации Д.А. Костромичева относится к типу D2.					
51	Погребение у с. Мичуринское	Орлов К.К., 1989 г	–	Склеп.	1-я пол. III в. н.э. В составе погребального инвентаря амфора типа D по Шелову 1-я пол. III в.н.э., фибула - 1 я пол III в. н.э. группа 15, серия I, вариант 5 по А.К. Амброзу.	Мульд С.А. Позднесарматское погребение в Центральном Крыму // МАИЭТ. - 2001.– Вып. VIII. С. 51-67, рис.4.8.	–	Железо.	Удила с железными двухчастными грызлами, завершающиеся на концах петлями, в которые вставлены по два железные кольца. Диаметр колец – 6,5 см.	Сохранились остатки кожаных ремней шириной 1,2 см.
52	Могильник у с. Суворово	–	Могила №53.	Склеп.	Конец IV в.н.э. овальнорамчатые пряжки с утолщенной в передней частью рамкой и язычком хоботковидно загибающимся за передний край рамки.	Зайцев Ю.П., Мордвинцева В.И. Исследования могильника у с. Суворово в 2001 г.// МАИЭТ.– 2003. – Вып. X. С. 57-78. рис.9.10	Ограблен.	Железо.	Удила с железными двухчастными, круглыми в сечении, грызлами, завершающиеся на концах петлями, в которые вставлены железные кольца Длина грызел – 7,5-8,0 см. Диаметр колец – 4,5 см	
53	Погребение у с. Константиновка	1971 г.	–	–	Конец I- 1-я пол. II в. н. э.	Орлов К.К., Скорый С.А. Комплекс из бронзовым посудом римского часу из похороненных в Центральному Крыму//Археология. – 1989.	Разрушенное погребение.	Железо.	Удила с железными двухчастными, подпрямоугольными в сечении, грызлами, завершающиеся на концах петлями, в которые вставлены по два железные кольца.	

						№2.– С. 63-73.				
54	Могильник Бельбек IV	Гущина И.И.	Могила №285.	Грунтовая могила.	Конец II – начало III в. н.э. амфора типа D по Шелову, серебряный денарий Клодия Альбина (193-195 гг.), бронзовая ойнохоя близкая типу 128 по классификации Эггерса.	Гущина И.И. Журавлев Д. В. Погребения с бронзовой посудой из могильника Бельбек IV в Юго-Западном Крыму// РА. 1999. №2. С. 157-172, рис.6.б.	В головах погребенного.	Железо, бронза.	Удила с железными грызлами, завершающиеся на концах петлями, в которые вставлены бронзовые кольца.	Фрагментированы, сохранилось одно звено грызл.
55	Могильник Бельбек IV	Гущина И.И. 1983 г.	Могила №223.	Грунтовая могила.	120-150 г. н. э. В составе погребального инвентаря светлоглиняная амфора типа С по Д.Б. Шелову; стеклянный бальзамарий сер. I – сер. II в.н.э., краснолаковый горшок II в.н.э.; зеркало с боковой петлей; фибула-брошь в виде лягушки – 1-я пол. II в.н.э.; фибула 13 группы, варианта 2 и 3 по А.К. Амброзу.	Ахмедов И.Р., Гущина И.И., Журавлев Д.В. Богатое погребение II в. н. э. из могильника Бельбек // Тр. ГИМ. Вып.118. Поздние скифы Крыма.- 2001. – С.175-186, рис.10.1 а,б	В северо-западной части могилы, у локтевых костей правой руки погребенной.	Железо.	Удила квадратного сечения с колесовидными псалями и парными пластинчатыми зажимами, зажимы вставлены в концевые петли удил и имеют разную длину. Псалии имеют по три спицы. Длина зажимов 12,0 и 10, 0 см, диаметр колес около 4,0 см.	На поверхность и колес псалий сохранились следы инкрустации и бронзовой проволокой в виде поперечных линий Грызла фрагментированы.
56	Могильник Усть-Альма	1996 г.	Могила №595	Склеп.	Вторая половина I – начало II в.н.э. краснолаковая тарелка тип 1, вариант 1а по	Зайцев Ю.П. «Склеп жриц» Усть-Альминского позднескифско	Женские погребения, у западной стенки погребальн	Железо.	Удила круглые в сечении с колесовидными псалями. Длина звеньев – 6,0 см.,	Грызла фрагментированы.



					Труфанову, красолаковый светильник.	го некрополя// Жертвоприношение. Ритуал в культуре и искусстве от древности до наших дней/ Науч. ред. Л.И. Акимова, А. Г. Кифишин. – М.: Языки русской культуры, 2000. – С.294-320, илл.8.1	ой камеры.		диаметр псалиев 7,2 см.	
57	Могильник Усть-Альма.	Пуздровский А.Е., 2001 г.	Могила №777.	Склеп.	Середина – третья четверть I в. н. э.	Пуздровский А.Е. Склеп с элитными воинскими погребениями из Усть-Альминского некрополя // История и археология Крыма. 2015.– Вып.2.– С. 186-199, рис.9.5,7.	В центральной части погребальной камеры.	Железо.	Железные удила с псалиями стержневидной формы, концы одного псалия оформлены в виде круга с тремя отходящими в разные стороны ответвлениями, концы второго оформлены в виде круга. длина одного псалия около 20 см.	Инкрустированы бронзовой проволокой.
58	Могильник Усть-Альма	Пуздровский А.Е., 2010 г.	Могила №1002.	Склеп.	Последняя треть I –II в. н.э.	Пуздровский А.Е., Труфанов А.А. Полевые исследования Усть-Альминского некрополя в 2008-2014 гг. – Симферополь:	Ограблен.	Железо.	Форму восстановить не удастся.	Сильно фрагментированы.

						ИП Бровко А.А., 2016 г. – 308 с., с.38, рис. 69.9-13				
59	Могильник Усть-Альма.	–	Могила №690.	Склеп.	–	Пуздровский А.Е. Крымская Скифия II в. до н.э. – III в. н.э. Погребальные памятники. Симферополь: Бизнес-Информ, 2007. 480 с. рис.100. I.	–	Железо.	Удила с железными грызлами, завершающиеся на концах петлями, в которые вставлены стержневидные псалии, завершения которых оформлены в виде колец с ответвлением, в центральной части каждый псалий снабжен двумя рамками подпрямоугольной формы. Длина псалиев около 18 см.	Фрагментированы.
60	Могильник Усть-Альма.	–	Могила №711.	–	–	Пуздровский А.Е. Крымская Скифия II в. до н.э. – III в. н.э. Погребальные памятники. Симферополь: Бизнес-Информ, 2007. 480 с., рис.100.II	–	Железо.	Удила с железными грызлами, завершающиеся на концах петлями, в которые вставлены стержневидные псалии, расширяющиеся к концам, в центральной части каждый псалий снабжен двумя рамками округлой формы. Длина псалиев – 9 см.	
61	Могильник Усть-Альма	Пуздровский А.Е., 1993 г.	Могила №3	Грунтовая	–	Пуздровский А.Е. Крымская Скифия II в. до	Захоронение коня.	Железо.	Удила с железными грызлами, завершающиеся на	

						н.э. – III в. н.э. Погребальные памятники. Симферополь: Бизнес-Информ, 2007. 480 с., рис.100.III			концах петлями, в которые вставлены стержневидные псалии, с одной стороны в завершение грызел вставлено дополнительное кольцо для крепления повода. Длина псалиев около 12 см.	
62	Могильни к Усть-Альма		№620/2	Склеп	–	Пуздровский А.Е. Крымская Скифия II в. до н.э. – III в. н.э. Погребальные памятники. Симферополь: Бизнес-Информ, 2007. 480 с. рис.101.I	–	Железо, бронза.	Удила с железными грызлами, завершающиеся на концах петлями, к которым с одной стороны прикреплен зажим треугольной формы с тремя заклепками для крепления к ремню.	
63	Могильни к Усть-Альма	//-//	//-//	//-//	//-//	//-//	–	Железо.	Удила с железными двухчастными грызлами, завершающиеся на концах петлями, в которые вставлены кольца.	
64	Могильни к Усть-Альма	//-//	№619/1	Склеп	//-//	Рис.102. III	–	Железо.	Удила с железными двухчастными грызлами, завершающиеся на концах петлями, с одной стороны в петли на завершениях грызел вставлено кольцо, с другой стороны карабин 8-образной	

									формы.	
65	Могильник Усть-Альма	Пуздровский А.Е., 1997 г.	№2	Грунтовая могила.	–	Рис.103.III	Конское погребение.	Железо.	Псалий колесообразной формы.	Фрагментирован.
66	Могильник Усть-Альма	–	№570	Склеп.	–	Рис.103.IV	–	железо	Псалий колесообразной формы с четырьмя спицами	Фрагментирован.
67	Могильник Усть-Альма.	Пуздровский А.Е., 1997 г.	№3	Грунтовая могила.	–	Рис.104.II.	Конское погребение.	–	Удила, завершающиеся на концах петлями, в которые вставлены стержневидные псалии, прямоугольные в сечении, завершения каждого псалия уплощены и оформлены в виде умбовидных блях. В центральной части каждый псалий снабжен двумя отверстиями округлой формы.	
68	Могильник Усть-Альма	–	№799	Склеп.	–	Рис.105.II	–	Железо.	Удила двучастные круглые в сечении с колесовидными псалиями с четырьмя спицами, на внешней части псалия приварены рамки подпрямоугольной формы.	
69	Могильник Усть-Альма.	–	№715	Склеп.	-	Рис.105.III	-	Железо.	Удила двучастные прямоугольные в сечении с колесовидными псалиями, спицы оформлены в виде семи стрелок,	

									расходящихся от центра.	
70	Могильник Усть-Альма	–	№830	Склеп.	–	Рис.107.I.	–	Железо.	Удила двучастные прямоугольные в сечении с колесовидными псалями, спицы формлены в виде трех завитков.	
71	Могильник Усть-Альма	–	№805	Склеп.	–	Рис.107.II.	–	Железо.	Удила двучастные с колесовидными псалями.	Фрагментированы.
72	Могильник Усть-Альма	–	№850	Склеп.	–	Рис.107.V.	–	Железо.	Удила с грызлами, подпрямоугольными в сечении, завершающиеся на концах петлями, в которые вставлены стержневидные псалии, окончания которых оформлены в виде умбоновидных блях, в центральной части псалии снабжены петлями. Длина псаля – 15 см	Фрагментированы.
73	Могильник Левадки	Мульд С.А., 2008 г.	№86	Грунтовая могила.	–	Мульд С.А. Исследования позднескифского могильника у с. Левадки в 2007-2008 гг.// Археологічні дослідження в Україні 2008 р. Київ, 2009. С. 207-209 рис. 3.7	Захоронение лошади.	Железо.	Удила с грызлами, подпрямоугольными в сечении, завершающиеся на концах петлями, в которые вставлены псалии стержневидной формы с двумя петлями-рамками в середине изделия и ажурными окончаниями в виде	

									волнот, в одно из внешних колец грызел вставлено дополнительное кольцо. Длина псалиев – 19-20 см.	
74	Могильник Балта-Чокрак	2003	Могила №33	Подбойная могила.	Первая половина II в. н.э.	Зайцев Ю. П., Мордвинцева В. И., Неневоля И. И., Фирсов К. Б., Радочин В. Ю. Позднескифский могильник Балта-Чокрак у с. Скалистое Бахчисарайского района АРК // Херсонесский сборник. – 2005. – Вып. XIV. – С. 175, рис. 17. II, 6.	–	Железо.	Удила с двухчастными, округлыми в сечении, грызлами, завершающиеся на концах петлями, в которые вставлены кольца, на которых крепился зажим (фрагментирован).	
75	Могильник Усть-Альма	1997	Могила №1/1997	Грунтовая могила.	–	Пуздровский А.Е. Крымская Скифия II в. до н.э. – III в. н.э. Погребальные памятники. Симферополь: Бизнес-Информ, 2007. 480 с. рис.102.II	Захоронение лошади.	Железо, бронза.	Удила фрагментированы, кольца уплощенные с одним зажимом прямоугольной формы с двумя заклепками и вторым листовидной формы с тремя заклепками для крепления к ремню.	
76	Могильник Усть-	–	–	–	–	Высотская Т. Н. Усть-	-	Железо.	Удила с железными грызлами,	

	Альма					Альминское городище и некрополь.- Киев, 1994. С. 90, рис. 29.5.			завершающиеся на концах петлями, в которые вставлены стержневидные псалии.	
77	Могильник Нейзац	Храпунов И.Н., 2008	Могила №368	Грунтовая могила.	Начало-середина II в. н.э.	Шабанов С. Б. Детское погребение с бальзамариями из могильника Нейзац // Боспорские исследования. 2010. Вып. XXIV. С. 509, рис.3.4.	–	Железо.	Удила с железными грызлами, завершающиеся на концах петлями, в которые вставлены стержневидные псалии, в одну из петель грызл продето кольцо.	
78	Могильник Битак	Пуздровский А.Е., 1989-1991 г.	Могила №155.	Склеп.	I в. до н.э. – I в. н.э.	Пуздровский А.Е. Склеп раннеримского времени из округи Неаполя скифского // Херсонесский сборник. – 2003. – Вып. XII. – С. 131, рис. 9.7.	Погребение XXIV	Железо.	Удила с железными грызлами, завершающиеся на концах петлями, в которые вставлены стержневидные псалии, в одну из петель грызл продето кольцо. Длина стержней – 17,0 см, длина грызл длина звеньев грызл – 8,0 см.	
79	Могильник Киль-Дере 1	Отдел сохранения археологического наследия РАН, 2020-2021 г.	Могила 58.	Подбойная могила.	Первая четверть III в. н.э.	Дорошко В.В., Свиридов А.Н., Язиков С.В. Уздечный набор из раскопок погребения 58 могильника Киль-Дере 1 // Материалы V	На бедренных и тазовых костях погребенного.	Железо, бронза.	Удила с железными грызлами, в петли которых вставлены бронзовые псалии и поводные кольца. Псалии ажурные литые, представляют собой два перевернутых	

						международной научной конференции «Исторические, культурные, межнациональные, религиозные и политические связи Крыма со Средиземноморским регионом и странами Востока». / . – М.: ИВ РАН, 2022. – С.81-84, рис. 1.3.			вершинами вниз. По бокам две выступающие трапеции с отверстиями, в одну вставлено кольцо грызел, в другую ременной зажим на двух штифтах, для соединения с ремнями оголовья. Длина псалиев – около 9,0 см., ширина – 6,0 см. Диаметр поводного кольца – 3,0 см. Длина грызел – 10,0-11,0 см.	
80	Могильник Фронтвое 3	Отдел сохранения археологического наследия РАН, 2018 г.	Могила 319.	-	Первая половина III в. н.э.	Гавригухин И.О., Свиридов А.Н., Язиков С.В. Могильник римского времени Фронтвое 3 в юго-западном Крыму (предварительное сообщение) // Российская археология. – 2020. – №2 – рис. 7,8,10.	-	Бронза.	Удила с железными грызлами, в петли которых вставлены бронзовые псалии и поводные штанги. Псалии ажурные литые круглые. Псалии колесовидной формы, спицы оформлены в виде четырех, расходящихся от центра завитков. К центру псалия с внешней стороны крепились штанга, завершающаяся расходящимися завитками и зажимом для ремня с одним штифтом. Диаметр	



									псаля – 7,6 см; размер поводной штанги – 10,3х2,8 см.	
81	Могильник Опушки	Храпунов И.Н.	Могила №4	Грунтовая могила.	I-II в. н.э.	Храпунов И.Н., Шабанов С.Б. Погребения коней в могильнике Опушки // Stratum plus. – 2021. – №4. Рис.4.1.	Погребение лошади.	Железо.	Двусоставные удила, изготовленные из округлого в сечении стержня, звенья заканчиваются петлями, в которые подвижно вставлены железные стержневидные псалии, края которых не расширены к завершениям, с выступами-рамками для крепления ремней повода. В одной петле грызл сохранилось кольцо.	
82	//-//	//-//	Могила 11	Грунтовая могила.	I-II в. н.э.	//-// Рис. 4.2.	Погребение лошади.	Железо.	Двусоставные удила, изготовленные из квадратного в сечении стержня, звенья заканчиваются петлями, в которые подвижно вставлены железные стержневидные псалии, края которых не расширены к завершениям, с выступами-рамками для крепления ремней повода. В одной петле грызл сохранилось кольцо.	
83	//-//	//-//	Могила	Грунтовая	I-II в. н.э.	//-//	Погребение	Железо.	Двусоставные удила,	

			112	могила.		Рис. 4.3.	лошади.		изготовленные из квадратного в сечении стержня, звенья заканчиваются петлями, в которые подвижно вставлены железные стержневидные псалии, края которых не расширены к завершениям, с выступами-рамками для крепления ремней повода.	
84	//-//	//-//	Могила 114	Грунтовая могила.	I-II в. н.э.	//-// Рис. 4.4.	Погребение лошади.	Железо.	Двусоставные удила, изготовленные из прямоугольного в сечении стержня, звенья заканчиваются петлями, в которые подвижно вставлены железные стержневидные псалии, края которых не расширены к завершениям, с выступами-рамками для крепления ремней повода.	
85	//-//	//-//	Могила 129	Грунтовая могила.	I-II в. н.э.	//-// Рис. 4.5.	Погребение лошади.	Железо.	Двусоставные удила, изготовленные из прямоугольного в сечении стержня, звенья заканчиваются петлями, в которые подвижно вставлены железные стержневидные псалии,	

									края которых не расширены к завершениям, один псалий завершается выступами-рамками, второй утолщениями с отверстиями для крепления ремней повода.	
86	//-//	//-//	Могила 182	Грунтовая могила.	I-II в. н.э.	//-// Рис. 4.6.	Погребение лошади.	Железо.	Двусоставные удила, изготовленные из квадратного в сечении стержня, звенья заканчиваются петлями, в которые подвижно вставлены железные стержневидные псалии, края которых не расширены к завершениям, один псалий завершается утолщениями с отверстиями для крепления ремней повода, второй утрачен.	
87	//-//	//-//	Могила 184.	Грунтовая могила.	I-II в. н.э.	//-// Рис. 4.7.	Погребение лошади.	Железо.	Двусоставные удила, изготовленные из квадратного и прямоугольного в сечении стержня, звенья заканчиваются петлями, в которые подвижно вставлены железные стержневидные псалии, края которых не	

									расширены к завершениям, с выступами-рамками для крепления ремней повода. В одной петле грызл сохранилось кольцо.	
88	//-//	//-//	Могила 185.	Грунтовая могила.	I-II в. н.э.	//-// Рис. 4.8.	Погребение лошади.	Железо.	Двусоставные удила, изготовленные из квадратного в сечении стержня, звенья заканчиваются петлями, в которые подвижно вставлены железные стержневидные псалии, края которых не расширены к завершениям, псалии завершаются утолщениями с отверстиями для крепления ремней повода.	
89	//-//	//-//	Могила 243.	Грунтовая могила.	I-II в. н.э.	//-// Рис. 4.9.	Погребение лошади.	Железо.	Двусоставные удила, изготовленные из квадратного в сечении стержня, звенья заканчиваются петлями, в которые подвижно вставлены железные стержневидные псалии, края которых не расширены к завершениям, с выступами-рамками для крепления ремней	

									повода	
90	//-//	//-//	Могила 29.	Грунтовая могила.	I-II в. н.э.	//-// Рис. 5.1.	Погребение лошади.	Железо.	Удила двусоставные. Грызла из округлого в сечении дрота завершаются петлей, в которую вставлены псалии в виде стержня, заканчивающегося с обеих сторон лопастями, в центральной части два выступа-рамки.	
91	//-//	//-//	Могила 159.	Грунтовая могила.	I-II в. н.э.	//-// Рис. 5.2.	Погребение лошади.	Железо.	Удила двусоставные. Грызла из квадратного в сечении дрота завершаются петлей, в которую вставлены псалии в виде стержня, заканчивающегося с обеих сторон лопастями, в центральной части два выступа-рамки.	
92	//-//	//-//	Могила 159.	Грунтовая могила.	I-II в. н.э.	//-// Рис. 5.3.	Погребение лошади.	Железо.	Удила двусоставные. Грызла из округлого в сечении дрота завершаются петлей, в которую вставлены псалии в виде стержня, заканчивающегося с обеих сторон лопастями, в центральной части два выступа с отверстиями. В одно кольцо грызл вставлено кольцо.	
93	//-//	//-//	Могила 173.	Грунтовая могила.	I-II в. н.э.	//-// Рис. 5.4.	Погребение лошади.	Железо.	Удила двусоставные. Грызла из округлого в	

									сечении дрота завершаются петлей, в которую вставлен псалий в виде стержня, заканчивающегося с обеих сторон лопастями, в центральной части два выступа с отверстиями.	
94	//-//	//-//	Могила 180.	Грунтовая могила.	I-II в. н.э.	//-// Рис. 5.5.	Погребение лошади.	Железо.	Удила двусоставные. Грызла из прямоугольного в сечении дрота завершаются петлей, в которую вставлены псалии в виде стержня, заканчивающегося с обеих сторон лопастями, в центральной части два выступа с отверстиями	
95	//-//	//-//	Могила 194.	Грунтовая могила.	I-II в. н.э.	//-// Рис. 5.6.	Погребение лошади.	Железо.	Удила двусоставные. Грызла из прямоугольного в сечении дрота завершаются петлей, в которую вставлены псалии в виде стержня, заканчивающегося с обеих сторон лопастями, в центральной части два выступа с отверстиями.	Одно грызла утрачено.
96	//-//	//-//	Могила 209.	Грунтовая могила.	I-II в. н.э.	//-// Рис. 5.7.	Погребение лошади.	Железо.	Удила двусоставные. Грызла из квадратного в сечении дрота завершаются петлей, в которую вставлены	

									псалии в виде стержня, заканчивающегося с обеих сторон лопастями, в центральной части два выступа с отверстиями.	
97	//-//	//-//	Могила 259.	Грунтовая могила.	I-II в. н.э.	//-// Рис. 5.8.	Погребение лошади.	Железо.	Фрагмент грызла, квадратного в сечении, завершающегося петлей, в которую вставлен псалий в виде стержня, заканчивающегося с обеих сторон лопастями, в центральной части два выступа-рамки.	
98	//-//	//-//	Могила 93.	Грунтовая могила.	I-II в. н.э.	//-// Рис. 6.1.	Погребение лошади.	Железо.	Удила двусоставные. Одно грызло из квадратного в сечении дрота, второе из круглого, завершаются петлей, в которую вставлены псалии в виде стержня, заканчивающегося с обеих сторон лопастями, расходящимися в разные стороны, в центральной части два выступа-рамки с прямоугольными отверстиями.	
99	//-//	//-//	Могила 211.	Грунтовая могила.	I-II в. н.э.	//-// Рис. 7.1.	Погребение лошади.	Железо.	Двусоставные удила, изготовленные из квадратного в сечении стержня, звенья	Второй псалий фрагментирован

									заканчиваются петлями, в которые подвижно вставлены железные стержневидные псалии, края которых не расширены к завершениям. В отверстия одного из псалиев вставлены плоские стержни. Противоположные концы их сварены так, что стержни образуют треугольник, внутри треугольника находится еще один стержень крепившийся к кольцу удила и к вершине треугольника..	
100	//-//	//-//	Могила 204.	Грунтовая могила.	I-II в. н.э.	//-// Рис. 7.2.	Погребение лошади.	Железо.	Двусоставные удила, изготовленные из квадратного и прямоугольного в сечении стержня, звенья заканчиваются петлями, в которые подвижно вставлены железные стержневидные псалии, края которых не расширены к завершениям, с выступами с отверстиями для крепления ремней.	Один псалий согнут в кольцо
101	//-//	//-//	Могила 115.	Грунтовая могила.	I-II в. н.э.	//-// Рис. 7.4.	Погребение лошади.	Железо.	Двусоставные удила, изготовленные из	Края псалиев



									квадратного и прямоугольного в сечении стержня, звенья заканчиваются петлями, в которые подвижно вставлены железные стержневидные псалии, с выступами с отверстиями для крепления ремней.	обломаны.
10 2	//-//	//-//	Могила 252.	Грунтовая могила.	I-II в. н.э.	//-// Рис. 7.10.	Погребение лошади.	Железо.	Псалий в виде стержня, заканчивающегося с обеих сторон лопастями, в центральной части два выступа с отверстиями.	
10 3	//-//	//-//	Могила 11.	Грунтовая могила.	I-II в. н.э.	//-// Рис. 6.2.	Погребение лошади.	Железо.	Двусоставные удила, изготовленные из квадратного и круглого в сечении стержня, звенья заканчиваются петлями, в которые подвижно вставлены железные стержневидные псалии, края которых оформлены в виде кольца, с выступами-рамками в центре с отверстиями для крепления ремней. В петлю грызл с одной стороны вставлено кольцо.	
10 4	//-//	//-//	Могила 186.	Грунтовая могила.	I-II в. н.э.	//-// Рис. 6.4.	Погребение лошади.	Железо.	Двусоставные удила, изготовленные из	

									прямоугольного в сечении стержня, звенья заканчиваются петлями, в которые подвижно вставлены железные стержневидные псалии, края которых оформлены в виде кольца.	
10 5	//-//	//-//	Могила 205.	Грунтовая могила.	I-II в. н.э.	//-// Рис. 6.5.	Погребение лошади.	Железо.	Двусоставные удила, изготовленные из прямоугольного в сечении стержня, звенья заканчиваются петлями, в которые подвижно вставлены железные стержневидные псалии, края которых оформлены в виде кольца, с выступами-рамками в центре с отверстиями для крепления ремней.	
10 6	//-//	//-//	Могила 156.	Грунтовая могила.	I-II в. н.э.	//-// Рис. 6.3.	Погребение лошади.	Железо.	Двусоставные удила, изготовленные из прямоугольного в сечении стержня, звенья заканчиваются петлями, в которые подвижно вставлены железные стержневидные псалии, края которых оформлены в виде несомкнутого кольца с отогнутым выступом, с	

									прямоугольными выступами-рамками в центре с отверстиями для крепления ремней.	
10 7	//-//	//-//	Могила 181.	Грунтовая могила.	I-II в. н.э.	//-// Рис. 6.6.	Погребение лошади.	Железо, бронза.	Двусоставные удила, изготовленные из квадратного в сечении стержня, звенья заканчиваются петлями, на которые надеты псалии колесовидной формы с четырьмя спицами. С одной стороны в петлю грызл продето бронзовое кольцо. Длина удил 15,0 см, диаметр псалия – 10,0 см; диаметр кольца – 3,0 см.	
10 8	//-//	//-//	Могила 206.	Грунтовая могила.	I-II в. н.э.	//-// Рис. 6.7.	Погребение лошади.	Железо.	Двусоставные удила, изготовленные из квадратного в сечении стержня, звенья заканчиваются петлями, на которые надеты псалии колесовидной формы с четырьмя спицами.	Псалии фрагментированы.
10 9	//-//	//-//	Могила 207.	Грунтовая могила.	I-II в. н.э.	//-// Рис. 6.8.	Погребение лошади.	Железо.	Двусоставные удила, изготовленные из квадратного в сечении стержня, звенья заканчиваются петлями, на которые надеты псалии колесовидной формы с четырьмя спицами.	

11 0	//-//	//-//	Могила 208.	Грунтовая могила.	I-II в. н.э.	//-// Рис. 6.9.	Погребение лошади.	Железо.	Двусоставные удила, изготовленные из квадратного в сечении стержня, звенья заканчиваются петлями, на которые надеты псалии колесовидной формы с четырьмя спицами. Длина удил – 17,2 см; диаметр псалия – 10,0 см.	
11 1	//-//	//-//	Могила 183, 245, 246.	Грунтовая могила.	I-II в. н.э.	//-// Рис. 7.3,5-8.	Погребение лошади.	Железо, 3 экз.	Двусоставные удила, изготовленные из прямоугольного в сечении стержня, звенья заканчиваются петлями.	
11 2	//-//	//-//	Могила 113	Грунтовая могила.	I-II в. н.э.	//-// Рис. 7.3,11.	Погребение лошади.	Железо, кость.	Двусоставные удила, изготовленные из прямоугольного в сечении стержня, звенья заканчиваются петлями. Вместе с ними обнаружены фрагменты костяного псалия, предположительно в виде стержня.	
11 3	//-//	//-//	Могила 265.	Грунтовая могила.	I-II в. н.э.	//-// Рис. 7. 8,12.	Погребение лошади.	Железо, кость.	Двусоставные удила, изготовленные из прямоугольного в сечении стержня, звенья заканчиваются петлями. Вместе с ними обнаружены фрагменты костяного псалия,	

									предположительно в виде стержня.	
--	--	--	--	--	--	--	--	--	-------------------------------------	--

## II. Пряжки, входящие в состав комплектов конской амуниции

№ п.п	Место находки	Обстоятельства находки			Дата и датирующий материал	Источник информации		Описание		
		Руководитель раскопок, Год	Комплекс	Тип погреб. сооружения				Пол погребенного и место расположения	Материал и кол-во	Морфологические особенности и размер
1	Городище Неапольскифский	Карасев А.Н., 1949 г.	Погребение у Центральн ых ворот	Прямоугольная яма, верхняя часть выкопана в грунте, нижняя вырублена в материковой скале, парное погребение	II в. н.э. Амфора типа С, по Шелову, О.Д. Дашевская П.Н. Шульц Т.Н. Высотская, исходя из аналогий бляхам - фаларам датируют II – III в. н.э.	Зайцев Ю.П., Мордвинцева В.И. Элитный некрополь II в.н.э. у Центральн ых ворот Неаполя скифского // Древняя Таврика. – Симферополь, 2007. – С. 81 – 108, рис.9.12	Парное погребение мужчины и женщины, в западной части могилы.	Железо.	Круглая пряжка с подвижным язычком. Диаметр - 3.5см.	
2.	//-//	//-//	//-//	//-//	//-//	Рис.9.19.	//-//	Железо.	Прямоугольная пряжка с подвижным язычком, длинные стороны вогнуты. Длина – 5.1 см.	
3.	//-//	//-//	//-//	//-//	//-//	Рис. 9.10-11.	//-//	Железо, 2 экз.	Пряжки с круглой рамкой и подвижным язычком, снабжены длинными прямоугольными щитками-зажимами. Длина – 4.2 см.	-
4.	//-//	//-//	Конское погребение №5 у Центральн ых ворот	Могильная яма не прослежена	//-//	Рис. 11.7.	В области тазовых костей коня.	Железо.	Пряжка с прямоугольной рамкой и подвижным язычком. Размер: 3.5x2.5 см.	-

5.	Могильни к Нейзац	Храпунов И.Н., 1996 г.	Могила №4.	Склеп.	IV в. н.э. краснолаковое блюдо с отогнутым краем, краснолаковое блюдо с загнутым краем, стеклянные стаканы и кувшины. амфоры типа F по Шелову.	Храпунов И.Н. Склеп IV в. н. э. из могильника Нейзац // Проблемы истории, филологии и культуры. 2008. №21. – С. 356-391, рис.5.2.6, 9.9.	Под погребением V, на сдвинутых костях лошади	Железо, 3 экз.	Пряжки с круглой рамкой, откованной из круглого в сечении дрота с утраченным язычком. Диаметр – 3,2 см; 3,4 см Размер 2,1x2,7 см.	
6.	Могильни к Нейзац	Храпунов И.Н., 2006 г.	Могила №306.	Склеп.	1-я пол. III в. н. э.	Храпунов И.Н. Склеп с погребениями III — IV в. н. э. Из могильника Нейзац. - Симферополь, 2011. - 72 С. С. 7, рис.11.12	На полу погребальной камеры, под костями.	Железо.	Округлая пряжка диаметром 2. 7 см., язычок утрачен, с округлым щитком.	
7.	//-//	//-//	//-//	//-//	III в. н. э.	//-// с. 7, рис.16.14.	На полу погребальной камеры, под костями.	Железо.	Округлая пряжка с подвижным язычком. Диаметр - 4 см.	
8.	//-//	//-//	//-//	//-//	III в. н. э.	//-// с.7, рис. 19.1.	На полу погребальной камеры, под костями.	Железо.	Округлая пряжка с язычком, выходящим за края рамки. Диаметр - 3. 6 см	
9.	//-//	//-//	//-//	//-//	III в. н. э.	//-// с.7, рис.22.3.	На полу погребальной камеры, под костями.	Железо.	Округлая пряжка с язычком, выходящим за края рамки. Диаметр - 4.6 см.	
10.	//-//	//-//	//-//	//-//	1-я пол. III в. н. э.	с.7, рис.24.8.	На полу погребальной камеры, под костями.	Железо.	Округлая рамка пряжки, согнутая из дрота, язычок утрачен. Диаметр– 2,4 см	

11.	//-//	//-//	//-//	//-//	III-IV в. н. э.	Рис.19.11.	Погребения нижнего яруса, в районе грудных клеток погребенных в деревянной тарелке.	Железо.	Пряжка с округлой рамкой, диаметром 3,0 см.	
12.	//-//	//-//	//-//	//-//	III-IV в. н. э.	Рис.17.7.	Погребения нижнего яруса, в районе грудных клеток погребенных в деревянной тарелке.	Бронза.	Пряжка имеет граненую рамку овальной формы, утолщенную в передней части. Прямой язычок доходит до центра рамки. И прямоугольный щиток, согнутый из сложенной пополам пластины, скрепленный одной заклепкой. Размеры рамки 1,7x2,3 см; размеры щитка 1,6x2,1 см.	
13.	Могильни к Нейзац	Храпунов И.Н., 1996 г.	Могила №17.	Склеп.	2-я пол. II - 1-я пол. III в. н.э. граненные и фасетированные детали конской сбруи, амфора типа «D» по классификации Д.Б. Шелова. Краснолаковые миски типа III-Д-3 по классификации А.А. Труфанова.	Храпунов И.Н. Мульд С. А. Склепы с погребениями III в. н.э. из могильника Нейзац// Боспорские исследования. - Вып. VII. – Симферополь-Керчь, 2004. – С. 301 – 303, рис.6.5.	Погребение №3 в центральной части камеры, у костей ног в кожаном тлене	Бронза.	Пряжка с овальной рамкой, подвижным язычком и прямоугольным, сделанным из прямоугольной пластины щитком. Размеры: 3,2x2,3 см.	Язычки и лицевые стороны щитков фасетированы.
14.	//-//	//-//	//-//	//-//	//-//	//-// Рис.6.6.	//-//	Бронза.	Пряжка с овальной рамкой, подвижным язычком и	



									прямоугольным, сделанным из прямоугольной пластины щитком. Размеры: 3,7х2,2 см	
15.	//-//	//-//	//-//	//-//	//-//	//-// Рис.6.7.	//-//	Бронза.	Пряжка с овальной рамкой, подвижным язычком и прямоугольным, сделанным из прямоугольной пластины щитком. Размеры: 3,9х2,3 см	
16.	//-//	//-//	//-//	//-//	//-//	//-// Рис.6.8.	//-//	Бронза.	Пряжка с овальной рамкой, подвижным язычком и прямоугольным, сделанным из прямоугольной пластины щитком. Размеры: 3,9х2,2 см.	
17.	Могильни к Нейзац	Храпунов И.Н., 2001 г.	Могила №152.	Подбойная, лошадь во входной яме.	1-я пол III в. н.э. лучковая одночленная фибула серия I, вариант 5 по А.К. Амброзу, пряжки П9 по В.Ю. Малашеву и наконечники ремней в фасеточном стиле Н6 по В.Ю. Малашеву.	Храпунов И.Н. Новые данные о сармато- германских контактах в Крыму: по материалам раскопок могильника Нейзац // Боспорские исследования – 2003.– Вып. №3. – С. 329- 349, рис.3.19-20.	Мужское парное.	Железо.	Пряжка фрагментирована, язычок отломан. Рамка овальная уплощённая, с утолщением в передней части. Размеры:3,8 х 4,2 см.	
18.	Могильни	Храпунов	Могила	Подбойная	1-я пол. III в. н.	Антипенко	Захоронение	Бронза,	Пряжка с фигурной	

	к Нейзац	И.Н. 2002 г.	№183.	могила.	э. на основании находки кувшина с грушевидным туловом и пряжки провинциально-римского типа.	А.В. Реконструкция снаряжения верхового коня III в.н.э. из могильника Нейзац// ПИФК. – 2015. - №2. – С. 109-120, рис.3.2	ограблено, конский убор находился в ногах у погребенного.	железо.	рамкой, сегментовидной в сечении в передней части и трапециевидной в тыльной, с осью для язычка и прямоугольным щитком из согнутой вдвое пластины, крепившейся к ремню с помощью двух заклепок. Язычок железный. Длина 8,4 см	
19.	//-//	//-//	//-//	//-//	//-//	//-// Рис.3.9.	//-//	Железо.	Пряжка с рамкой сегментовидной формы, округлой в сечении, и подпрямоугольным в сечении язычком. Размеры: 4,2 x 4,8 см.	Разломана. Язычок фрагментирован.
20.	//-//	//-//	//-//	//-//	//-//	//-// Рис.3.5.	//-//	Железо.	Пряжка с рамкой овальной формы, уплощенной в передней части и прогнутым в центре язычком. Размеры: 3,7 x 3,0 см.	
21.	//-//	//-//	//-//	//-//	//-//	//-// Рис.3.6.	//-//	Железо	Пряжка с рамкой D-образной формы, круглой в сечении и слабо прогнутым в центре язычком.	
22.	Могильник Нейзац	Храпунов И.Н, 2004 г.	Могила №271.	Грунтовая с нишей.	IV в. н. э.	Храпунов И.Н. Серебряные и бронзовые пряжки из могильника Нейзац// Крым в сарматскую эпоху. – 2016. Вып. II. – С.97-121.	Погребение лошади.	Бронза.	Пряжка с округлой формы рамкой (круглой в сечении) и с загнутым за рамку ступенчато срезанным в тыльной части язычком. Размеры: 1,7 x 1,5 см.	

						Табл.1.П.104, Рис.7.14 Мульд С.А. Погребальные сооружения могильника Нейзац// Крым в сарматскую эпоху. – 2016. Вып. II. – С.37- 75, с.51				
23.	//-//	//-//	//-//	//-//	//-//	//-// Табл.1. П.105, рис.7.15.	//-//	Бронза.	Пряжка с овальной рамкой (круглой в сечении) и с загнутым за рамку ступенчато срезанным в тыльной части язычком. Размеры: 1,2 x 1,8 см.	
24.	//-//	//-//	//-//	//-//	//-//	//-// Табл.1.106, рис.8.4.	//-//	Бронза.	Рамка пряжки округлой формы. Размеры: 1,8x1,5 см.	
25.	//-//	//-//	//-//	//-//	//-//	//-// Табл.1.107, рис.4.22.	//-//	Бронза.	Пряжка с округлой рамкой, круглой в сечении и язычком, загнутым за край рамки с рельефной площадкой на тыльной стороне. Размеры: 1,8x1,5 см.	
26.	Могильни к Нейзац	Храпунов И.Н, 2005 г.	Могила №300.	Подбойная могила, в заполнении входной ямы кости лошади.	1-я пол. III в. н. э. II серия «инкерманская» лучковых подвязных фибул А.К. Амброза, фибула группы 15, серии I, варианту 4 по	Храпунов И.Н. Подбойная могила с двумя погребениями III в.н.э. из могильника Нейзац// МАИЭТ. – 2011. – Вып. XVII. – С.192-	Парное погребение, женщины и мужчины. в изголовье.	Железо.	Пряжка с уплощенной рамкой сегментовидной формы и подвижным язычком. Размеры: 4,6x3,8 см.	

					А.К. Амброзу, пряжки типа П2а по В.Ю. Малашеву, амфора типа D по Д.Б.Шелову, тарелка краснолаковая с вертикальным бортиком типа III-Д-3 по классификации А.А. Труфанова и форме 4.2 по классификации Д. Журавлева	214, рис.6.8.				
27.	//-//	//-//	//-//	//-//	//-//	//-// Рис.6.2.	//-//	Железо.	Пряжка круглая с подвижным язычком. Диаметр - 2,9 см.	
28.	Могильни к Нейзац	Храпунов И.Н, 2007 г.	Могила №355.	Подбойная могила, ограблена.	2-я четверть II в н.э. Амфора тип С по Шелову – кон. II – III в. н.э., кувшин форма 21 по Журавлеву, сер. II в. н.э., миска Hayes, Form 60 сер. I – II в.н.э. пряжки типа П1 по В.Ю. Малашеву. амфора типа С по Д.В. Шелову «альминский» вариант по А.Е.	Храпунов И.Н. Погребения II в. н.э. из могильника Нейзац // ПИФК. – 2015. - №1 (47). – С.216-240, рис.3.1.	В западной части подбоя, в районе головы или грудной клетки погребенного.	Железо.	Пряжка с округлой рамкой и прямым язычком и прямоугольным щитком. Размеры щитка: 1,5x 2.0 см, диаметр рамки 2,7 см.	

					Пуздровскому.					
29.	//-//	//-//	//-//	//-//	//-//	//-// Рис.3.4.	//-//	Железо.	Пряжка с прямоугольной рамкой и прямоугольным щитком. Конец язычка выступает за край рамки. Размеры: рамки 1,4x2,0 см, щитка 1,0x2,4 см.	
30.	//-//	//-//	//-//	//-//	//-//	Рис.2,8.	//-//	Железо.	Пряжка с уплощенной рамкой овальной формы и подвижным язычком. Размеры: 5,8x6,5 см.	
31.	Могильни к Нейзац	Храпунов И.Н, 2007 г.	Могила №374.	Двойной подбой.	II в. н.э. В составе погребального инвентаря фибула группы 11, серия 1, вариант 3 по Амброзу, пряжки типа П1 по В.Ю. Малашеву.	Храпунов И.Н. Погребения II в. н. э. из могильника Нейзац//ПИФК . – 2015. - №1 (47). – С.216-240, рис.8.5,11.	Юго-восточный подбой.	Железо, 2 экз.	Пряжки овальной формы. Размеры: 4,6x5,0 см; 4,1x4,2 см.	
32.	//-//	//-//	//-//	//-//	//-//	//-// рис.7. 46,47; 8,1,9,13.	//-//	Железо, 5 экз.	Пряжки с овальной рамкой и прямоугольным щитком, скрепленным заклепкой. Размеры: рамка - 3,5 -3,4 см, щиток - 2,2 x 3,5 см; рамка - 3,8-3,5 см, щиток -4,1-2,4 см; рамка - 4,4 x 3,0 см, щиток - 2,2 см; рамка – 2,1x3,0 см, щиток – 1,8x3,0 см; рамка – 2,9x3,2 см, щиток – 3,4x1,5 см.	
33.	//-//	//-//	//-//	//-//	2-я пол. II в. н.э.	//-//	Северо-	Железо.	Пряжка с рамкой	

					Амфора тип С по Шелову «неапольский вариант» по А.Е. Пуздовскому – кон. II – III в. н. э., меч с кольцевым навершием – II в. н. э., пряжки III по В.Ю. Малашеву.	Рис.11.9.	западный подбой.		овальной формы фрагментирована. Размеры: 4,5х5,0 см.	
34.	//-//	//-//	//-//	//-//		//-// Рис.11.17.	//-//	Железо.	Пряжка железная с вытянутой рамкой, длинные стороны вогнуты. Размеры: 6,1 х 4,1 см.	
35.	//-//	//-//	//-//	//-//	//-//	//-// Рис.11.12.	//-//	Железо.	Пряжка с прямоугольной рамкой, подтреугольной в сечении, и прямоугольным щитком 1,8 х 2,5 см щиток прикипел к нижней поверхности рамки	
36.	//-//	//-//	//-//	//-//	//-//	//-// Рис.11.10	//-//	Железо	Пряжка с овальной рамкой, Размеры: 4,4 х 4,1	
37.	Могильник Нейзац	Храпунов И.Н, 2012	Могила №510	подбойная, лошадь во входной яме	III в. н. э. краснолаковый кувшин близкий форме 12.1 и краснолаковая кружка формы 1 по Д.В. Журавлеву, амфора типа D по Д.Б. Шелову,	Храпунов И.Н. Две подбойные могилы III в.н.э. из некрополя Нейзац (Крым) // Российская археология – 2016. - №2. – С. 132-149	Перемещенные кости, рядом с головой раннего погребенного	Железо	Пряжка овальной формы, язычок утрачен. Размеры: 3,5х4,5 см	

					бронзовая фибула группы 15, серии I, варианту 4 по классификации А.К. Амброза и группы 4, серии I, варианту 4 по классификации В.В. Кропотова.	Рис. 3.3				
38.	//-//	//-//	//-//	//-//	//-//	Рис.3.8	//-//	Бронза	Пряжка овальной формы из круглого в сечении дрота, язычок утрачен. Размеры: 1,4х1,9 см	
39.	Могильник Нейзац	Храпунов И.Н, 2012	Могила №511	подбойная, лошадь во входной яме	III в. н. э. с последним погребенным обнаружена лучковая подвязная двучленная фибула, наконечники ремней типа II/2 наконечников ремней могильника Нейзац. Краснолаковая кружка формы 8 по Д.В. Журавлеву.	Храпунов И.Н. Две подбойные могилы III в. н.э. из некрополя Нейзац (Крым)//Российская археология. – 2016. - №2. – С. 132-149 рис.7.28	в районе колена, у правой бедренной кости.	Железо	Пряжка с рамкой овальной формы, язычок утрачен, согнута из округлого в сечении прута. Размеры: 4,4х4,8 см	
40.	//-//	//-//	//-//	//-//	//-//	рис.7.7	В районе колена, у правой бедренной кости.	Железо	Пряжка с подвижным язычком, с рамкой круглой формы, диаметром 4,4 см	
41.	Погребени	Орлов К.К.,		склеп	1-я пол. III в.н.э.	Мульд С.А.	Женщина,	Железо,	Пряжки с круглыми,	В одном

	е у с. Мичуринское	1989 г			Амфора типа D по Шелову 1-я пол. III в.н.э. Типа D-2 по Абрамову кон. 2 – 1-я пол 3 в.н.э. фибула - 1 я пол III в. н.э. гр-па 15, серия I, вариант 5 по А.К. Амброзу.	Позднесарматское погребение в Центральном Крыму// МАИЭТ. – Симферополь, 2001. – Вып. VII. – С. 51-67 Рис. 4,1,2,5	местоположение деталей сбруи не зафиксировано.	3 экз.	прямоугольными в сечении рамками и подвижными язычками. Размеры: 3x2,8 см 3,3x3,0 см 3x2,7 см.	экземпляре сохранились остатки кожаного ремня шириной 2 см
42.	//-//	//-//	//-//	//-//	//-//	//-// рис.4.4	//-//	Железо	Пряжка с сегментовидной рамкой и подвижным язычком. Размеры: 6,3x5,4 см	
43.	Восточный некрополь Неаполя скифского		Могила №9	Двойной подбой	кон. II- III в н.э. фибула гр-па 15 , серия I, вариант 5 по Амброзу	Сымонович Э.А. Население столицы позднескифского царства: по материалам Восточного могильника Неаполя скифского. – Киев, 1983. – 172 с. Табл. XVIII.3	Мужчина у левого плеча и в головах.	Железо	Пряжка D-образной формы с утолщением в передней части, язычок утрачен. 3,4x3,0 см	
44.	//-//	//-//	//-//	//-//	//-//	//-// табл. XVIII.6	//-//	Железо	Пряжка круглой формы, с прогнутым по середине язычком, выступающим за рамку. Д = 4,2 см	
45.	//-//	//-//	//-//	//-//	//-//	//-// табл. XVIII.7	//-//	Железо	Пряжка округлой формы, язычок утрачен 3,0x2,8 см	
46.	Могильник Дружное	Храпунов И.Н.	Могила №3	Склеп	IV в. н.э. краснолаковый кувшин III-IV в.	Храпунов И. Н. Могильник Дружное: III-	Между погребенными D и E.	Бронза, 2 экз.	Пряжка овальной формы утолщенная в передней части, выполненная из	



					н. э. амфора типа F по Шелову.	IV вв. н. э. – Люблин, 2002. – С. 313 рис. 73.6,10			круглого в сечении дрота. Язычок имеет уступ в задней части и загибается за переднюю часть рамки. Размер: 1,3 x 1,6 см 1,6 x 1,9 см.	
47.	//-//	//-//	//-//	//-//	//-//	//-// рис. 72.2	//-//	Железо	Пряжка округлой формы, выполненная из округлого в сечении дрота. Размер: 3,8 x 4,0 см	
48.	Чернорече нский могильник	Бабенчиков В.П., 1950 г.	Могила № 4 (77)	Склеп	III в. н. э. фибула группы 15, серии II по А.К. Амброзу две фибулы группе 14 по А.К. Амброзу или группы 7 по В.В. Кропотову, краснолаковый миниатюрный двуручный кувшин относится к типу миниатюрных столовых амфор формы 6 по Д.В. Журавлеву пряжка по классификации Д.А. Костромичева относится к типу D2.	Бабенчиков В.П. Черноріченськ ий могильник//Ар хеологічні пам'ятки УСССР. Т. XIII. – Київ, 1963. – С.123-159 Табл. XV.12 Антипенко А.В. Снаряжение верхового коня из склепа 4 (77) Чернореченско го могильника// МАИЭТ. -2018. – Вып. XXIII. – С.70-85 Рис.1.7	Предположите льно мужское. На ступеньке возле западной стенки.	Латунь	Миниатюрная литая пряжка с рамкой округлой формы в передней части и трапециевидной в задней, язычок утрачен. Размеры - 2,3x1,5 см.	
49.	Чернорече					Рис.1.18	//-//	Железо	Рамка от пряжки	

	нский могильник								овальной формы, язычок утрачен. Размер 4,8x4,0 см.	
50.	Могильник к Битак	Пуздровский А.Е., 1989-1991 гг.	Могила №114	Подбойная могила	Начало II в. н. э. кувшин краснолаковый с аналогиями в комплексах I- нач. II в. н.э., фибула бронзовая сильно профилированна я группы 11, серии I, варианта I-1 по А.К.Амброзу.	Пуздровский А.Е. Погребения Битакского могильника первых веков н.э. с оружием и конской уздой // Тр. ГИМ. Поздние скифы Крыма. - 2001. - Вып. 118. - С. 122- 139 Рис.6.14а,	Детское погребение, у западной стенки погребальной камеры	Железо,	Пряжка с прямоугольной рамкой и подвижным язычком, прямоугольным щитком. Диаметр рамки 2.0 см, щиток 1.2x2,4 см .	
51.	//-//	//-//	Могила №120	Подбойная могила	рубеж I-II или начало II в.н.э. амфора типа В по Д.Б. Шелову краснолаковая чаша формы 8,2- 8 или формы 8.5 по классификации Д.В. Журавлева.	Рис.8,14	Погребение взрослого человека в гробовище, в головах у погребенного.	Железо	Пряжка с круглой рамкой и подвижным язычком, диаметром 3,5 см.	остатками ремня на рамке
52.	//-//	//-//	//-//	//-//	//-//	Рис.8.14а	//-//	Железо	Пряжка с прямоугольной рамкой с подвижным язычком и прямоугольным щитком. Размеры: 2,3x2.0 см.	
53.			Могила 122	Подбойная могила	Начало II в. н.э. бронзовая лучковая подвязная фибула 2 или 3 варианта по А.К.	Рис.9.7	Погребение взрослого человека, в ногах	Железо	Круглая пряжка с подвижным язычком, диаметром 4,5 см	

					Амброзу.					
54.			Могила №172	Подбойная могила	Начало II в.н.э. по аналогии лепной курильнице и удилам.	Рис.11.10,11	Погребение взрослого человека в гробовище, на берцовых костях	Железо, 2 экз.	Пряжки с округлой рамкой, изготовленной из круглого в сечении дрота и подвижным язычком. Диаметр пряжек 4 см.	
55.	Могильник Бельбек IV	Гущина И.И. 1983 г.	Могила №223	Грунтовая могила	120-150 г. н.э. светлоглиняная амфора типа С по Д.Б. Шелову; стеклянный бальзамарий сер. I – сер. II в.н.э., краснолаковый горшок II в.н.э.; зеркало с боковой петлей; фибула-брошь в виде лягушки – 1-я пол. II в.н.э.; фибула 13 группы, варианта 2 и 3 по А.К. Амброзу.	Ахмедов И.Р., Гущина И.И., Журавлев Д.В. Богатое погребение II в. н. э. из могильника Бельбек //Тр. ГИМ. Вып.118. Поздние скифы Крыма.- 2001. – С.175-186. Рис.10.3	Парное погребение, около правой руки женщины, но, вероятно, относятся к раннему мужскому погребению.	Железо	Пряжка с рамкой прямоугольной формы и прямоугольной обоймой, сечение рамки – округлое, язычок – прямой, слегка выступающий за передний край. Размеры: 2,1x1,0 см.	
56.	//-//	//-//	//-//	//-//	//-//	Рис.10.5	//-//	Железо	Крупная овальная дротовая пряжка с прямым язычком, сечение рамки округлое Диаметр 2,3 см	
57.	//-//	//-//	//-//	//-//	//-//	Рис.10, 13-15	//-//	Железо, 3 экз.	Круглые пряжки, изготовленные из дрота округлого сечения, с прямыми язычками Размеры: Диаметр – 5,4; 4,0; 4,0.	
58.	Могильник Усть-	Пуздровский А.Е.	Могила №316	Склеп		Пуздровский А.Е. Крымская	-	Железо, 2 экз.	Круглорамчатые пряжки с подвижными язычками	

	Альма					Скифия II в. до н.э. – III в. н.э. Погребальные памятники. Симферополь: Бизнес-Информ, 2007. 480 с. Рис.103. II				
59.	//-//	//-//	Могила №570	Склеп	//-//	Рис.103. IV	//-//	Железо	Пряжка в виде овала суженного в передней части, снабжена подвижным язычком	
60.	//-//	//-//	Могила №715	Склеп	//-//	Рис.105. III	//-//	Железо, 2 экз.	Круглорамчатые пряжки с подвижными язычками.	
61.	//-//	//-//	Могила №595	Склеп	Вторая половина I – начало II в.н.э. краснолаковая тарелка тип I, вариант 1а по Труфанову, краснолаковый светильник.	Зайцев Ю.П. «Склеп жриц» Усть-Альминского позднескифского некрополя// Жертвоприношение. Ритуал в культуре и искусстве от древности до наших дней/ Науч. ред. Л.И. Акимова, А. Г. Кифишин. – М.: Языки русской культуры, 2000. – С.294-320 Илл. 8. 9 17; 9 17а; 9 19; 9 15; 9 21; 9 22.	Женские погребения, у западной стенки погребальной камеры.	Железо, 6 экз.	Пряжки с рамкой округлой формы, круглой в сечении, с подвижными, прогнутыми в центре язычками. Размеры 4,0x4,0 3,5x4,0 3,6x3,2 4,0x4,0 4,6x4,0 5,0x4,0	Сохранились остатки кожаных ремней шириной 4 см.

62.	Могильник Балта-Чокрак	2003	Могила №33	Подбойная могила	1-я пол. II в. н. э.	Зайцев Ю.П., Мордвинцева В.И., Неневоля И.И., Фирсов К.Б., Радочин В.Ю. Позднескифский могильник Балта-Чокрак у с. Скалистое Бахчисарайского района АРК// Херсонесский сборник. – Вып. XIV. – 2005. – С.169-196 Рис.17.7,9	Погребение ограблено, у северной стенки подбоя	Железо, 2 экз.	Пряжки с круглой рамкой и подвижным язычком, диаметром около 7 см и 5 см.	
63.	Могильник Курское	-	Могила №14	Подбойная могила	III в. н. э.	Труфанов А.А. Подбойные могилы III в. н. э. некрополя у с. Курское (по материалам раскопок 2001 г.)// Сугдейский сборник. Киев-Судак, 2004, С.495-521 рис.5.13-16	У ног погребенного, удила с псалиями с другой стороны	Железо, 4 экз.	Пряжки с округлыми рамками и подвижными язычками Диаметр приблизительно 6,0; 4,0; 4,0;4,5 см.	
64	Могильник Киль-Дере 1	Отдел сохранения археологического наследия РАН, 2020-	Могила 58.	Подбойная могила.	Первая четверть III в. н.э.	Дорошко В.В., Свиридов А.Н., Язиков С.В. Уздечный набор из раскопок	На бедренных и тазовых костях погребенного.	Бронза, 2 экз.	Пряжки с округлой, утолщенной в передней части рамкой и прогнутым в центральной части язычком и	

		2021 г.				погребения 58 могильника Киль-Дере 1 // Материалы V международно й научной конференции «Исторические , культурные, межнациональ ные, религиозные и политические связи Крыма со Средиземномо рским регионом и странами Востока» /. – М.: ИВ РАН. – С.81-84, рис. 1.21-22.			прямоугольным щитком с одной заклепкой Размеры рамки:2,0x2,0 см. Размеры щитка: 2,8 x 1,2 см.	
65	//-//	//-//	//-//	//-//	//-//	//-//, рис. 1.5.	//-//	Железо.	Пряжка с округлой рамкой и подвижным язычком. Диаметр – 6,0 см.	
66	Могильни к Опушки	Храпунов И.Н.	Могила №156, 182.	Грунтовая могила.	I-II в. н.э.	Храпунов И.Н., Шабанов С.Б. Погребения коней в могильнике Опушки // Stratum plus. – 2021. – №4. Рис.7.13,15.	Погребение лошади.	Железо, 2 экз.	Пряжка с округлой рамкой и подвижным язычком. Диаметр – 3,3; 5,0 см.	
67	Могильни к Опушки	Храпунов И.Н.	Могила №235, 180.	Грунтовая могила.	I-II в. н.э.	//-//, Рис. 7. 16,20.		Железо, 2 экз.	Прямоугольная пряжка с вогнутыми длинными сторонами.	Язычки утрачены.

68	Могильни к Опушки	Храпунов И.Н.	Могила № 184	Грунтовая могила.	I-II в. н.э.	//-//, Рис. 7. 14.		Железо	Пряжка с рамкой трапецевидной формы.	Язычок утрачен.
----	----------------------	------------------	-----------------	----------------------	--------------	-----------------------	--	--------	---	--------------------

## III. Наконечники ремней

№ п.п.	Место находки	Обстоятельства находки			Дата и датирующий материал	Источник информации	Пол погребенного, место расположения	Описание		
		Руководитель раскопок, Год	Комплекс	Тип погреб. сооружения				Материал и количество	Морфологические особенности и размер	Стилистические особенности
1.	Городище Неапольскифский	А.Н. Карасев, 1949 г.	Погребение у Центральных ворот	Грунтовая могила.	II в. н.э. Амфора типа С, по Шелову или 2-я пол II в. н.э. О.Д. Дашевская П.Н. Шульц Т.Н. Высотская, исходя из аналогий бляхам - фаларам датируют II – III в. н.э.	Зайцев Ю.П., Мордвинцева В.И. Элитный некрополь II в. н.э. у Центральных ворот Неаполя скифского // Древняя Таврика. – Симферополь, 2007. – С. 81 – 108. Рис.9.15-16	Парное погребение мужчины и женщины, западная часть могилы.	Железо, 2 экз.	Наконечники удлиненные, нижний край закруглен с заклепкой в верхней части для крепления к ремню. Длина: 6,0 см.	
2.	Могильник Битак	Пуздровский А.Е., 1989-1991 гг.	Могила №114.	Подбойная могила.	I - нач. II в. н.э. В составе погребального инвентаря кувшин краснолаковый с аналогиями в комплексах I - нач. II в. н.э., фибула бронзовая сильно профилированная группы 11, серии I, варианта I-1 по А.К. Амброзу.	Пуздровский А.Е. Погребения Битакского могильника первых веков н.э. с оружием и конской уздой / А.Е. Пуздровский // Тр. ГИМ. Поздние скифы Крыма. - 2001. - Вып. 118. - С. 122-139, рис.6.14в, 14е.	Детское погребение, у западной стенки погребальной камеры.	Железо, 2 экз.	Наконечники - подвески удлиненной формы, нижний конец закруглен, в верхней части отверстие для продевания ремennого зажима. Зажим прямоугольной формы с одной заклепкой. Общая длина: 5,2 см; 6,3 см.	На внешней стороне следы золотой насечки
3.	//-//	//-//	//-//	//-//	//-//	Рис. 6. 14д.	//-//	Железо .	Наконечник-подвеска прямоугольной формы, нижний край	На внешней стороне следы



									закруглен, верхний имеет отверстие, в которое вставлен зажим прямоугольной формы с одной заклепкой для крепления ремня Длина: 4,1 см.	золотой насечки
4	//-//	//-//	//-//	//-//	//-//	Рис. 6.14г.	//-//	Железо .	Наконечник с округлой нижней частью с умбовидным выступом, имеет отверстие в верхней части, в которое вставлен прямоугольный зажим для крепления ремня. Длина: 4,0 см.	На внешней стороне следы золотой насечки
5	//-//	//-//	Могила №120.	Подбойная могила.	Рубеж I-II или начало II в. н. э. амфора типа В по Д.Б. Шелову, краснолаковая чаша формы 8,2-8 или формы 8.5 по классификации Д.В. Журавлева.	Рис.8.12б	Погребение взрослого человека в гробовище, в головах у погребенного .	Железо.	Наконечник-подвеска конической формы с прямоугольным ушком и пластинчатым прямоугольным зажимом для ремня. Длина: 5 см.	
6	Могильник Бельбек IV	Гущина И.И., 1983 г.	Могила №223.	Грунтовая могила.	120-150 г. н.э. В составе погребального инвентаря светлоглиняная амфора типа С по Д.Б. Шелову; стеклянный бальзамарий сер. I – сер. II в. н.э., краснолаковый	Ахмедов И.Р., Гущина И.И., Журавлев Д.В. Богатое погребение II в. н. э. из могильника Бельбек //Тр. ГИМ. Вып.118. Поздние скифы Крыма.- 2001. –	Парное погребение, около правой руки женщины, но, вероятно, относятся к раннему мужскому погребению.	Железо.	Наконечник-подвеска конической формы с прямоугольным ушком. Длина: 5,5 см.	

					горшок II в. н.э.; зеркало с боковой петлей; фибула- брошь в виде лягушки – 1-я пол. II в. н.э.; фибула 13 группы, варианта 2 и 3 по А.К. Амброзу.	С.175-186, рис.10.4.				
7	Могиль- ник Усть- Альма	Пуздровски й А.Е., 1996.	Могила №595.	Склеп.	Вторая половина I – начало II в. н.э. В составе погребального инвентаря краснолаковая тарелка тип 1, вариант 1а по Труфанову, краснолаковый светильник.	Зайцев Ю.П. «Склеп жриц» Усть- Альминского позднескифского некрополя// Жертвоприноше- ние. Ритуал в культуре и искусстве от древности до наших дней/ Науч. ред. Л.И. Акимова, А. Г. Кишинев. – М.: Языки русской культуры, 2000. – С.294-320, илл. 8.	Женские погребения, у западной стенки погребальной камеры.	Железо, 4 экз.	Наконечники-подвески прямоугольной формы с заостренными концами и отверстием в верхней части, в которое подвижно вставлен зажим для ремня. Размеры: 8,0x2,0 см.	
8	Черноре- ченский могильн- ик	Бабенчиков В.П., 1950 г.	Могила № 4 (77).	Склеп.	III в. н. э. В составе погребального инвентаря фибула группы 15, серии II по А.К. Амброзу две фибулы группе 14 по А.К. Амброзу или	Бабенчиков В.П. Чорноріченський могильник//Архе- ологічні пам'ятки УССР. Т.ХІІІ. – Київ, 1963. – С.123- 159 Табл. XV.12. Антипенко А.В. Снаряжение	Предположит- ельно мужское. На ступеньке возле западной стенки.	Латунь.	Наконечник-подвеска прямоугольной формы, немного сужающийся к низу, с трапециевидным отверстием в верхней части. Тыльная сторона ровная, лицевая имеет небольшое закругление краев. Размеры: 3,2x0,7	

					<p>группы 7 по В.В. Кропотову, краснолаковый миниатюрный двуручный кувшин относится к типу миниатюрных столовых амфор формы 6 по Д.В. Журавлеву пряжка по классификации Д.А. Костромичева относится к типу D2.</p>	<p>верхового коня из склепа 4 (77) Чернореченского могильника// МАИЭТ. -2018. – Вып. XXIII. – С.70-85, рис.1.5.</p>			см.	
9	//-//	//-//	//-//	//-//	//-//	Рис. 1.6.	//-//	Латунь.	<p>Наконечник-подвеска с прямоугольным отверстием в верхней части овальным расширением в середине и закругленным краем. Размеры: 4,0x0,9 см.</p>	
10	//-//	//-//	//-//	//-//	//-//	Рис.1.8.	//-//	Латунь.	<p>Наконечник-подвеска трапециевидной формы тыльный конец раздвоен на две пластины толщиной 0,8–1мм для соединения с ремнем, крепившимся с помощью заклепки, которая на данный момент утрачена, нижняя часть оформлена в виде</p>	

									кольца, внешний диаметр которого составляет 1,5 см. Размеры: 3,5x1,5 см.	
11.	Могильник Нейзац	Храпунов И.Н., 2006 г.	Могила № 306.	Склеп.	III в. н. э.	Храпунов И.Н. Склеп с погребениями III — IV в. н. э. Из могильника Нейзац. - Симферополь, 2011. - 72 С., рис.13.5,6.		Бронза, 2 экз.	Наконечники состоят из лицевой подпрямоугольной пластины с заостренным нижним краем и тыльной пластины, повторяющей форму лицевой. Размеры: 8,0x1,0 см 8,3x1,1 см.	
12.	//-//	//-//	//-//	//-//	//-//	//-// Рис.13.7.	//-//	Бронза.	Наконечник состоит из лицевой подпрямоугольной пластины с заостренным нижним краем с одной заклепкой в верхней части пластины. Размеры: 8,1x1,0 см.	
13.	//-//	//-//	//-//	//-//	//-//	//-// Рис. 9.14.	//-//	Серебро.	Наконечник состоит из подпрямоугольной пластины с заостренным нижним краем с одной заклепкой в верхней части. Размеры: 7,9x1,0 см.	
14.	Могильник Нейзац	Храпунов И.Н., 1996 г.	Могила №17.	Склеп.	1-я пол III в. н.э. В составе погребального инвентаря граненные и фасетированные	Храпунов И.Н. Мульд С.А. Склепы с погребениями III в. н.э. из могильника	Погребение №3, в центральной части камеры у костей ног в кожаном	Бронза, 4 экз.	Наконечник ремня с заостренным нижним краем. С тыльной стороны подложена зажимавшая ремень пластина, крепившаяся	Длинные стороны фасетированы.

					детали конской сбруи. Амфора типа «D» по классификации Д.Б. Шелова. Краснолаковые миски типа III-Д-3 по классификации А.А. Труфанова.	Нейзац// Боспорские исследования. - Вып. VII. – Симферопль-Керчь, 2005. – С. 301 – 303, рис. 5.1-4.	тлене.		с помощью заклепки. Размеры: 13,4 x 1,2 см; 13,2x1,3 см; 13,3x1,1 см; 13,4x1,2 см.	
15.	Могильник Нейзац	Храпунов И.Н, 2004.	Могила №271.	Грунтовая могила с нишей.	IV в. н. э.	Мульд С.А. Погребальные сооружения могильника Нейзац // Крым в сарматскую эпоху. – 2016. Вып. II. – С.37-75, С.51 Храпунов И.Н. Наконечники ремней из могильника Нейзац// МАИЭТ. 2008. Вып. XIV. – С. 61-79, таб.1.№2-4, рис.1.2-4.	Погребение лошади.	Серебро, 3 экз.	Пластинчатые наконечники подпрямоугольной формы, с заостренным нижним концом. Лицевая сторона имеет слабо выраженную двускатность и продольное ребро посередине. Тильный конец пропилен для соединения с ремнем. Ремень крепился двумя заклепками Размеры: 0,8 x 7,4 см; 0,8 x 7,7 см; 0,8 x 7,3 см.	
16.	Могильник Нейзац	Храпунов И.Н, 2005.	Могила №300.	Подбойная могила.	1-я пол. III в.н.э. В составе погребального инвентаря амфора типа D по Шелову – II – III в. н. э.,, зеркало тип Хазанов IX – II –	Храпунов И.Н. Подбойная могила с двумя погребениями III в. н.э. из могильника Нейзац // МАИЭТ. –	Парное погребение, в изголовье.	Внешняя пластина – серебро; внутренняя - бронза, 2 экз.	Наконечник ремня, состоящий из двух расширяющихся в верхней и нижней части пластин, скрепленных заклепкой. Размеры: 5,9x1,5 см	

					IV в. н.э., пряжка П 2а – 1-я пол III в. н. э. фибула группа 15, серия II, вариант 1 – 2я пол II – III в. н.э.	2011а. – Вып. XVII. – С.192- 214, рис. 4. 4,б.			5.8 x 1,3 см.	
17	//-//	//-//	//-//	//-//	//-//	//-// Рис.4.1,2.	//-//	Бронза, 2 экз.	Наконечник ремня, состоящий из двух секировидных пластин, скрепленных заклепкой. Размеры: 5,1x2,6см; 5,1x2,9 см.	
18	//-//	//-//	//-//	//-//	//-//	Рис. 4.3,5.	//-//	Внешняя пластина – серебро; внутренняя - бронза, 2 экз.	Наконечник ремня, состоящий из двух секировидных пластин, скрепленных заклепкой. Размеры: 5,0x3,1 см; 5,0x2,8 см.	
19	Могиль ник Нейзац	Храпунов И.Н, 2007.	Могила №355.	Подбойная могила, ограблена.	2-я четверть II в н.э. В составе погребального инвентаря амфора тип С по Шелову – кон. II – III в. н.э., кувшин форма 21 по Журавлеву, сер. II в. н.э., миска Hayes, Form 60 сер. I–II в.н.э., пряжки типа П1 по В.Ю. Малашеву,	Храпунов И.Н. Погребения II в. н.э. из могильника Нейзац // ПИФК. – 2015. - №1 (47). – С.216-240, рис.2.5; 3.5-7.	В западной части подбоя, в районе головы/ грудной клетки погребенного .	Железо, 4 экз.	Наконечники-подвески прямоугольной формы с немного расширенной и закругленной нижней частью и отверстием в верхней части, в которое подвижно вставлен зажим для ремня. Размеры: 10,5x2,1 см 10,6x2,0 см; 10,8x2,2 см; 10,6x2,3 см.	

					амфора типа С по Д.В. Шелову или «альминский» вариант по А.Е. Пуздровскому.					
20	//-//	//-//	Могила №374.	Двойной подбой.	II в. н.э. Стиль изделий. фибула группы 11, серия 1, вариант 3 по Амброзу, пряжки типа П1 по В.Ю. Малашеву.	Храпунов И.Н. Погребения II в. н. э. из могильника Нейзац // ПИФК. – 2015. - №1 (47). – С.216-240, рис. 8.2,3,6.	Юго-восточный подбой.	Железо, 3 экз.	Наконечники прямоугольной формы с немного расширенной нижней частью. В верхней части заклепка для крепления к ремню.	Два фрагментированы
21	//-//	//-//	//-//	//-//	2-я пол. II в. н.э. Амфора тип С по Шелову «неапольский вариант» по А.Е. Пуздровскому – кон. II – III в. н.э., меч с кольцевым навершием – II в. н.э., пряжки П1 по В.Ю. Малашеву	рис. 11.3,4	Северо-западный подбой.	Железо, 2 экз.	Подвески от наконечников ремней, прямоугольной формы с овальным расширением в центральной части, в верхней части имеют отверстие для ременного зажима. Размеры: 5,6x1,6 см; 5,3x2,0 см.	на одном сохранились следы золотой плакировки.
22	Могильник Дружное	Храпунов И.Н.	Могила №3.	Склеп	IV в. н.э. краснолаковый кувшин III-IV в. н. э., амфора типа F по Шелову.	Храпунов И.Н. Могильник Дружное: III-IV вв. н. э. – Люблин, 2002. – С. 313, рис. 73.14	Между погребенным и D и E.	Серебро, 2 экз.	Наконечники ремня, состоящие из двух сужающихся к нижней части пластин, скрепленных одной заклепкой. Тыльная пластина повторяет по форме лицевую. Размеры: 1,0 x 6,1 см; 1,0 x 5,7 см.	
23	Могиль	Отдел	Могила	Подбойная	Первая четверть	Дорошко В.В.,	На	Бронза, 2	Наконечник ремня,	

	ник Киль- Дере 1	сохранения археологиче- ского наследия РАН, 2020- 2021 г.	58.	могила.	III в. н.э.	Свиридов А.Н., Язиков С.В. Уздечный набор из раскопок погребения 58 могильника Киль-Дере 1 // Материалы V международной научной конференции «Исторические, культурные, международные, религиозные и политические связи Крыма со Средиземномор- ским регионом и странами Востока». / – М.: ИВ РАН. – С.81- 84, рис. 1.23-24.	бедренных и тазовых костях погребенного .	экз.	состоящий из раздвоенной слабо расширяющейся к нижней части пластины, скрепленной одной заклепкой. Длинные края фасетированы. Размеры: 9,0x1,0 см.	
24	//-//	//-//	//-//	//-//	//-//	//-//, рис. 1.4.	//-//	Бронза.	Наконечник-подвеска ажурный, литой. В верхней части прямоугольная рамка, в нижней выступ в виде полукруга. Размеры – 4,8x2,0 см.	



## IV. Распределители и кольца с зажимами

№ п.п.	Место находки	Обстоятельства находки			Дата и датирующий материал	Источник информации		Описание		
		Руководитель раскопок, Год	Комплекс	Тип погреб. сооружения				Пол погребенного и место расположение	Материал и техника изготовления, кол-во	Морфологические особенности и размер
1.	Городище Неапольскифский	Карасев А.Н, 1950	Погребение №4/1950.	Могильная яма не прослежена.	Обнаруженная рядом могила «аланского военачальника» датируется II-III в. н.э.	Зайцев Ю.П., Мордвинцева В.И. Элитный некрополь II в. н. э. у Центральных ворот Неаполя скифского // Древняя Таврика. – Симферополь, 2007. – С. 81 – 108, рис.11.5	Конское погребение .	Бронза, литое.	Кольцо круглое в сечении, диаметром 2,7 см.	
2.	//-//	//-//	//-//	//-//	//-//	//-// Рис.11.6.	//-//	Железо.	Кольцо с остатками зажима, диаметром 4.2 см.	
3.	Могильник Опушки	Храпунов И.Н., 2003 г.	Могила №1.	Подбойная могила.	II в. н.э. В составе погребального инвентаря фибула группы 15, серии 1, вариант 3 по А.К. Аброзу, железные пряжки тип П 1 по Малашеву В.Ю. II – сер. -	Храпунов И.Н. Погребение воина 2 в.н.э. из могильника Опушки// Древняя Таврика. – Симферополь 2007. – С. 115-125, рис.2.1.	Могила ограблена, вещи в переотложеном состоянии.	Бронза, литое.	Кольцо подтреугольное в сечении, диаметром 3,5 см.	

					2-я пол. II в. н.э.					
4.	Могильни к Опушки	//-//	//-//	//-//	//-//	//-// Рис.2.8.	//-//	Железо, 2 экз.	Кольца с обоймами, сделанными из согнутой вдвое пластины. Диаметр колец 2 см.	Прикипели друг к другу.
5.	Могильни к Нейзац	Храпунов И.Н.,2006 г.	Могила № 306	Склеп.	III-IV в. н.э.	Храпунов И.Н. Склеп с погребениями 3 — 4 вв. н.э. Из могильника Нейзац. - Симферополь,2 011. - 72 с., рис.28.2,8,9,11.	В районе грудных клеток погребенных.	Бронза, 4 экз.	Кольца круглые в сечении. Диаметр 3,6;5,0;3,6 2,4 см.	
6.	//-//	//-//	//-//	//-//	//-//	//-// Рис.27.5.	На полу погребальной камеры.	Бронза.	Кольцо круглое в сечении, диаметр 4,1 см.	
7.	//-//	//-//	//-//	//-//	//-//	//-// Рис.9.10,15.	На полу погребальной камеры.	Бронза, 2 экз.	Кольцо, овальное в сечении, утолщенное в передней части, снабжено зажимом из согнутой пополам пластины с одной заклепкой для крепления ремня. Диаметр колец 1, 5; 1,6 см. Размеры зажимов 2,2х 0,9; 2,0х1,3 см.	
8.	Могильни к Нейзац	Храпунов И.Н., 1996	Могила №17.	Склеп.	2-я пол. II - 1-я пол. III в. н.э.	Храпунов И.Н. Мульд С. А.	Погребение. №3 , в	Бронза.	Кольцо, круглое в сечении, концы	

		г.			граненные и фасетированные детали конской сбруи.	Склепы с погребениями III в. н.э. из могильника Нейзац// Боспорские исследования. - Вып. VII. - Симферополь-Керчь, 2004. - С. 301 – 303, рис. 6.4.	центральной части камеры у костей ног в кожаном тлене.		которого расплющены и соединены заклепкой внахлест. Размер 2,5х3,1 см.	
9.	//-//	//-//	//-//	//-//	//-//	//-// Рис.5.7,8.	//-//	Бронза, литое, 2 экз.	Кольцо, круглое в сечении, диаметр - 5,6; 5,4 см .	
10.	//-//	//-//	//-//	//-//	//-//	//-// Рис.5.9-11	//-//	Бронза, 3 экз.	Бронзовое кольцо, круглое в сечении с зажимом, сделанным из согнутой пополам и скрепленной заклепкой бронзовой пластины Диаметр кольца – 2,6, размер зажима 1,8х3,2 см; диаметр кольца 2,6 см, размер зажима 1,1х3,5 см диаметр кольца – 2,4, размер зажима – 1,3х2,5 см.	
11.	Могильник Нейзац	Храпунов И.Н., 2002 г.	Могила №183.	Подбойная могила.	1-я пол. III в. н. э. на основании находки кувшина с	Антипенко А.В. Реконструкция снаряжения	Ограблено, в ногах у погребенного.	Железо, фрагментировано.	Предмет в форме кольца.	

					грушевидным туловом и пряжки провинциально-римского типа	верхового коня III в.н.э. из могильника Нейзац// ПИФК. – 2015. - №2. – С. 109-120, рис.3.8.				
12.	Могильник Нейзац	Храпунов И.Н, 2007	Могила №374.	Двойной подбой.	II в. н.э. – стиль изделий. фибула группы 11, серия 1, вариант 3 по Амброзу, пряжки типа П1 по В.Ю. Малашеву.	Храпунов И.Н. Погребения II в. н. э. из могильника Нейзац //ПИФК. – 2015. - №1 (47). – С.216-240, рис.8.15.	Юго-восточный подбой.	Бронза.	Кольцо литое, круглое в сечении, диаметр - 3,5 см.	
13.	//-//	//-//	//-//	Двойной подбой	2-я пол. II в. н.э. Амфора тип С по Шелову «неапольский вариант» по А.Е. Пуздовскому–кон. II – III в. н.э. меч с кольцевым навершием – II в. н.э., пряжки П1 по В.Ю. Малашеву.	//-// рис.11.11	Северный подбой.	Железо, 2 экз.	Кольцо с зажимом, сделанным из железной прямоугольной пластины, скрепленной заклепкой. Диаметр кольца - 2,1 см; размер зажима 1,6x2,1 см.	Прикипели друг к другу.
14.	//-//	//-//	Могила №510	Подбойная, лошадь во входной яме	III в. н. э. краснолаковый кувшин близкий форме 12.1 и краснолаковая кружка формы 1 по Д.В. Журавлеву, амфора типа D	Храпунов И.Н. Две подбойные могилы III в.н.э. из некрополя Нейзац (Крым)//РА. – 2016. - №2. – С. 132-149,	Парное мужское.	Железо.	Кольцо железное с остатками трех железных зажимов диаметр кольца около 3,0 см.	

					по Д.Б. Шелову, бронзовая фибула группы 15, серии I, варианту 4 по классификации А.К. Амброза и группы 4, серии I, варианту 4 по классификации В.В. Кропотова.	рис.3.12.				
15.	Погребение у с. Мичурино	Орлов К.К., 1989 г	–	Склеп.	1-я пол. III в. н.э. Амфора типа D по Шелову 1-я пол. III в. н. э., типа D-2 по Абрамову кон. 2 – 1-я пол 3 в. н.э. фибула - 1 я пол III в. н.э. гр-па 15, серия I, вариант 5 по А.К. Амброзу I №60; II №44; III №41,42; VI №21; VII №24,25	Мульд С.А. Позднесарматское погребение в Центральном Крыму// МАИЭТ. – Симферополь, 2001. – Вып. VII. – С. 51-67, рис.2.4.	Женщина, местоположение деталей сбруи не зафиксировано.	Бронза, литое.	Кольцо, круглое в сечении. Размер: 4,7x3,9 см.	
16	Восточный могильник Неаполя скифского	–	Могила №9	Двойной подбой	кон. II- III в н.э. фибула группы 15, серия I, вариант 5 по Амброзу.	Сымонович Э.А. Население столицы позднескифского царства: по материалам Восточного могильника Неаполя скифского. – Киев, 1983. – 172 с.,	Мужчина у левого плеча и в головах.	Железо, 2 экз.	Распределители ремней восьмерковидной формы. Размеры: 8,9x 7,7 см; 7,5x 6,0 см.	

						табл. XVIII.25,27.				
17	Могильник Дружное	Храпунов И.Н.	Могила №3.	Склеп.	IV в. н. э. В составе погребального инвентаря краснолаковый кувшин III-IV в. н. э. амфора типа F по Шелову.	Храпунов И. Н. Могильник Дружное: III-IV вв. н. э. – Люблин, 2002. – С. 313, рис.73.3-4.	Между погребенными D и E.	Бронза, 2 экз.	Кольца литые, круглые в сечении, диаметром 2,6 см и 2,6 см.	
18	Чернореченский могильник	Бабенчиков В.П., 1950 г	Могила № 4 (77).	Склеп.	III в. н. э. В составе погребального инвентаря фибула группы 15, серии II по А.К. Амброзу две фибулы группе 14 по А.К. Амброзу или группы 7 по В.В. Кропотову, краснолаковый миниатюрный двуручный кувшин относится к типу миниатюрных столовых амфор формы 6 по Д.В. Журавлеву пряжка по классификации Д.А. Костромичева относится к типу	Бабенчиков В.П. Чорноріченський могильник//Археологічні пам'ятки УССР. Т. XIII. – Київ, 1963. – С.123-159 Антипенко А.В. Снаряжение верхового коня из склепа 4 (77) Чернореченского могильника// МАИЭТ. -2018. – Вып. XXIII. – С.70-85 рис.1.19	Вероятно, мужское. На ступеньке возле западной стенки.	Железо	Кольцо, круглое в сечении, диаметр – 3,5 см.	

					D2					
19	Могильник Битак	Пуздровский А.Е., 1989-1991 г.	Могила №122.	Подбойная могила.	Конец I- нач. II в. н.э. В составе погребального инвентаря лучковая подвязная фибула между вторым и третьим вариантом по классификации А.К. Амброза.	Пуздровский А.Е. Погребения Битакского могильника первых веков н.э. с оружием и конской уздой // Тр. ГИМ. Поздние скифы Крыма. - 2001. - Вып. 118. - С. 122-139, рис.9.8.	Погребение взрослого человека, над берцовыми костями.	Железо.	Кольцо диаметр 5,5 см.	
20	//-//	//-//	Могила №172.	Подбойная могила.	Начало II в. н.э. В составе погребального инвентаря меч с кольцевым навершием курительница биконической формы.	//-// Рис.11. 6а,б.	Погребение взрослого человека, на берцовых костях погребенного.	Бронза, 2 экз.	Кольца литые, круглые в сечении, диаметром 3,3 см.	
21	//-//	//-//	//-//	//-//	//-//	//-// Рис.11.5.	//-//	Железо.	Кольцо, круглое в сечении диаметром 3 см.	
22	Могильник Бельбек IV	Гущина И.И. 1983 г.	Могила №223.	Грунтовая могила.	120-150 г. н.э. В составе погребального инвентаря светлоглиняная амфора типа С по Д.Б. Шелову; стеклянный бальзамарий сер. I – сер. II в. н.э., краснолаковый	Ахмедов И.Р., Гущина И.И., Журавлев Д.В. Богатое погребение II в. н. э. из могильника Бельбек //Тр. ГИМ. Вып.118. Поздние скифы Крыма.- 2001.	В северо-западной части могилы у локтевых костей правой руки погребенной.	Железо, 2 экз.	Кольца, круглые в сечении, диаметром около 4 см.	

					горшок II в. н.э.; зеркало с боковой петлей; фибула-брошь в виде лягушки – 1-я пол. II в.н.э.; фибула 13 группы, варианта 2 и 3 по А.К. Амброзу.	– С.175-186, рис.10.2.				
23	//-//	//-//	//-//	//-//	//-//	//-// Рис.10.17.	//-//	Железо.	Кольцо, круглое в сечении с овальным пластинчатым зажимом. размер зажима 1,0x1,5 см.	Кольцо фрагментиро вано.
24	//-//	//-//	//-//	//-//	//-//	//-// Рис.10.16.	//-//	Железо, 2 экз.	Кольцо, круглое в сечении с прямоугольным пластинчатым зажимом. Размеры зажима: 1,0x2,0 см	Кольца фрагментиро ваны.
25	Могильни к Усть- Альма	1996 г.	Могила №595.	Склеп.	Вторая половина I – начало II в. н.э. краснолаковая тарелка тип 1, вариант 1а по Труфанову, краснолаковый светильник.	Зайцев Ю.П. «Склеп жриц» Усть- Альминского позднескифско го некрополя// Жертвоприноше ние. Ритуал в культуре и искусстве от древности до наших дней/ Науч. ред. Л.И.	Женские погребения, у западной стенки погребальной камеры.	Железо, 2 экз.	Плоские железные бляхи с отверстием в центре, снабженные четырьмя подвижными железными зажимами. Диаметр блях – 9 см.	В зажимах сохранились остатки кожаных ремней. Внешняя поверхность блях позолочена.



						Акимова, А. Г. Кифишин. – М.: Языки русской культуры, 2000. – С.294- 320, илл.8.9.2, 9.4.				
26	//-//	//-//	//-//	//-//	//-//	//-// Илл.8.9.3,9.12.	//-//	Железо, 2 экз.	Пластины в виде кольца, снабженные четырьмя подвижными железными зажимами. Диаметр пластин – 9 см	В зажимах сохранились остатки кожаных ремней. Внешняя поверхность пластин позолочена.
27	//-//	//-//	//-//	//-//	//-//	//-// Илл.8.9.9,9.13.	//-//	Железо, 2 экз.	Пластины в виде кольца, снабженные тремя подвижными железными зажимами. Диаметр пластин – 9 см.	В зажимах сохранились остатки кожаных ремней. Внешняя поверхность пластин позолочена.
28	//-//	//-//	//-//	//-//	//-//	//-// Илл.8.9.10,9.11	//-//	Железо, 2 экз.	Плоские железные бляхи с отверстием в центре, снабженные тремя подвижными железными зажимами. Диаметр блях – 9 см.	В зажимах сохранились остатки кожаных ремней. Внешняя поверхность пластин позолочена.
29	//-//	//-//	//-//	//-//	//-//	//-// Илл.8.14а,15.	//-//	Бронза, 2 экз.	Литые кольца, круглые в	

									сечении. Диаметром 4,2 и 3,2 см	
30	//-//	//-//	//-//	//-//	//-//	//-// Илл.8.9.23.	//-//	Бронза.	Кольцо, плоское в сечении, диаметром 2,4 см.	
31	Курское	2000-2001г. Белогорски й отряд экспедиции КФ ИА НАН Украины.	Могила №14.	Подбойная могила.	Первая половина III в. н.э. В составе погребального инвентаря краснолаковый кувшин бронзовая пряжка III по Малашеву фибула лучковая подвязная 4 варианта по Амброзу .	Труфанов, Колтухов Подбойные могила III в.н.э. некропя у с. Курское (по материалам раскопок 2001 г. // Сугдейский сборник – Киев - Судак, 2004 . – С. 495-521	Мужское погребение, у ног.	Железо.	Кольцо из круглого в сечении дрота. Диаметр 3,0 см.	
32	Могильни к Нейзац	Храпунов, 1996 г.	Могила №17.	Склеп.	Первая половина III в. н. э. В составе погребального инвентаря граненные и фасетированные детали конской сбруи.	Храпунов И.Н. Мульд С. А. Склепы с погребениями III в. н.э. из могильника Нейзац// Боспорские исследования. - Вып. VII. – Симферопль- Керчь, 2005. – С. 301 – 303, рис.6.13.	Погребение №3.	Бронза.	Литая пронизь в виде головы барана, имеет поперечный канал отверстия Размеры: 2,8x28 см.	
33	//-//	//-//	//-//	//-//	//-//	//-// Рис.6.11,14.	//-//	Бронза, 2 экз.	Пронизи литые в виде головы собаки	

									один продольный канал отверстия. Размеры: 2,4x2,3 см; 2,7x1,7 см.	
34	//-//	//-//	//-//	//-//	//-//	//-// Рис.6.9,10,12,15.	//-//	Бронза, 4 экз.	Пронизи литые в виде головы собаки, с двумя перпендикулярными каналами отверстий. Размеры: 2,7x2,2 см; 3,1x2,6 см; 3,0x2,4 см; 2,7x2,7 см.	
35	Могильник Опушки	Храпунов И.Н.	Могила №156, 173, 184.	Грунтовая могила.	I-II в. н.э.	Храпунов И.Н., Шабанов С.Б. Погребения коней в могильнике Опушки // Stratum plus. – 2021. – №4. Рис. 7.17-19.	Погребение лошади.	Железо, 3 экз.	Кольцо, круглое в сечении.	
36	Могильник Киль-Дере 1	Отдел сохранения археологического наследия РАН, 2020-2021 г.	Могила 58.	Подбойная могила.	Первая четверть III в. н.э.	Дорошко В.В., Свиридов А.Н., Язиков С.В. Уздечный набор из раскопок погребения 58 могильника Киль-Дере 1 // Материалы V международной научной конференции	На бедренных и тазовых костях погребенного.	Бронза, 6 экз.	Пронизи литые с выступающей рельефной лицевой частью и прямоугольной рамкой-отверстием для крепления. Размеры 1,6x0,8 см.	

						«Исторические, культурные, межнациональные, религиозные и политические связи Крыма со Средиземноморским регионом и странами Востока». / . – М.: ИВ РАН, 2022. – С.81-84, рис. 1.7-12.				
37	//-//	//-//	//-//	//-//	//-//	//-//, рис.1.13-20.	//-//	Бронза, 8 экз.	Пронизи литые с лицевой частью, орнаментированной тремя рельефными выступами. Четыре экземпляра имеют два канала отверстий, пересекающиеся под прямым углом, четыре – один канал отверстия. Размеры:2,0x2,0.	

## V. Накладные и подвесные бляхи

№ п.п.	Место находки	Обстоятельства находки			Дата и датирующий материал	Источник информации		Описание		
		Руководитель раскопок, Год	Комплекс	Тип погреб. сооружения				Пол погребенного и место располож.	Материал и техника изготовления	Морфологические особенности и размер
1.	Городище Неаполь скифский	1949	Погребение у Центральн ых ворот.	Прямоугольная яма, верхняя часть выкопана в грунте, нижняя вырублена в материковой скале	II в. н.э. Амфора типа С, по Шелову или 2-я пол II в.н.э. согласно А.Е. Пуздровскому Фибула по Амброзу I – нач II в. н. э. О.Д. Дашевская П.Н. Щульц Т.Н. Высотская, исходя из аналогий бляхам-фаларам датируют II – III в. н.э.	Зайцев Ю.П., Мордвинцева В.И. Элитный некрополь II в. н.э. у Центральн ых ворот Неаполя скифского // Древняя Таврика. – Симферополь, 2007. – С. 81 – 108 рис.9.13-14	парное погребение М и Ж Западная часть могилы	Железо 2 экз.	Круглые пластинчатые подвески с подвижными зажимами для кожаных ремней. Длина – 3.9 см	
2.	//-//	//-//	//-//	//-//	//-//	//-// рис.8.6-8	//-//	железо 4 экз.	Бляхи умбоновидной формы, по краю сохранились заклепки для крепления скоб. Диаметр – 4 см.	покрыты «золотой насечкой»
3						рис.8.3		железо	Налобник изготовлен в виде полосы прямоугольных очертаний сложной конфигурации, состоящий из чередующихся	имеет следы позолоты, набитой холодным способом в виде насечек

									ромбов и квадратов . В центре ромбов расположены полусферические выпуклости. Поперечные стороны налобника оформлены в виде стилизованых парных головок лошадей. Длина – 26.3 см	
4						рис.8.1-2		железо, 2 экз.	Изделия в форме двойной секиры с двумя пластинчатыми зажимами для ремней. Длина вместе с зажимами – 9 см	поверхность украшена золотой насечкой.
5.	//-//	//-//	//-//	//-//	//-//	//-// рис.9.4	//-//	бронза, позолота 4 экз.	Круглые, сегментовидные в сечении бляшки диаметром 7.5 – 7.8 см	покрытые тонкой золотой фольгой, края фольги загнуты на обратную сторону
6.	//-//	//-//	//-//	//-//	//-//	//-// рис.9.5	//-//	бронза, позолота 4 экз.	Подкововидные бляшки. Размеры: 7x8 см	покрытые тонкой золотой фольгой, края фольги загнуты на обратную сторону
7.	//-//	//-//	//-//	//-//	//-//	//-// рис.9.7	//-//	бронза, позолота 4 экз.	П – образные бляшки. Размеры: 5.8x6.2 см	покрытые тонкой золотой

										фольгой, края фольги загнуты на обратную сторону
8.	//-//	//-//	//-//	//-//	//-//	//-// рис.9.6	//-//	бронза, позолота 14 экз.	Выпуклые каплевидные бляхи, сегментовидные в сечении. Размеры: 6.6x3.1 см	покрытые тонкой золотой фольгой, края фольги загнуты на обратную сторону
9.	//-//	//-//	//-//	//-//	//-//	//-// рис.9.2-3	//-//	бронза, позолота 10 экз.	Выпуклые листовидные. размеры: 6.2x1.7 и 4.6 – 1.7 см	покрытые тонкой золотой фольгой, края фольги загнуты на обратную сторону
10.	//-//	//-//	//-//	//-//	//-//	//-// рис.7.4a, 4c-d	//-//	золото, количество не известно	Полусферические бляшки, D = 0.9 и 0.6 см	
11.	//-//	//-//	//-//	//-//	//-//	//-// рис.7.4b	//-//	золото, количество не известно	Круглые бляшки с выпуклым бортиком по краю и припаянной петлей на обороте D= 1.1 см	
12	Могильник Опушки	Храпунов И.Н. 2003	Мог. №1	Подбойная могила	П в. н.э. Фибула гр-пы 15, серии 1, вариант 3 по А.К. Аброзу Железные пряжки тип П 1 по Малашеву В.Ю. 1 – сер/2-я	Храпунов И.Н. Погребение воина 2 в. н. э. из могильника Опушки// Древняя Таврика. – Симферополь	Могила ограблена, вещи в переотложном состоянии	железо, 9 экз.,	Фалары умбоновидные D=7 см	фрагментированы+ 21 фрагмент не склеились С внешней стороны плакированы серебряной

					пол. II в. н. э.	2007. – С. 115-125 рис.3.1-4; 4.1-5				позолоченной фольгой , украшенной рядами насечек.
13.	//-//	//-//	//-//	//-//	//-//	//-// рис.4.15,17	//-//	железо 2 экз.	Бляхи умбоновидные, диаметром около 5 см	плакированные серебряной позолоченной фольгой
14	//-//	//-//	//-//	//-//	//-//	рис.3.9	//-//	железо	Подвеска круглая пластинчатая с обоймой из согнутой вдвое пластины, диаметром около 3 см	
15	//-//	//-//	//-//	//-//	//-//	рис.3.7	//-//	железо	Пластинчатый предмет, вероятно налобник, завершающийся изображением повернутых в противоположные стороны голов животных	
16	Могильник Бельбек IV	Гущина И.И.	Могила №223	грунтовая могила	120-150 г. н. э. светлоглиняная амфора типа С по Д.Б. Шелову; стеклянный бальзамарий сер. I – сер. II в. н. э., краснолаковый горшок II в. н. э.; зеркало с боковой петлей; фибула-брошь в виде лягушки – I-я пол. II в. н.	Ахмедов И.Р., Гущина И.И., Журавлев Д.В. Богатое погребение II в. н. э. из могильника Бельбек //Тр. ГИМ. Вып.118. Поздние скифы Крыма.- 2001. – С.175-186, рис.10.7	в северо-западной части могилы у локтевых костей правой руки погребенной	железо	Овальная пластинчатая бляха с прямоугольной прорезью, в которой сохранилась часть прямоугольного зажима со шпеньком для крепления ремня. диаметр ок. 1 см	



					э.; фибула 13 группы, варианта 2 и 3 по А.К. Амброзу					
17	//-//	//-//	//-//	//-//	//-//	рис.10.8а,б	//-//	железо, 2 экз.	Выпуклые овальные бляхи имеют по две прямоугольные прорези, в которых сохранились остатки прямоугольных пластинчатых зажимов, диаметр около 5 см	На внешней поверхности блях имеются следы насечки мелким подтреугольн ым чеканом, вероятно, нанесенные с целью обеспечить надежность нанесения позолоты, следы которой также сохранились
18	Могильни к Битак	1989-1991, Пуздровски й А.Е.	Могила №120	подбойная могила	рубеж I-II или начало II в. н. э. амфора типа В по Д.Б. Шелову краснолаковая чаша формы 8,2- 8 или формы 8.5 по классификации Д.В. Журавлева	рис.8.13	Погребение взрослого человека в гробовище, в головах у погребенного.	железо, 2 экз.	Бляхи-подвески колесовидной формы, с тремя спицами в виде завитков и прямоугольным зажимом, диаметр около 6 см.	инкрустирова ны серебряной проволокой
19	//-//	//-//	//-//	//-//	//-//	рис. 8.14в	//-//	железо, 2 экз.	Плоские круглые бляшки с прорезью в верхней части, в которой сохранились	

									фрагменты прямоугольных зажимов для ремней	
20	Могильни к Усть- Альма		могила №717	склеп	нет данных	Пуздровский А.Е. Крымская Скифия II в. до н.э. – III в. н.э. Погребальные памятники. Симферополь: Бизнес- Информ, 2007. 480 с., рис. 103.1	нет данных	железо, 2 экз.	Круглые пластинчатые кольца с широким рантом, с прорезью в верхней части, в которую вставлен прямоугольный зажим, диаметр колец около 12 см	
21	Могильни к Нейзац	Храпунов И.Н.	могила №306	Склеп	III в. н. э.	Храпунов И.Н. Склеп с погребениями III — IV в. н. э. Из могильника Нейзац. – Симферополь, 2011. – 72 С. рис. 7.1; 13. 4	на полу погребальной камеры	серебро, 2 экз.	Подвески круглые пластинчатые с прямоугольной прорезью у края, в которую вставлялась прямоугольная обойма, сделанная из согнутой пластины. Размеры: диаметр 4,8, зажим 1,7x1,0 см диаметр 4,6 см, зажим 1,4x1,0 см	
22	//-//	//-//	//-//	//-//	III в. н. э.	рис. 15. 11,16	на полу погребальной камеры	серебро, 2 экз.	Подвески пластинчатые с прямоугольным выступом. Ремень крепился к выступу с помощью заклепки. размеры: диаметр 3,6 см, зажим 1,7x1,0 см; диаметр 3,8, зажим 1.6x1,0 см	
23	//-//	//-//	//-//	//-//	III в. н. э.	рис.12, 5; 13, 2, 3	южная часть погребальной	бронза, 3 экз.	Подвески круглые пластинчатые с	

							камеры, сдвинутые погребения нижнего яруса		прямоугольным выступом, к которому с внутренней стороны заклепкой крепилась бронзовая пластина. Размеры: диаметр 3,9 см, зажим 1,8x1,7 см; диаметр 3,8 см, зажим 1,7x1,7 см; диаметр 3,9 см, зажим 1,8x1,8 см	
24	//-//	//-//	//-//	//-//	III в. н. э.	Рис. 12.1-4,6; 13.1.	В деревянной тарелке в районе грудных клеток погребенного и со сдвинутыми костями нижнего яруса	Серебро, 6 экз.	Подвески пластинчатые с зазубренным краем и прямоугольным выступом с фасетированными краями. Под выступ подложена пластина, прикрепленная к подвеске двумя заклепками. Ремень вставлялся между выступом и тыльной пластиной. Размеры: диаметр 4,5 см, зажим 2,2x2,0 см; диаметр 2,3 см, зажим 1,9x1,2 см; диаметр 2,7 см, зажим – 1,9x1,1 см; диаметр 4,5 см, зажим 2,4x2,0 см; диаметр 4,3 см, зажим 2,3x1,9 см; диаметр 4,2 см, зажим – 2,4x2,0 см.	Место перехода круглой части пластины сужается к выступу и украшено врезным орнаментом в виде крестов, заключенных между двумя параллельны ми линиями
25	//-//	//-//	//-//	//-//	//-//	Рис.8.13.	в деревянной тарелке в	не известно	Бляшки усеченно- конической формы,	

							районе грудных клеток		крепились при помощи заклепки, диаметр – 1,5 см.	
26	//-//	//-//	//-//	//-//	//-//	Рис.8.12	/-//	не известно	Бляшки полусферической формы, крепились при помощи припаянных скоб, диаметр – 1,3 см	
27	//-//	//-//	//-//	//-//	//-//	Рис.8.10-11.	/-//	–	Бляшки усеченно-пирамидальной формы, крепились при помощи припаянных скоб	
28	//-//	//-//	//-//	//-//	//-//	Рис.17.10.	/-//	-	Круглая пластинчатая бляшка, крепилась к органической основе при помощи заклепки в центре, по краю орнаментирована рядом точек, диаметр 3,7 см	
29	//-//	//-//	//-//	//-//	III-IV в. н. э.	Рис. 9.6; 15.1.	нет данных	серебро, 2 экз.	Подвески овальные пластинчатые, по краю украшены точечным орнаментом. У края подвески сделана прямоугольная прорезь, в которую вставлялась обойма, сделанная из согнутой пластины, скрепленная заклепкой. размеры подвески 6,0x3,5 см, зажим 1,7x0,6 см; размеры	

									подвески – 4,5x2,7 см, зажим – 1,0x0,6 см.	
30	Могильни к Нейзац	Храпунов И.Н., 2003 г	Могила №222	Склеп	1-я пол. III в., серебряный динарий Коммода 184- 189 гг; фибула гр-па 15, вариант 4, серия I по А.К. Амброзу.	Храпунов И.Н. Склеп III в.н.э. из могильника Нейзац // Проблемы истории, филологии и культуры. Вып. XVI/1. - Магнитогорск, 2006. – С.204 - 218, рис.3.11-12.	Ограблен.	белый металл, бронза, 2 экз.	Подвеска состоящая из лицевой пластины из белого металла, круглой формы с прямоугольным выступом в верхней части и тыльной бронзовой пластины, повторяющей форму лицевой . с тыльной стороны прямоугольного выступа подложена бронзовая пластина, служившая для соединения подвески с ремнем, крепившимся с помощью одной заклепки. 3,5 x 4,9 см 3,5 x 4,8 см	
31	//-//	//-//	//-//	//-//	//-//	//-// Рис.3.15.	//-//	Белый металл, бронза.	Подвеска состоящая из лицевой пластины из белого металла, круглой формы с прямоугольным выступом в верхней части и тыльной бронзовой пластины, повторяющей форму лицевой . С тыльной стороны прямоугольного выступа подложена бронзовая пластина,	

									служившая для соединения подвески с ремнем, крепившимся с помощью одной заклепки. С лицевой стороны украшена по краю треугольными насечками. 3,4 x 4,6 см.	
32	//-//	//-//	//-//	//-//	//-//	//-// Рис.3.14,16.	//-//	Белый металл, бронза, 2 экз.	Подвески, состоящие из лицевой пластины, из белого металла, круглой формы с прямоугольным выступом в верхней части и тыльной бронзовой пластины, повторяющей форму лицевой. Ремень зажимался между двумя пластинами и крепился с помощью двух заклепок. 3,7 x 6,0 см	
33	Могильник Нейзац	Храпунов И.Н., 2001	Могила №152	Подбойная, лошадь во входной яме	1-я пол. III в. н.э. лучковая подвязная фибула серия I, вариант 5 по А.К. Амброзу умбон щита тип 7a или 7b по М. Яну, тип I или II Guttenberg Grupp	Храпунов И.Н. Новые данные о сармато-германских контактах в Крыму: по материалам раскопок могильника Нейзац// Б.И. – Вып. №3. – С. 329-349 рис.3.1-3,6	Мужское парное, удила с первым погребенным	бронза, 4 экз.	Подвеска в виде тонкой листовидной пластины с прямоугольным отверстием в верхней части и продетой в него прямоугольной обоймы из согнутой вдвое пластины, крепившейся к ремню с помощью заклепок. Размеры подвески 3,5x2,6 см,	

									зажим – 2,5x1,0 см. размер подвески 2,7x2,5, зажим – 1,0x1,9 см; размер подвески – 3,3x2,5 см, зажим – 1,0x2,0 см; размер подвески - 3,4x2,3 см, зажим – 2,4x1,0 см.	
34	Могильни к Нейзац	Храпунов И.Н, 2007	Могила №355	подбойная	2-я четверть II в н.э. Амфора тип С по Шелову – кон. II – III в.н.э кувшин форма 21 по Журавлеву, сер. II в. н.э., миска Hayes, Form 60 сер. I – II в.н.э. пряжки типа П1 по В.Ю. Малашеву. амфора типа С по Д.В. Шелову «альминский» вариант по А.Е. Пуздровскому.	Храпунов И.Н. Погребения II в.н.э. из могильника Нейзац//ПИФК . – 2015. - №1 (47). – С.216- 240 рис.2.7	в головах погребенного, в западной части подбоя	железо	Изделие в виде прямоугольного, скрепленного заклепкой, зажима и подвешенной к нему фигурной пластины 7,3 x 3,5	
35	//-//	//-//	Могила №374.	Двойной подбой.	II в. н.э. – стиль изделий. Фибула группы 11, серия 1, вариант 3 по Амброзу, пряжки типа П1 по В.Ю. Малашеву.	//-// Рис.8.4.	Юго- восточный подбой.	Железо.	Накладная бляха прямоугольной формы, имеет две прямоугольные прорези параллельные длинным сторонам и одну перпендикулярно	

									Размеры:6,5x4,0 см	
36	Могильник к Нейзац	Храпунов И.Н., 2007	Могила №374.	Двойной подбой.	2-я пол. II в.н.э. Амфора тип С по Шелову – кон. II – III в. н. э. меч с кольцевым навершием – II в. н. э.	//-// Рис.11.5-6.	северо- западный подбой	Железо, 2 экз.	Бляхи в виде двойной секиры с пластинчатыми зажимами на противоположных сторонах Размеры:5,5x4,2 см 4,3x4,0 см	
37	Могильник к Нейзац	Храпунов И.Н., 2002	Могила №183	Подбойная могила.	1-я пол. III в. н. э. на основании находки кувшина с грушевидным туловом и пряжки провинциально римского типа	Антипенко А.В. Реконструкция снаряжения верхового коня III в.н.э. из могильника Нейзац// ПИФК. – 2015. - №2. – С. 109- 120, рис.3.7	Ограблено, в ногах у погребенного.	Бронза.	Предмет пластинчатый неправильной формы, близкой к сегментовидной, крепившейся к органической основе с помощью четырех гвоздиков 2,1 x 1,7 см	
38	Могильник к Нейзац	Храпунов И.Н., 2005	№300	Подбойная могила.	1-я пол. III.н.э. Амфора типа D по Шелову – II – III в.н.э., зеркало тип Хазанов IX – III н.э. пряжка П 2а – 1- я пол III в.н.э. гр-па 15, серия II, вариант 1 – 2я пол II – III в.н.э. фибула железная гр-па 15, серия I, вариант 4– 2я пол II – III в.н.э. тарелка к/л вариант III –Д -	Храпунов И.Н. Подбойная могила с двумя погребениями III в. н. э. из могильника Нейзац // МАИЭТ. – Вып. XVII.- Симферополь – Керчь, 2011а. – С.192 – 215 рис.5.5-11	Лошадь во входной яме парное погребение, в изголовье.	7 экз.	Бляшки усеченно- конической формы, крепящиеся к ремню с помощью заклепки Размеры 1,4x0,8 см; 1,4x0,5; 1,4x0,8; 1,4x0,9; 1,4x0,5; 1,3x0,6; 1,3x0,6	



					3 по Труфанову 2я пол II – III в.н.э.					
39	Могильни к Нейзац	Храпунов, 1996 г.	Мог. №17	Склеп	1-я пол. III в. н. э. граненные и фасетированные детали конской сбруи.	Храпунов И.Н. Мульд С. А. Склепы с погребениями III в. н.э. из могильника Нейзац// Боспорские исследования. - Вып. VII. – Симферопль- Керчь, 2004. – С. 301 – 303. Рис.3.6-7	Погребение №3.	Бронза, 2 экз.	Бляхи двучастные, состоят из пластины имеющей две прорези , параллельные длинным сторонам и одну перпендикулярную в которую вставлен зажим. Бляхи фиксировали с помощью трех штифтов на зажиме и одного на прорезной пластине. Размеры: 11,0x3,5 см	
40	Могильни к Дружное	Храпунов И.Н.	Могила №3	Склеп	IV в. н.э. к/л кувшин III- IV в. н. э. амфора типа F по Шелову	Храпунов И. Н. Могильник Дружное: III- IV вв. н. э. – Люблин, 2002. – . 313 с. рис.73.15	Между погребенными Ди Е	Серебро, 15 экз.	Бляшки ромбовидной формы, крепившиеся к органической основе при помощи одного штифта, расположенного в центре. Размеры: 1,1 x 1,7 см.	Обтянуты серебряной фольгой.
41	//-//	//-//	//-//	//-//	//-//	Рис.73.16.	//-//	Серебро.	Бляшки полусферической формы, крепившиеся к органической основе при помощи штифта Д=1,0 см и 0,6 см	
42	Погребени е у с. Мичурино	Орлов К.К., 1989 г		Склеп	1-я пол. III в. н. э. Амфора типа D по Шелову 1-я	Мульд С.А. Позднесарматс кое погребение в Центральном	Женщина, местоположени е деталей сбруи не	Серебро бронза, 2 экз. .	Пластинчатые подвески округлой формы, с прямоугольным	Одна подвеска фрагментиро вана, тыльная

					пол. III в. н.э. - типа D-2 по Абрамову кон. 2 - 1-я пол 3 в.н.э. фибула - 1 я пол III в. н.э. гр-па 15, серия I, вариант 5 по А.К. Амброзу	Крым// МАИЭТ. – Симферополь, 2001. – Вып. VII. – С. 51-67, рис.3.3,4	зафиксировано		выступом в верхней части, к которому с тыльной стороны с помощью заклепки крепилась бронзовая прямоугольная пластинка. Размеры 4,8x3,6 см.	сторона утрачена Лицевая сторона украшена по краю окружности насечками, выступы фасетирован ы.
43	//-//	//-//	//-//	//-//	//-//	//-// Рис.3.7,9.	//-//	Серебро бронза, 2 экз.	Круглые пластинчатые подвески, каждая с прорезью для обоймы. Обойма сделана из согнутой пополам пластины и скреплена заклепкой. С тыльной стороны узкая перемычка у отверстия круглой пластины усилена припаянной бронзовой согнутой дугой полоской. Размеры: 6,2x5,5 см 6,1x5,9 см.	Лицевая сторона фасетирована
44						Рис.2.10-11	//-//	Серебро, бронза, 68 экз.	Полусферические бляшки со слегка отогнутыми краями. К внутренней поверхности бляшек с помощью пастового заполнения крепились бронзовые скобы. Диаметр 1,2-1,7 см.	По одному из фрагментов изделия, вероятно, краю видно, как две кожаные полоски, сшитые по краям

										нитками в нахлест, обтягивали деревянную основу толщиной 0,5 см и шириной 2,8 см. В сквозное отверстие вставлялись концы скобы и разгибались на тыльной стороне. Бляшки крепились, чередуясь, парами вдоль и поперек изделия.
45	Могильни к Усть-Альма	1996	Могила №11	–	–	Пуздровский А.Е. Крымская Скифия II в. до н.э. – III в. н.э. Погребальные памятники. Симферополь: Бизнес-Информ, 2007. 480 с рис. 104.III	Погребение коня.	Материал не известен.	Подвеска в виде листовидной пластины с прямоугольным выступом-рамкой с прямоугольным отверстием для ремня.	
46	//	–	Могила №700	–	–	// // Рис.106.I	–	–	Бляха прямоугольной формы, имеет два прямоугольных отверстия параллельно длинным	

									сторонам и одно перпендикулярное, в котором сохранились остатки ременного зажима.	
47	Восточный некрополь Неаполя скифского	–	Могила 26	Подбойная могила с двумя подбоями.	Вторая половина II- первая половина III в.н.э.	Сымонович Э. А. Население столицы позднескифского царства (по материалам Восточного могильника Неаполя скифского). 1983. С. 64, таб. XVIII.9.	-	железо	Выпуклые круглая бляха имеет по две прямоугольные прорези, в которых сохранились остатки прямоугольных пластинчатых зажимов, диаметр около 6 см	
48	Могильник Киль-Дере 1	Отдел сохранения археологического наследия РАН, 2020-2021 г.	Могила 58.	Подбойная могила.	Первая четверть III в. н.э.	Дорошко В.В., Свиридов А.Н., Язиков С.В. Уздечный набор из раскопок погребения 58 могильника Киль-Дере 1 // Материалы V международной научной конференции «Исторические, культурные, межнациональные, религиозные и политические связи Крыма со Средиземном	На бедренных и тазовых костях погребенного.	Бронза, 2 экз.	Ременные накладки в виде вытянутых шестигранников. Внутреннее пространство украшено сквозным орнаментом в виде тамгообразных знаков. Крепились к ремням на четырех штифтах. Размеры 10,0x4,5 см.	

						рским регионом и странами Востока». // – М.: ИВ РАН. – С.81-84, рис. 1.1-2				
49	Могильник Фронтвое 3	Отдел сохранения археологического наследия РАН, 2018 г.	Могила 319.	-	Первая половина III в. н.э.	Гавритухин И.О., Свиридов А.Н., Языков С.В. Могильник римского времени Фронтвое 3 в юго-западном Крыму (предварительное сообщение) // Российская археология. – 2020. – №2 – рис. 7.9.	-	Бронза.	Бляха ажурная литая прямоугольной формы, каждый край заканчивается завитком, с пластинчатыми зажимами на противоположных сторонах. Размеры: бляха - 4,5x3,5 см., зажимы – 2,5x0,6; 2,0x0,7 см.	

## VI. Бусы и пронизи

№ п.п.	Место находки	Обстоятельства находки			Дата и датирующий материал	Источник информации		Описание		
								Руководитель раскопок, Год	Комплекс	Тип погребального сооружения
1.	Городище Неапольскифский	1949	Погребение у Центральны х ворот	Прямоугольная яма, верхняя часть выкопана в грунте, нижняя вырублена в материковой скале, парное погребение	II в. н.э. Амфора типа С, по классификации Д.Б. Шелова или 2-я пол 2 в.н.э. согласно А.Е. Пуздровскому Фибула, согласно А.К. Амброзу 1 – нач 2 в.н.э. О.Д. Дашевская П.Н. Шульц Т.Н. Высотская, исходя из аналогий бляхам-фаларам датируют II – III в. н.э.	Зайцев Ю.П., Мордвинцева В.И. Элитный некрополь II в. н. э. у Центральны х ворот Неаполя скифского // Древняя Таврика. – Симферополь, 2007. – С. 81 – 108, рис. 9.1.	Парное погребение мужчины и женщины. Западная часть могилы .	Халцедон, 16 экз.	Бусы биконической и шаровидной формы, диаметром 3.9 см.	
2	Могильник Нейзац	Храпунов И.Н. 2002	Могила №183	Подбойная	1-я пол. III в. н. э. на основании находки кувшина с грушевидным туловом и пряжки провинциальноримского типа.	Антипенко А.В. Реконструкция снаряжения верхового коня III в. н.э. из могильника Нейзац// ПИФК. – 2015. - №2. – С. 109-120, рис.3.3	Ограблено, в ногах у погребенного.	Бронза, 9 экз.	Пронизи бочковидные с ребристой поверхностью, украшенные вдоль каждой дольки врезными линиями. Длина – 1,2 – 1,4 см Д =1,4 – 1,5 см	
3	//-//	//-//	//-//	//-//	//-//	//-// Рис.3.1.	//-//	Бронза, 3 экз.	Пронизи бочковидные продольно	

									вытянутые с ребристой поверхностью, украшенные вдоль каждой дольки врезными линиями. Длина – 2,6 – 2,8 см Д= 1,4 см	
4	Могильник Нейзац	Храпунов И.Н., 2007	Могила №374.	Двойной подбой.	II в. н.э. – стиль изделий. фибула группы 11, серия 1, вариант 3 по Амброзу, пряжки типа П1 по В.Ю. Малашеву	Храпунов И.Н. Погребения II в.н.э. из могильника Нейзац//ПИФК . – 2015. - №1 (47). – С.216-240, рис. 7.43; 8. 7,8,16.	Юго-восточная камера подбойной могилы	Железо, 4 экз.	Пронизы овальные, вероятно, свернуты из железного прута, сильно корродированы. Размеры: 2,6x1,9 см; 2,5x3,0 см; 2,3x2,9 см; 2,2x2,8 см	
5	//-//	//-//	//-//	//-//	2-я пол. II в. н.э. Амфора тип С по Шелову «неапольский вариант» по А.Е. Пуздовскому–конец II – III в. н. э. меч с кольцевым навершием – II в. н. э. Пряжки П1 по В.Ю. Малашеву	//-// Рис.11.8,13-16	Северо-западный подбой.	Железо, 5 экз.	Пронизы овальные, вероятно, свернуты из железного прута, сильно корродированы. Размеры: 1,8 x 1,3 см; 1,7 x 1,4 см; 2,6 x 1,4 см; 2,7 x 2,2 см; 2,6 x 2,2 см;	
6.	Чернореченский могильник	Бабенчиков В.П.,1950 г.	Могила № 4 (77)	Склеп	III в. н. э. фибула группы 15, серии II по А.К. Амброзу две фибулы группе 14 по А.К. Амброзу или группы 7 по В.В. Кропотову, краснолаковый миниатюрный	Бабенчиков В.П. Чорноріченський могильник//Археологічні пам'ятки УСССР. Т.ХІІІ. – Київ, 1963. – С.123-159	Вероятно, мужское. На ступеньке возле западной стенки.	Латунь, 6 экз.	Бусины овальной формы, согнуты из круглого в сечении прута. Диаметр 1,5-1,7 см.	

					двуручный кувшин относится к типу миниатюрных столовых амфор формы 6 по Д.В. Журавлеву пряжка по классификации Д.А. Костромичева относится к типу D2.	Бабенчиков В.П. Чорноріченський могильник//Археологічні пам'ятки УСРСР. Т.ХІІІ. – Київ, 1963. – С.123-159, табл. XV.9. Антипенко А.В. Снаряжение верхового коня из склепа 4 (77) Чернореченского могильника// МАИЭТ. -2018. – Вып.ХХІІІ. – С.70-85 Рис.1.12-17				
7	Могильник Битак	1989-1991, Пуздровский А.Е.	Могила №94.	Подбойная могила	Начало II в. н. э. на основании находки краснолакового кувшин с грушевидным туловом.	Пуздровский А.Е. Погребения Битакского могильника первых веков н.э. с оружием и конской уздой // Тр. ГИМ. Поздние скифы Крыма. - 2001. - Вып. 118. - С. 122-139, рис. 4.б.	Надберцовыми костями погребенного.	Железо, 3 экз.	Пронизи круглой формы, диаметром 1,7; 2,0 и 2,0 см.	Со следами ремней внутри.
8	//-//	//-//	Могила	Подбойная	Рубеж I-II или	//-//	Погребение	Железо, 5	Пронизи овальной	



			№120	могила.	начало II в. н.э. амфора типа В по Д.Б. Шелову краснолаковая чаша формы 8,2-8 или формы 8.5 по классификации Д.В. Журавлева.	Рис.8./2а.	взрослого человека в гробовище, в головах у погребенного.	экз.	формы, согнутые из железного прута. Размеры:3,3x2,0 см; 2,8x2,0 см; 2,7x2,1 см; 3,3x2,1 см; 3,2x2,0 см.	
9	Могильник Бельбек IV	Гущина И.И., 1983 г.	Могила №223.	Грунтовая могила.	120-150 г. н. э. светлоглиняная амфора типа С по Д.Б. Шелову; стеклянный бальзамарий сер. I – сер. II в.н.э., краснолаковый горшок II в.н.э.; зеркало с боковой петлей; фибула-брошь в виде лягушки – 1-я пол. II в. н.э.; фибула 13 группы, варианта 2 и 3 по А.К. Амброзу.	Ахмедов И.Р., Гущина И.И., Журавлев Д.В. Богатое погребение II в. н. э. из могильника Бельбек //Тр. ГИМ. Вып.118. Поздние скифы Крыма.- 2001. – С.175-186, рис.10.9-12	В северо-западной части могилы у локтевых костей правой руки погребенной.	Железо, 4 экз.	Бусины округлой формы, согнутые из прута, диаметром около 1 см.	На поверхности и двух сохранились следы инкрустации бронзовой проволокой.
10	//-//	//-//	//-//	//-//	//-//	//-// Рис.10.6.	//-//	Бронза	Литая бусина-пронизь с квадратным отверстием для ремня, диаметром 0,8 см.	
11	Могильник Усть-Альма	1996 г.	Могила №595.	Склеп.	Вторая половина I – начало II в. н.э. краснолаковая тарелка тип 1, вариант 1а по Труфанову, краснолаковый	Зайцев Ю.П. «Склеп жриц» Усть-Альминского позднескифского некрополя// Жертвопринош	Женские погребения, у западной стенки погребальной камеры.	Стекло, 18 экз.	Округлые бочковидные бусины из глухого белого стекла.	

					светильник.	ение. Ритуал в культуре и искусстве от древности до наших дней/ Науч. ред. Л.И. Акимова, А. Г. Кифишин. – М.: Языки русской культуры, 2000. – С.294-320, илл.8.9.14				
12	//-//	//-//	//-//	//-//	//-//	//-//, Илл.8.9.20.	//-//	Янтарь, 3 экз.	Крупные уплощенные пронизи неправильной формы.	В каналах пронизей остатки кожаных шнурков.
13	//-//	//-//	//-//	//-//	//-//	//-//, илл. 8.9.20.	//-//	Мел, 2 экз.	Массивные бочковидные пронизи.	В каналах пронизей остатки кожаных шнурков
14	//-//	//-//	//-//	//-//	//-//	//-//, илл. 8.9.20.	//-//	Мел.	Круглая пронизь.	В каналах пронизей остатки кожаных шнурков.
15	//-//	//-//	//-//	//-//	//-//	//-//, илл. 8.9.20.	//-//	Халцедон.	Округлая пронизь.	
16	//-//	//-//	//-//	//-//	//-//	//-//, илл. 8.9.20.	//-//	Стекло.	Бочковидная пронизь из глухого красного стекла.	

**Приложение Б. Альбом иллюстраций.**

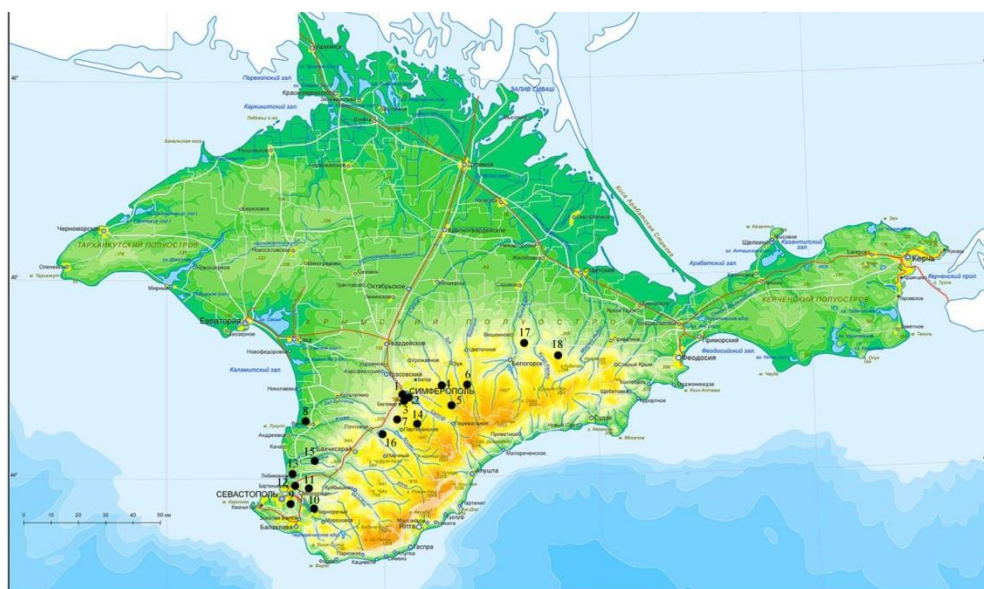

А



1



2

Б

Рис. 1. А: Карта Крыма с обозначением грунтовых некрополей I-IV в. н.э. с находками конской упряжи. 1 – погребение у ворот городища Неаполь скифский; 2- Восточный некрополь Неаполя скифского; 3 – Битак; 4 – Опушки; 5 – Дружное; 6 – Нейзац; 7 – Левадки; 8 – Усть-Альма; 9 – Совхоз №10; 10 – Чернореченский; 11 – Киль Дереве 1; 12 – Фронтное 3; 13 – Бельбек IV; 14 – погребение у с. Константиновка; 15 – Суворово; 16 – Балта Чокрак; 17 – погребение у с. Мичуринское; 18 – Курское. Стелы с изображением всадников; Б: 1 – стела «Афения, сына Мены»; 2 – стела CIRB 78, Пантикапей.



1



2

Рис. 2. Стелы с изображением всадников: 1 – стела CIRB – 597, Пантикапей; 2 – стела CIRB – 602, Пантикапей.



1

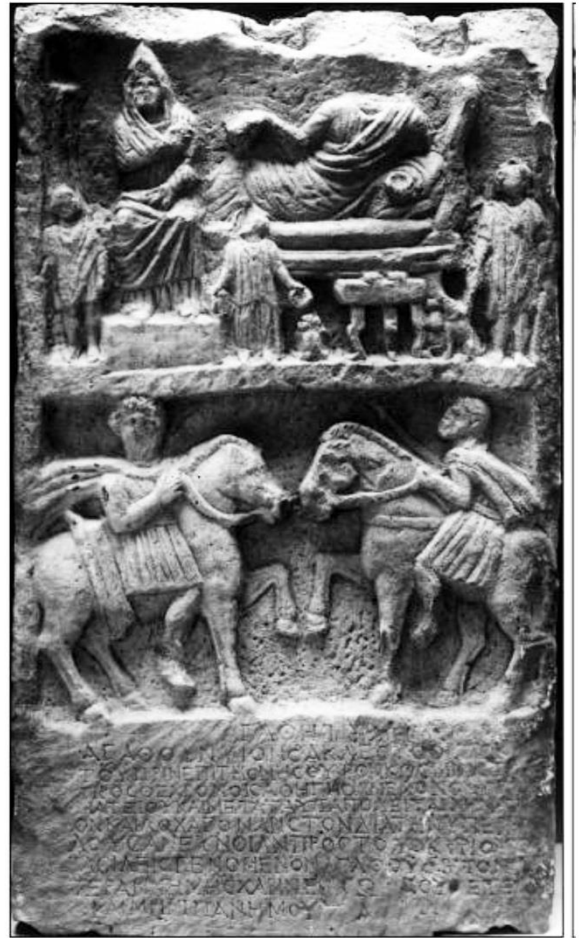

2

Рис. 3. Стелы с изображением всадников: 1 – стела CIRB – 464, Пантикапей; 2 – стела CIRB – 1000, Фанагория.



1

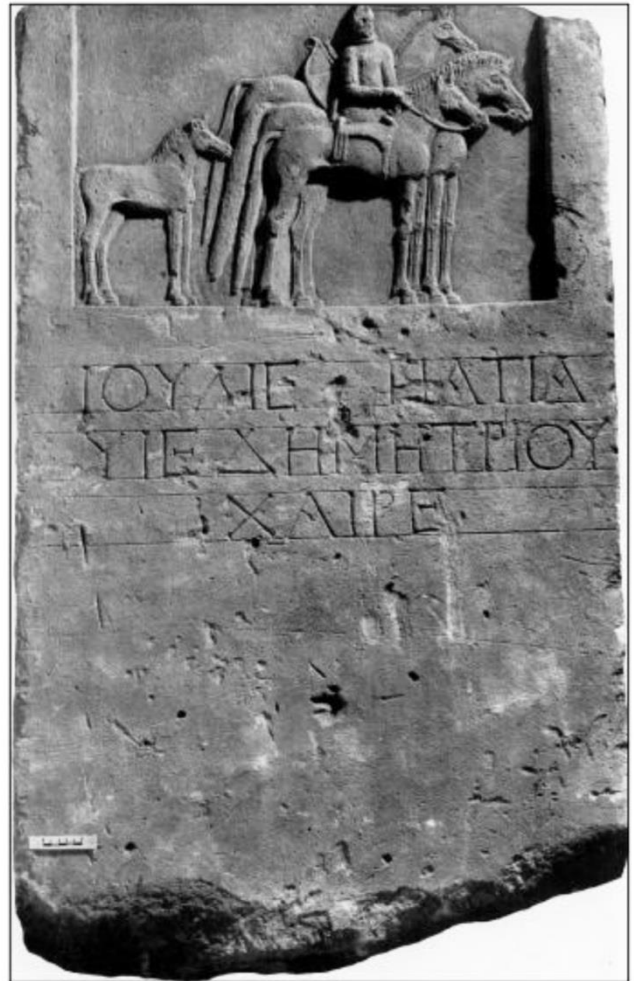

2

Рис. 4. Стелы с изображением всадников: 1 – стела CIRB – 83, Пантикапей; 2 – стела CIRB – 612, Пантикапей.



Рисунок 5. Стелы с изображением всадников: CIRB – 145, Пантикапей.





Рис. 6. Стелы с изображением всадников: 1 – стела CIRB – 1197, Горгишпия.



1

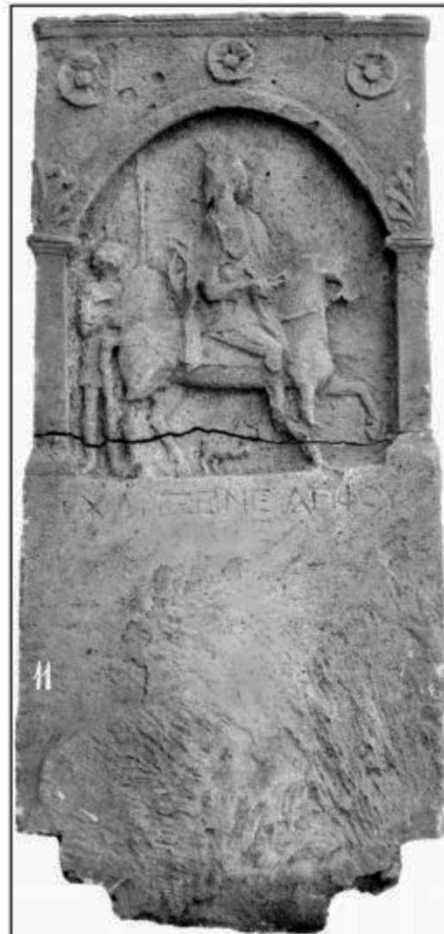

2

Рис. 7. Стелы с изображением всадников: 1 – стела CIRB – 1238, Танаис; 2 – стела CIRB – 537, Пантикапей.



1



2

Рис. 8. Стелы с изображением всадников: 1 – стела CIRB – 313, Пантикапей; 2 – стела CIRB – 278, Пантикапей.



1



2

Рис. 9. Стелы с изображением всадников: 1 – стела CIRB – 491, Пантикапей; 2 – стела CIRB – 414, Пантикапей.



Рис. 10. Роспись склепа Анфестерия (по Ростовцев, 1916).



Рис. 11. «Терракотовые всадники» Боспора из экспозиции «Восточно-Крымского историко-культурного музея-заповедника».

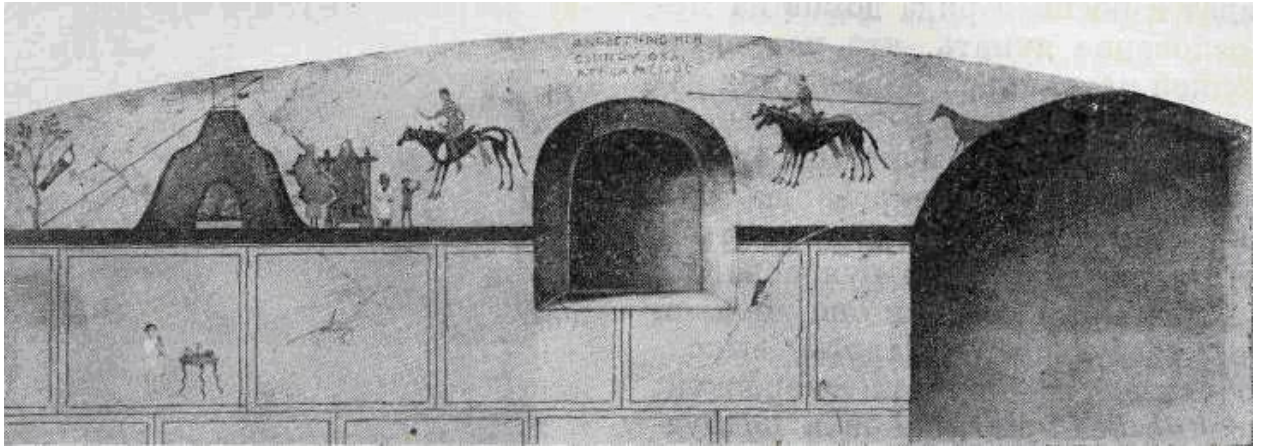

Рис. 12. Монеты боспорских царей с изображением всадника: 1 – монета Рескупорида II ( 68/69- 91/92); 2 – монета Котиса II (123-132) тип 491; 3 – монета Котиса II, тип 498; 4 - монета Котиса II, тип 501; 5 – монета Риметалка (131-154), тип 524; 6 – монета Евпатора (154-170), вып. 550; 7 – монета Савромата II (174-210), тип 591; 8 - монета Савромата II, тип 601; 9 - монета Котиса III (227-233), тип 663; 10- монета Ининфимея (234-238), тип 682.



Рис. 13. Венок из погребения с «Золотой маской» (по Минасян, Шаблавина, 2009).





Рис. 14. Тип I. Кольцевидные. 1 – могила №21 Дружное (по Храпунов, 2002); 2,6,7 – могила №4 Нейзац (по Храпунов, 2008); 3 – курган №4 у с. Шевченко (по Шепко, 1987); 4 – погребение у с. Константиновка (по Орлов, Скорый, 1989); 5 – могила №619/1 Усть-Альма ( по Пуздровский, 2007); 8 – кургане №5 могильника Чауш (по Симоненко, 2013); 9,10 – могила №306 Нейзац ( по Храпунов, 2011); 11- тайник кургана 150 Бесланского могильника (по Малашев, Дзуцев, 2016).



Рис. 15. Тип II. Колесовидные. 1 – могила 206 Опушки; 2 – могила 207 Опушки; 3 – могила 208 Опушки; 4 – могила 181 (по Храпунов, Шабанов, 2021; Наследие тысячелетий: сокровища крымских варваров I-IV веков нашей эры, 2022); 5 – погребение I кургана 25 могильника Вальный I (по Безуглов, Глебов, Парусимов, 2009); 6 – тайник к. 1 могильника Черкасов X (Безуглов, Востриков, 2022); 7 – могила №172 Битак (по Пузровский, 2001). 1-3,7 – железо; 5 – бронза; 4,6 – железо, бронза.

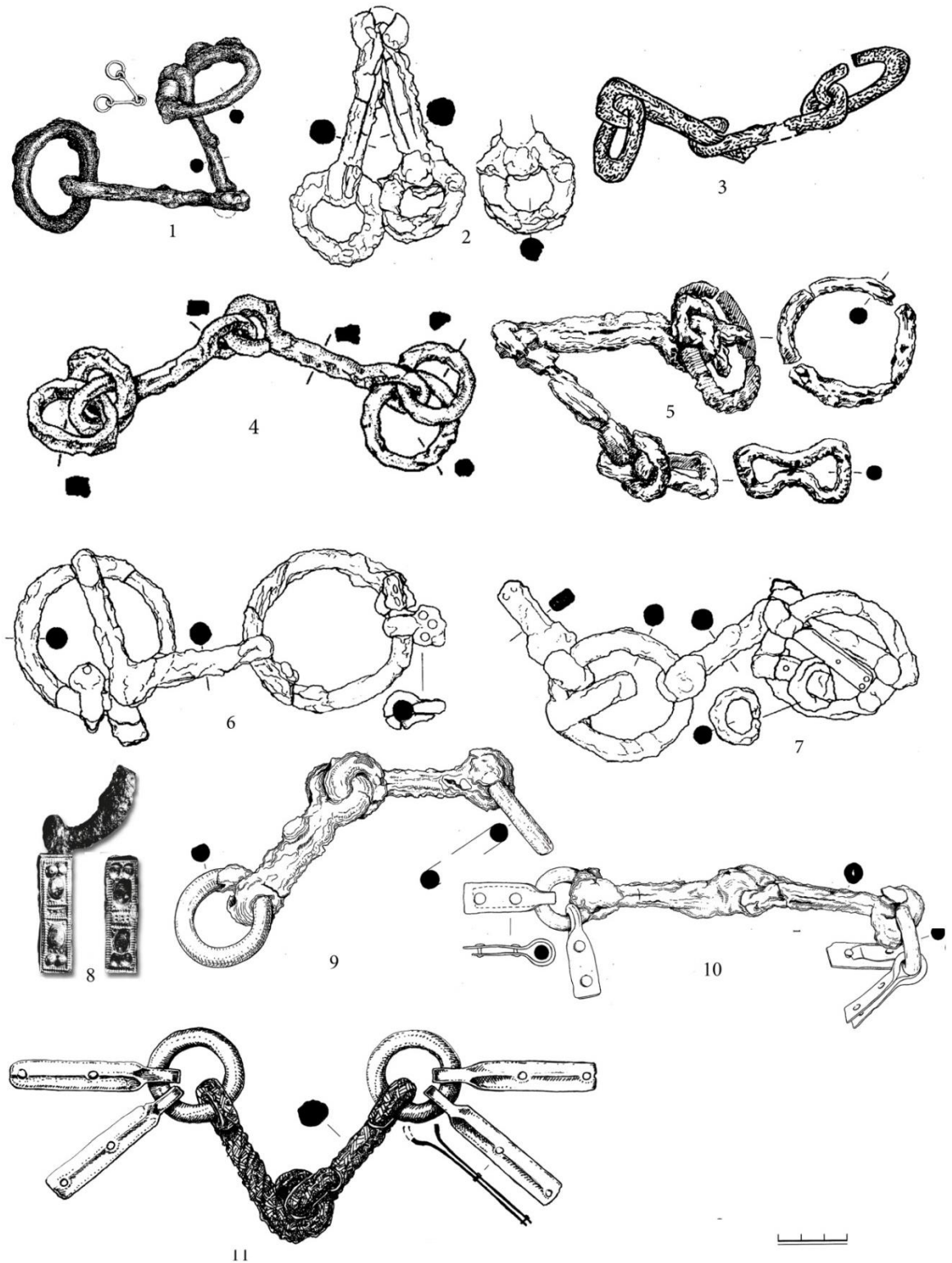

Рис. 16. Тип II. Колесовидные. 1 – могила №233 Бельбек IV (по Ахмедов, Гущина, Журавлев, 2001); 2 – могила №715 Усть-Альма (по Пуздровский, 2007); 3 – могила №120 Битак (по Пуздровский, 2001); 4 – могила 319 могильника Фронтное 3 (по Гавритухин, Свиридов, Язиков, 2020); 5 – погребение №22 могильника у хут. Городского (по Сазонов и др., 1995); 6 – погребение 1 курган 24 Лебедевка VI; 7 – погребение 2 курган 26 Старица (по Трейстер, 2020). 1-3,5 – железо; 4 – бронза, 6 – серебро, 7 – железо, серебро.

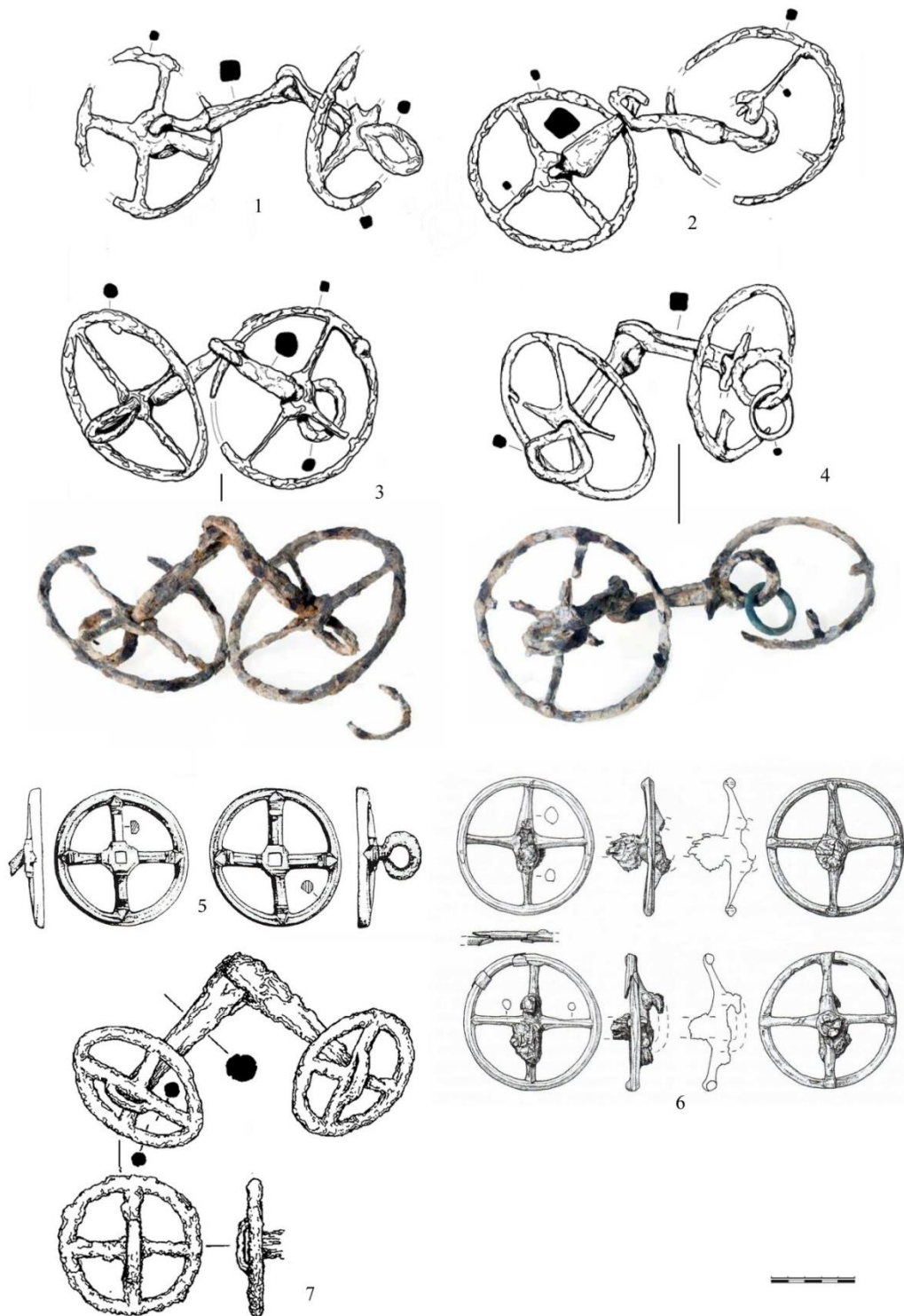

Рис. 17. Карта находок псалий Типа II. Колесовидные псалии / Вариант 4: 1 – могильник Усть-Альма; 2 – могильник Фронтное – 3; 3 – могильник Битак; 4 – некрополь Фанагории; 5 – могильника у хут. Городской; 6 – некрополя Кобякова городища; 7 – могильник Камышевский I; 8 – курганная группа «Большевик II»; 9 – курганы у поселка Котлубань; 10 – Лебедевский МОГИЛЬНИК.

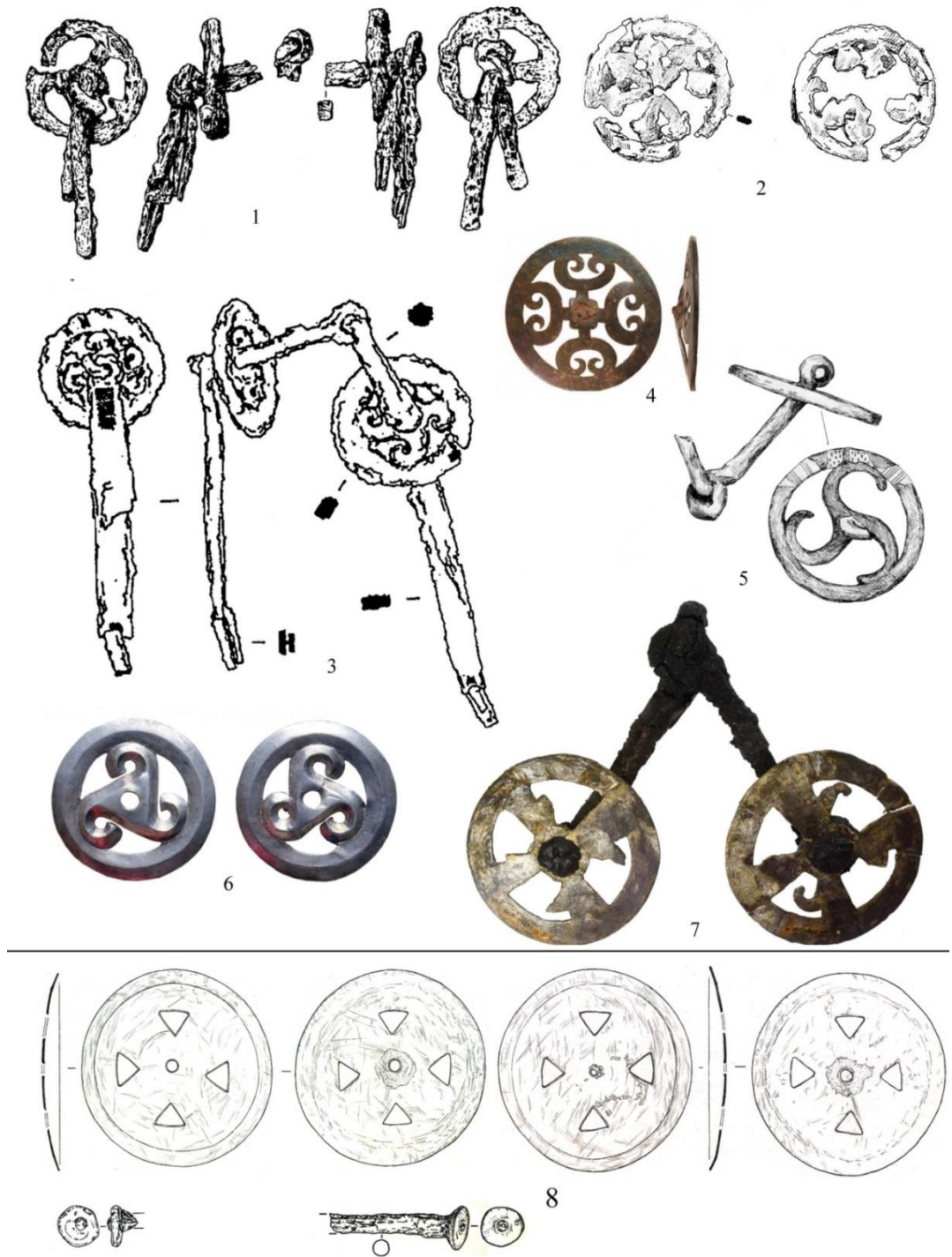

1

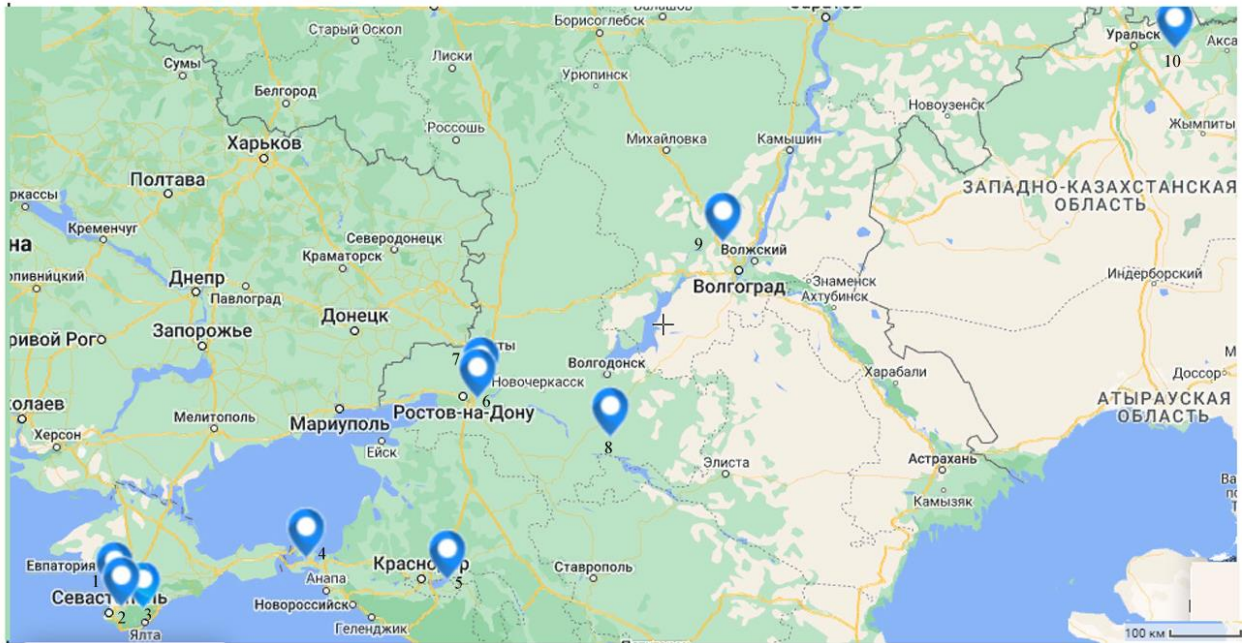
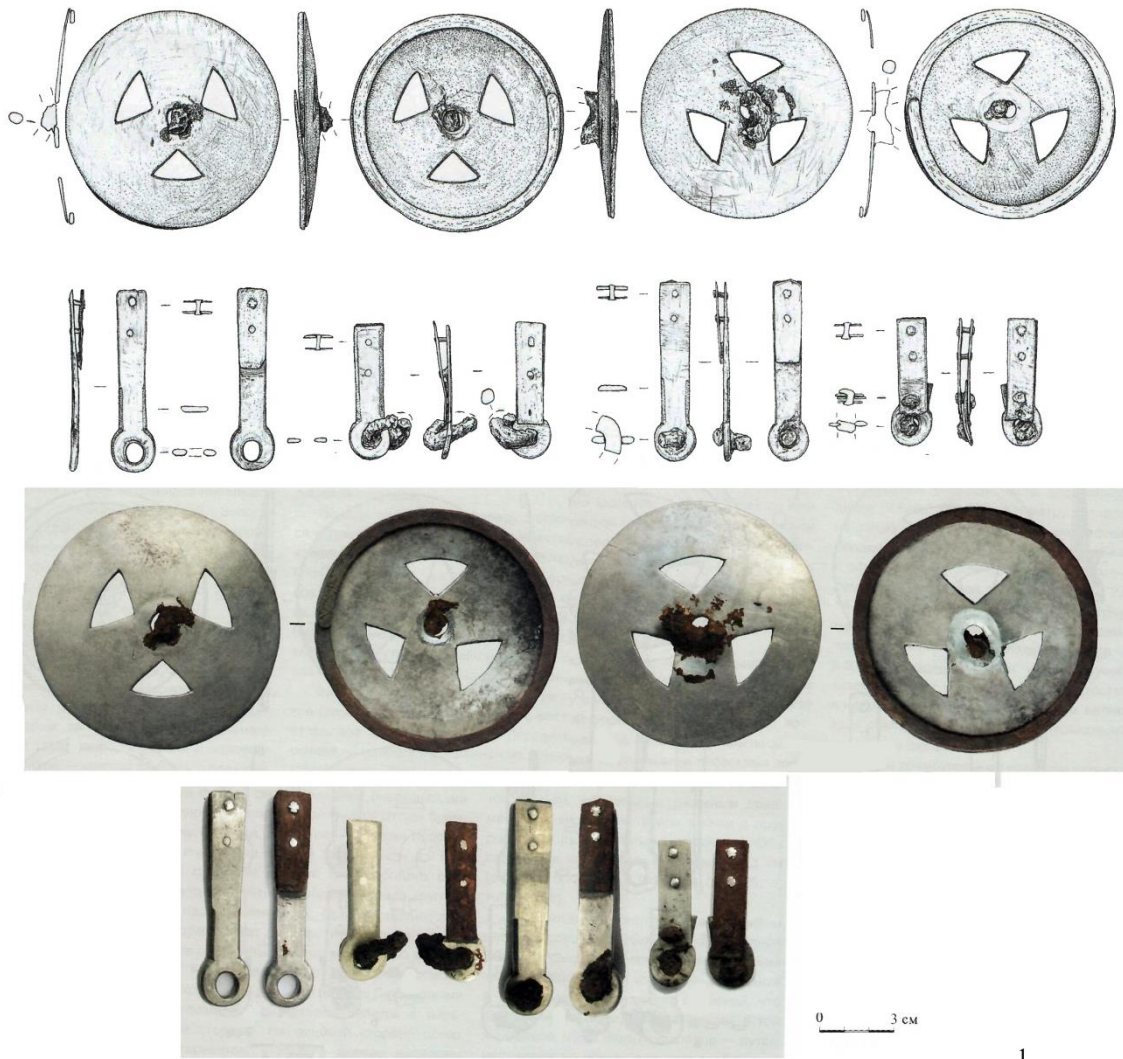
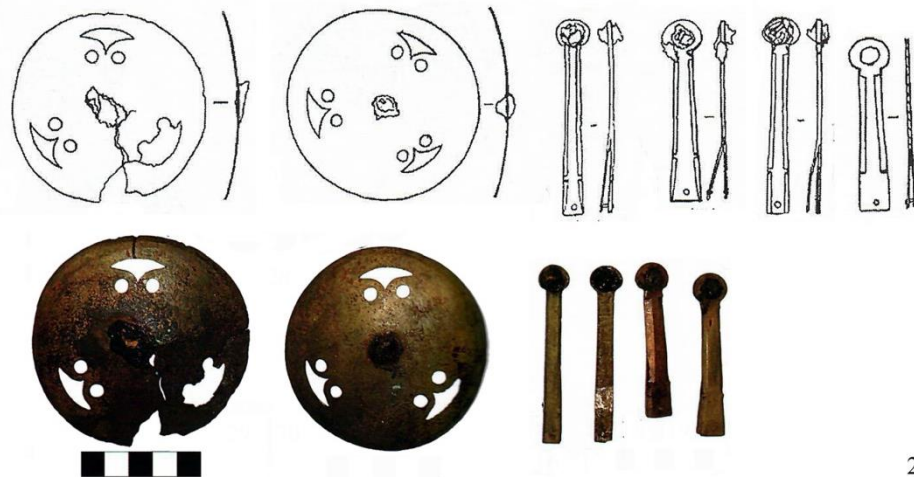

2

Рис. 18. 1 – Фото и прорисовка псалий из погребения 1 кургана 3 курганной группы «Большевик II» (по Безуглов, Нидзельницкая, 2020); 2 – фото и прорисовка псалий из погребения 73 некрополя Кобякова городища (по Ларенок, 2003).



Рис. 19. Тип III. Стержневидные: 1-9 – конские захоронения могильника Опушки (по Храпунов, Шабанов, 2021); 10 – конская могила №3/1993 (по Пуздровский, 2007); 11 – могила №211 Опушки (по Храпунов, Шабанов, 2021).



Рис. 20. Тип III. Стержневидные: 1 – фото и прорисовка псалий из склепа №777 могильника Усть-Альма (по Пуздровский, Труфанов, 2017); 2,3 - конские захоронения могильника Опушки (по Храпунов, Шабанов, 2021); 4 – погребение 1, кургана 1 могильника Октябрьский V (по Мыськов, Кияшко, Скрипкин, 1999); 5 – курган 43 у ст. Усть-Лабинская (по Гушина, Засецкая, 1994); 6 – могила №181 могильника Опушки (по Храпунов, Шабанов, 2021); 7 – прорисовка и фото псалий из могилы №86 некрополя Левадки (по Мульд, 2009); 8 – конская могила №3/1997 могильника Усть-Альма (по Пуздровский, 2007); 9 – могила №355 могильника Нейзац (по Храпунов, 2015); 10 – погребение на городище Неаполь скифский (по Зайцев, Мордвинцева, 2007).

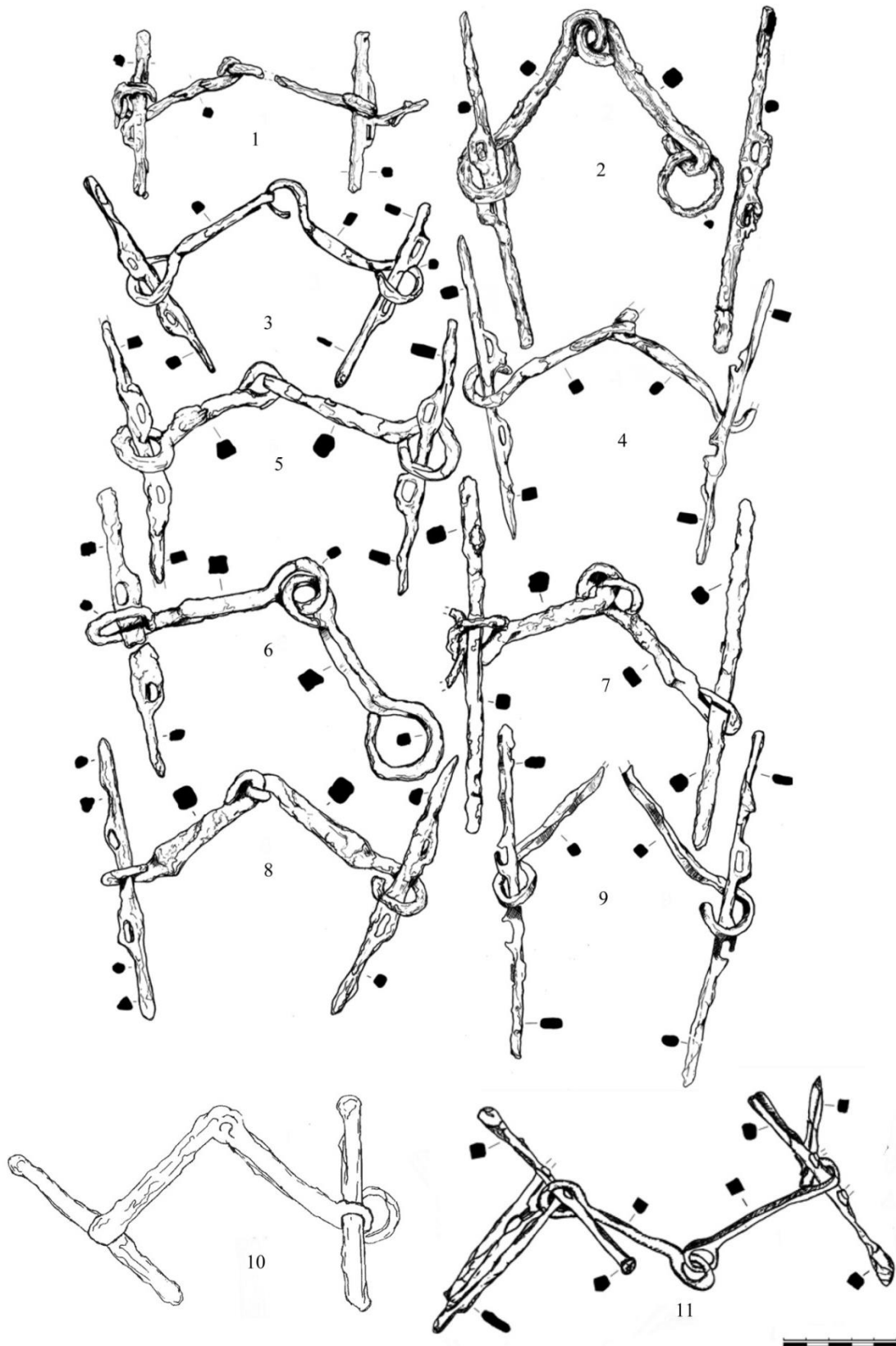

Рис. 21. Тип III. Стержневидные: 1 – погребение 1, курган 25, могильник Валовый I (по Трейстер, 2020); 2 – погребение лошади на некрополе Херсонеса (по Симоненко, 2013); 3 – псалии из грунтового некрополя Пантикапея (по фон Штерн, 1898); 4,5 - псалии из грунтового могильнике городища №1 у хутора Ленина (по Лимберис, Марченко, 2022); 6 – псалии из кургана 12 Никольского могильника (по Лимберис, Марченко, 2022); 7 – псалии из могилы №183 могильника Нейзац (по Антипенко, 2015); 8 – псалии из склепа №4 (77) Чернореченского могильника (по Антипенко и др., 2021); 9 - случайная находка у с. Червоный Чабан Херсонской области (по Антипенко и др., 2021); 10 - псалии из Горгиппии (по Новичихин, 2011); 11 – могила №374 Нейзац (по Храпунов, 2015); 12, 13 – конские погребения могильника Опушки (по Храпунов, Шабанов, 2021); 14 - погребение 58 могильника Киль-Дере (по Дорошко, Свиридов, Языков, 2022).



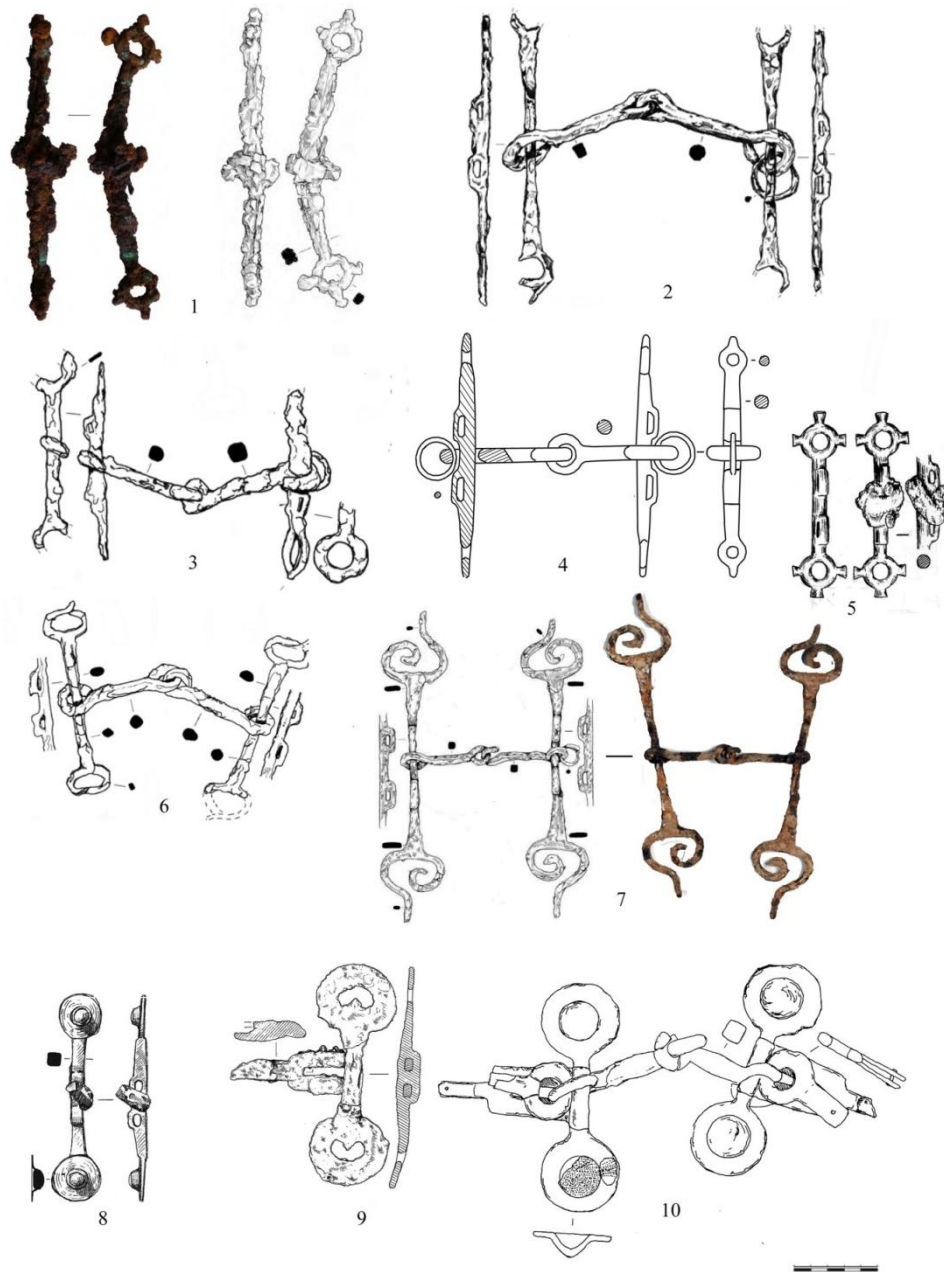

Рисунок 22. Рисунок 22. А – Карта находок псалий Тип 3. Стержневидные/ Вариант 4: 1 – могильник Нейзац, 2 – Чернореченский могильник; 3 – находка у с. Червоный Чабан; 4 – некрополь Горгипшии.

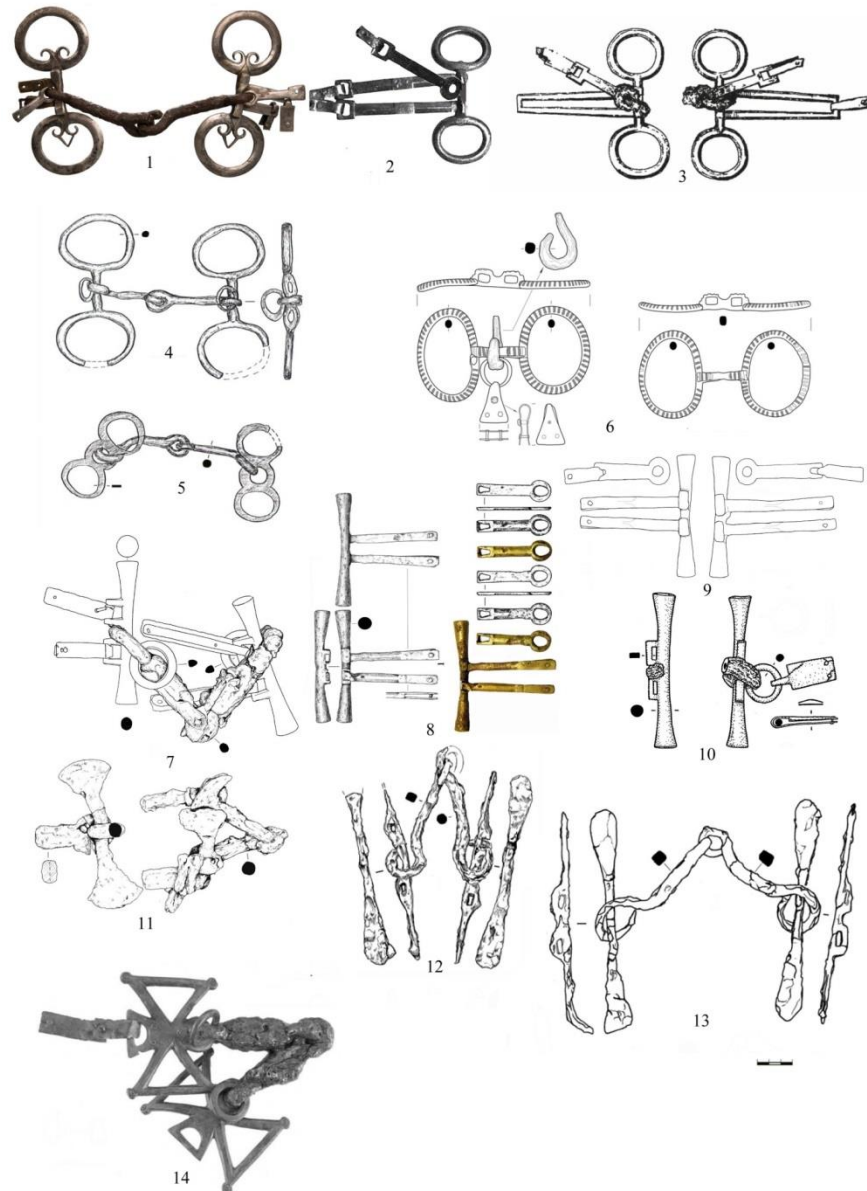
Б - Пряжки, входящие в состав конского снаряжения: 1, 11 – могила №223 Бельбек IV (по Ахмедов, Гущина, Журавлев, 2001); 2,6,12,14 – могила №355 Нейзац (по Храпунов, 2015); 3,15 – северный подбой могилы №374 Нейзац (по Храпунов, 2015); 4,13 – погребение у ворот Неаполя скифского (по Зайцев, Мордвинцева, 2007); 5 – могила №1 Опушки (по Храпунов, 2007); 7,8,26 – могила №183 Нейзац (по Антипенко, 2015); 9 – погребение у ворот Неаполя скифского (по Зайцев, Мордвинцева, 2007); 10 – могила №120 Битак (по Пуздровский, 2001); 16 – склеп №306 Нейзац (по Храпунов, 2011); 17-19 – склеп №17 Нейзац (по Храпунов, Мульд, 2004); 20-21 – погребение Аджимушкой, 1841 г. (по Шаров, 2012); 22-24 – могила №271 Нейзац (по Храпунов, 2016); 25 – склеп 4 (77) Чернореченского могильника (по Антипенко, 2018). 1-15 – железо; 16-19,22-26 – бронза; 20,21 – серебро.



Рис. 23. Наконечники ремней: 1,2 – погребение у ворот Неаполя скифского (по Зайцев, Мордвинцева, 2007); 3,4 – южный подбой могилы №374 Нейзац; 5-7 – могила №355 Нейзац; 8-9 – северный подбой могила №374 Нейзац (по Храпунов, 2015); 10 – могила №120 Битак, 11 – могила №114 Битак (по Пуздровский, 2001); 12-14 – могила №306 Нейзац (по Храпунов, 2011); 15-17 – могила №17 Нейзац (по Храпунов, Мульд, 2004); 18-19 – могила №3 Дружное (по Храпунов, 2002); 20-21 – могила №271 Нейзац (по Храпунов, 2008); 22-24 – могила №300 Нейзац (по Храпунов, 2011а); 25-28 – погребение Аджимушкой, 1841 г. (по Шаров, 2012); 29-31 – склеп 4 (77) могильника Чернореченский (по Антипенко, 2018); 32 – могильник Чауш (по Симоненко, 2013); 33,34 – погребение Аджимушкой, 1841 г. (по Шаров, 2012). 1-11 – железо, 12-28 – бронза и серебро, 29-31 – латунь, 32-34 – бронза, серебро, позолота.

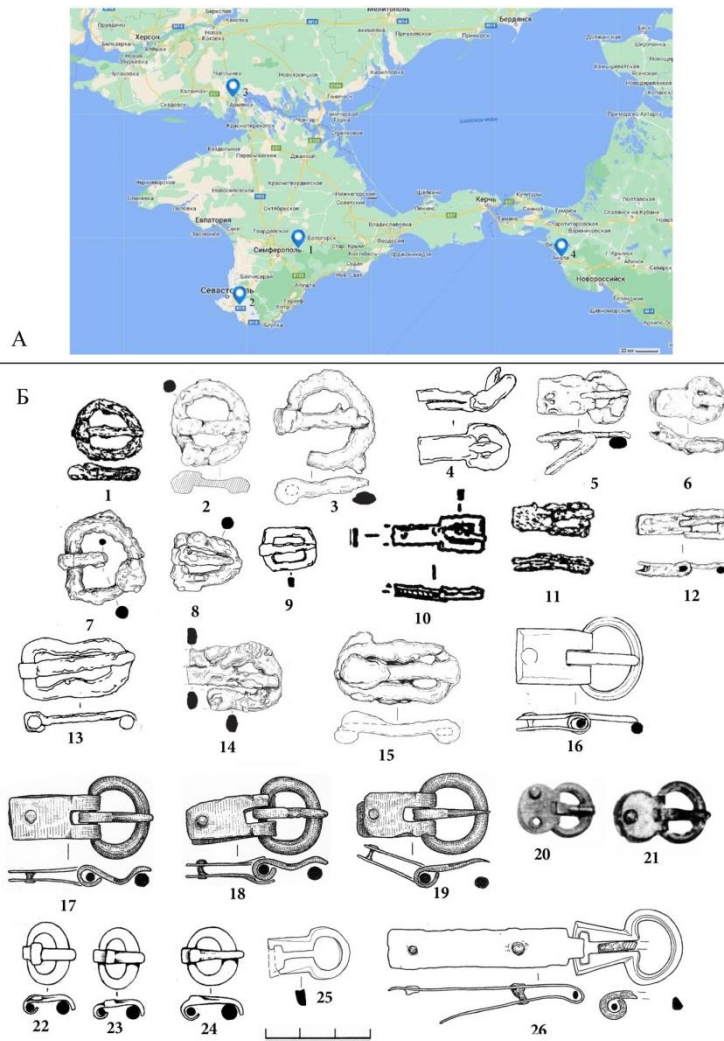

Рис. 24. Ременные распределители: 1 – могила №122 Битак (по Пуздровский, 2001); 2 – могила №1 Опушки (по Храпунов, 2007); 3 – погребение у с. Мичуринское (по Мульд, 2001); 4 – северный подбой могилы №374 Нейзац (по Храпунов, 2015); 5 – могила №17 Нейзац (по Храпунов, Мульд, 2004); 6-9 – могила №595 Усть-Альма (по Зайцев, 2000); 10 – могила №510 Нейзац (по Храпунову, 2016); 11,12 – коллекция Ермолая Запорожского (по Шарову, 2012); 13 – погребение Аджимушкой, 1841 г. (по Шаров, 2012). 1,4,6-10 – железо; 2,3,5 – бронза, 13 – серебро, 11-12 – бронза, серебро, позолота.

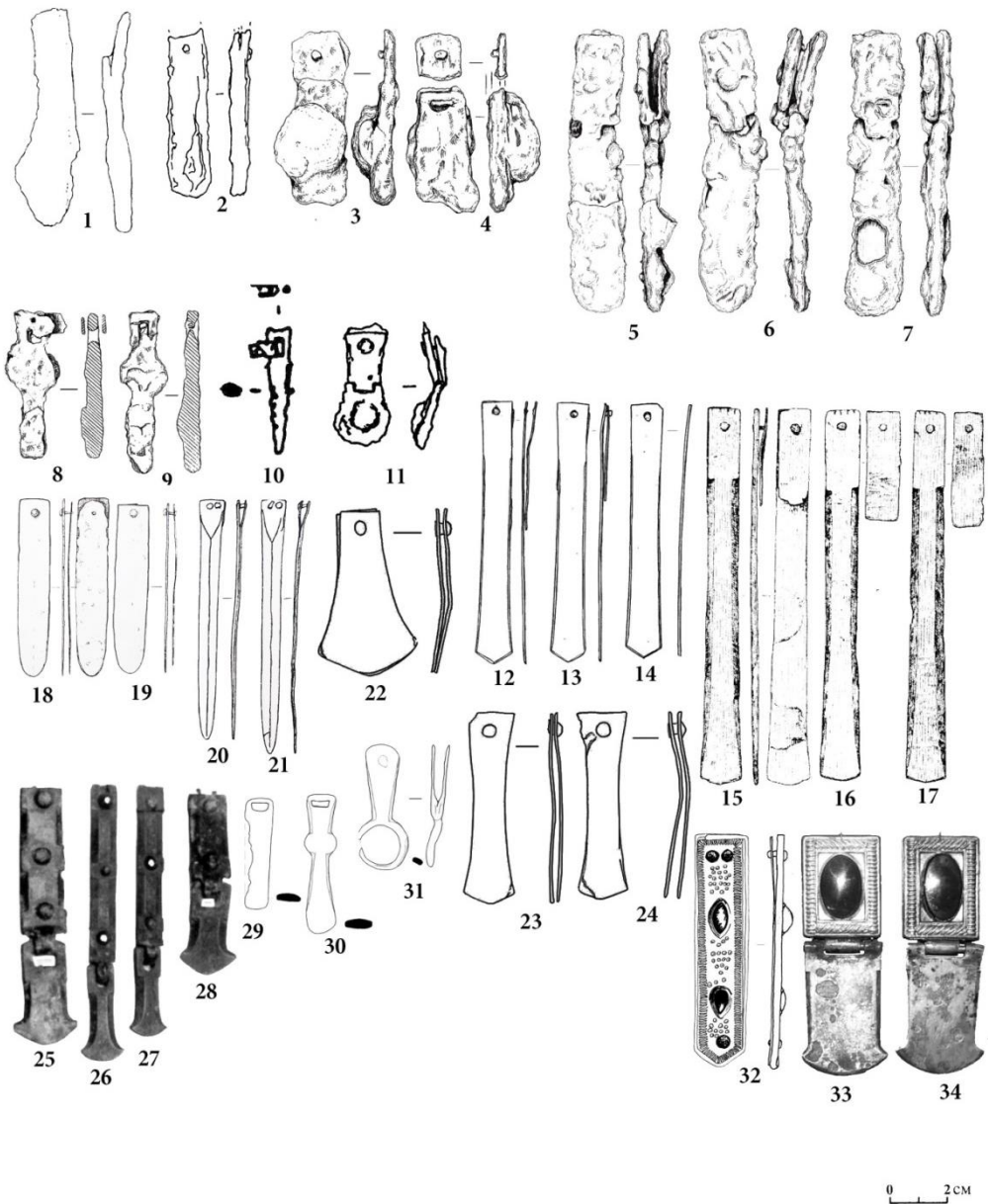

Рис. 25. Ремённые распределители. 1-7 – могила №17 Нейзац (по Храпунов, Мульд, 2004); 8-19,25 – погребение Аджимушкой 1841 г. (по Шаров, 2012); 20-22 – коллекция Ермолая Запорожского (по Шаров, 2012); 23-24 – погребение в курганном могильнике Чауш (по Симоненко, 2013); 26-38 – могила 58 некрополя Киль Дерё 1 (Дорошко, Свиридов, Язиков, 2022). 1-7,26-38 – бронза; 8-19 – бронза, позолота; 20-25 – бронза, серебро, позолота, сердолик.

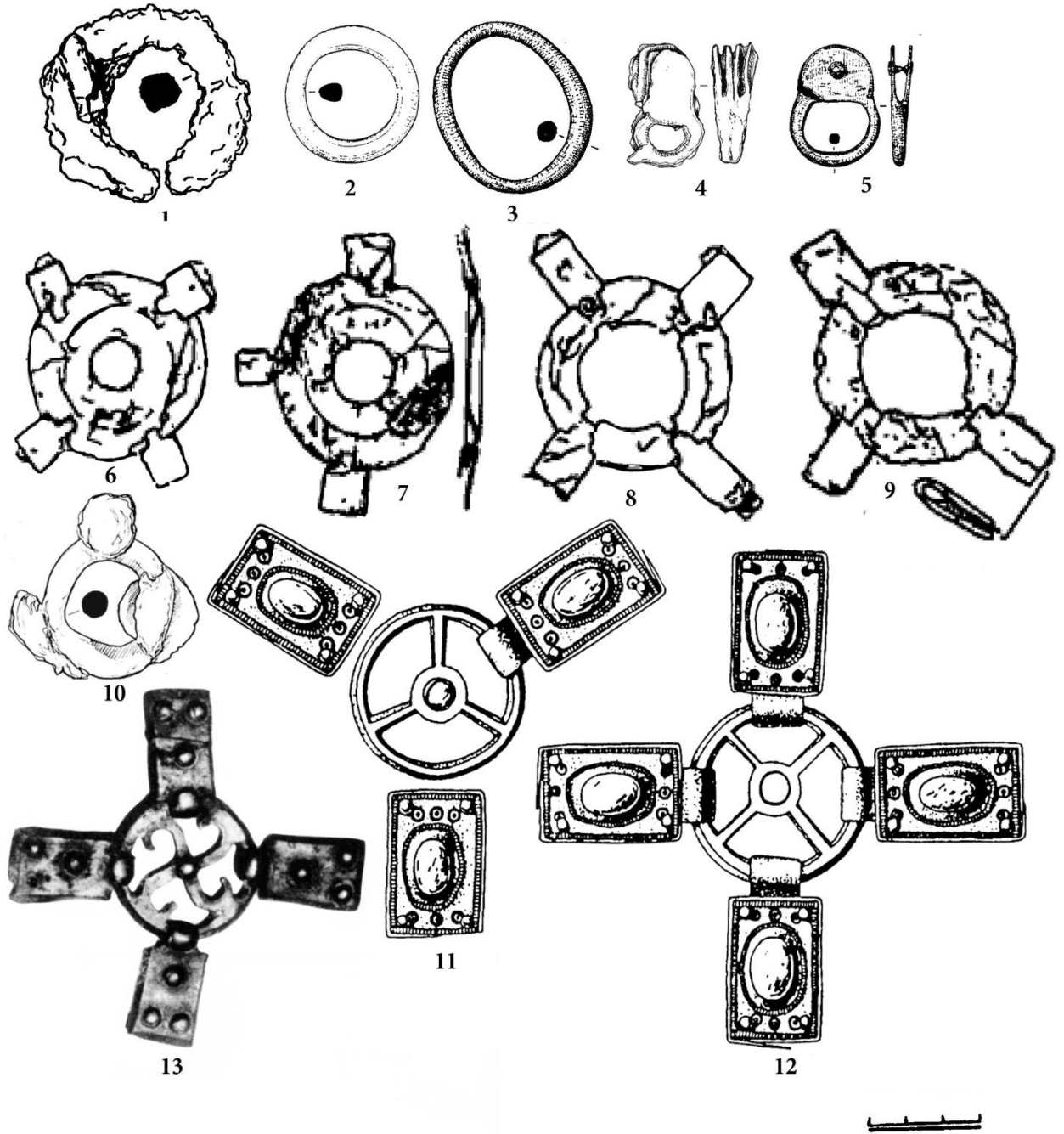

Рис. 26. Нащечные бляхи: 1,2 - Фото и прорисовка блях из кургана № 8 могильника Камышевский I (по Безуглов, 2017); 3-4 - фото и прорисовка блях из погребения 1 кургана 3 курганной группы «Большевик II» (по Безуглов, Нидзельницкая, 2020). 1-4 серебро.

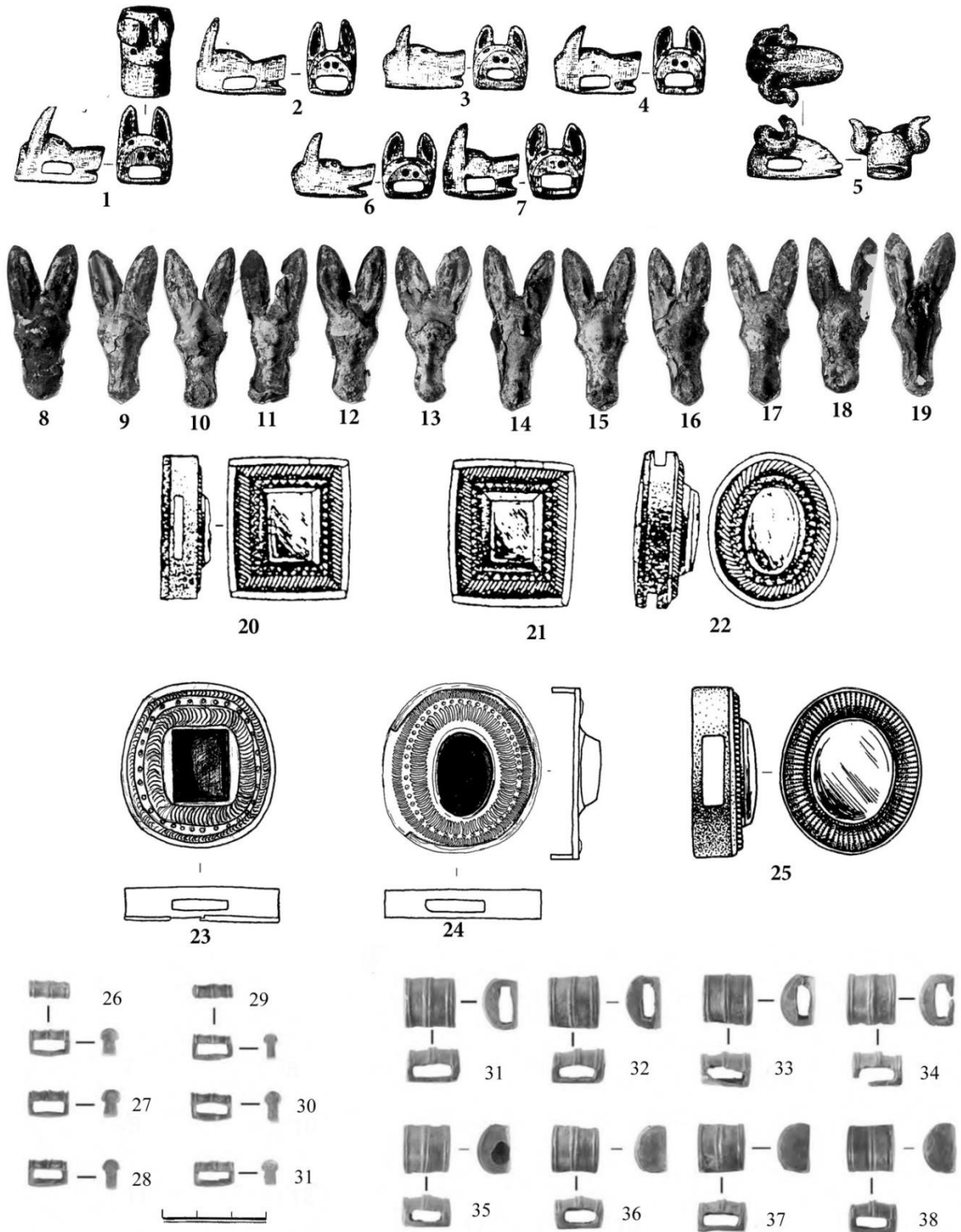

Рис. 27. Нащечные бляхи: 1-2 – погребение 1 кургана 25 могильника (Валовый I) (Беспалый, Беспалая, Раев, 2007; Безуглов, Глебов, Парусимов, 2009); 3 – разрушенное погребение Бесланского могильника, 4 – тайник в кургане 150 Бесланского могильника (по Малашев, 2016). 1-2 – серебро, позолота, 3-4 – серебро.

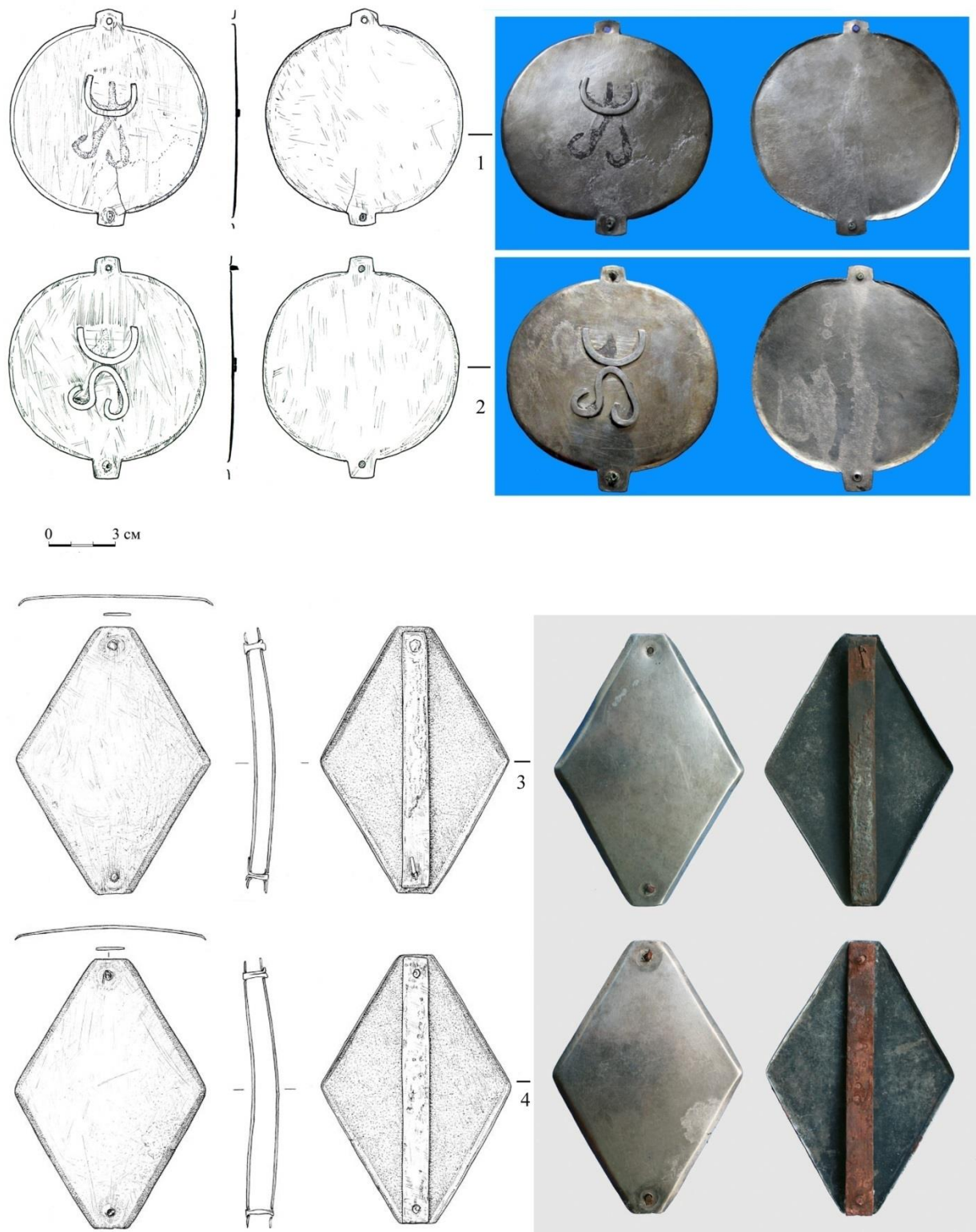

Рис. 28. Налобные и накладные бляхи: 1,6-7, 15-18 – погребение у ворот Неаполя скифского (по Зайцев, Мордвинцева, 2007); 2 – могила №1 Опушки (по Храпунов, 2007); 3 – могила №355 Нейзац (По Храпунов, 2015); 4,5 – могила №223 Бельбек IV (по Ахмедов, Гущина, Журавлев, 2001); 8-9 – северный подбой могилы №374 Нейзац (по Храпунов, 2015); 10-11 – погребение у хут. Оланешты (Курчатов, Бабулич, 2003); 12 – курган 9 у с. Нагорное (Гудкова, Фокеев, 1984); 13-14 – склеп №17 Нейзац (по Храпунов, Мульд, 2004); 19-21 – могила №300 Нейзац (по Храпунов, 2011a); 22-23 – могила №306 Нейзац по Храпунов, 2011); 24- могила №3 Дружное (по Храпунов, 2002); 25 - могила 319 могильника Фронтное 3 (по Гавритухин, Свиридов, Язиков, 2020); 26 - погребение 58 могильника Киль-Дере (по Дорошко, Свиридов, Язиков, 2022). 1-11,15,16 – железо, позолота; 12,19-23 – серебро; 13-14, 25-26 – бронза;17-18, золото; 24 – бронза, серебро.

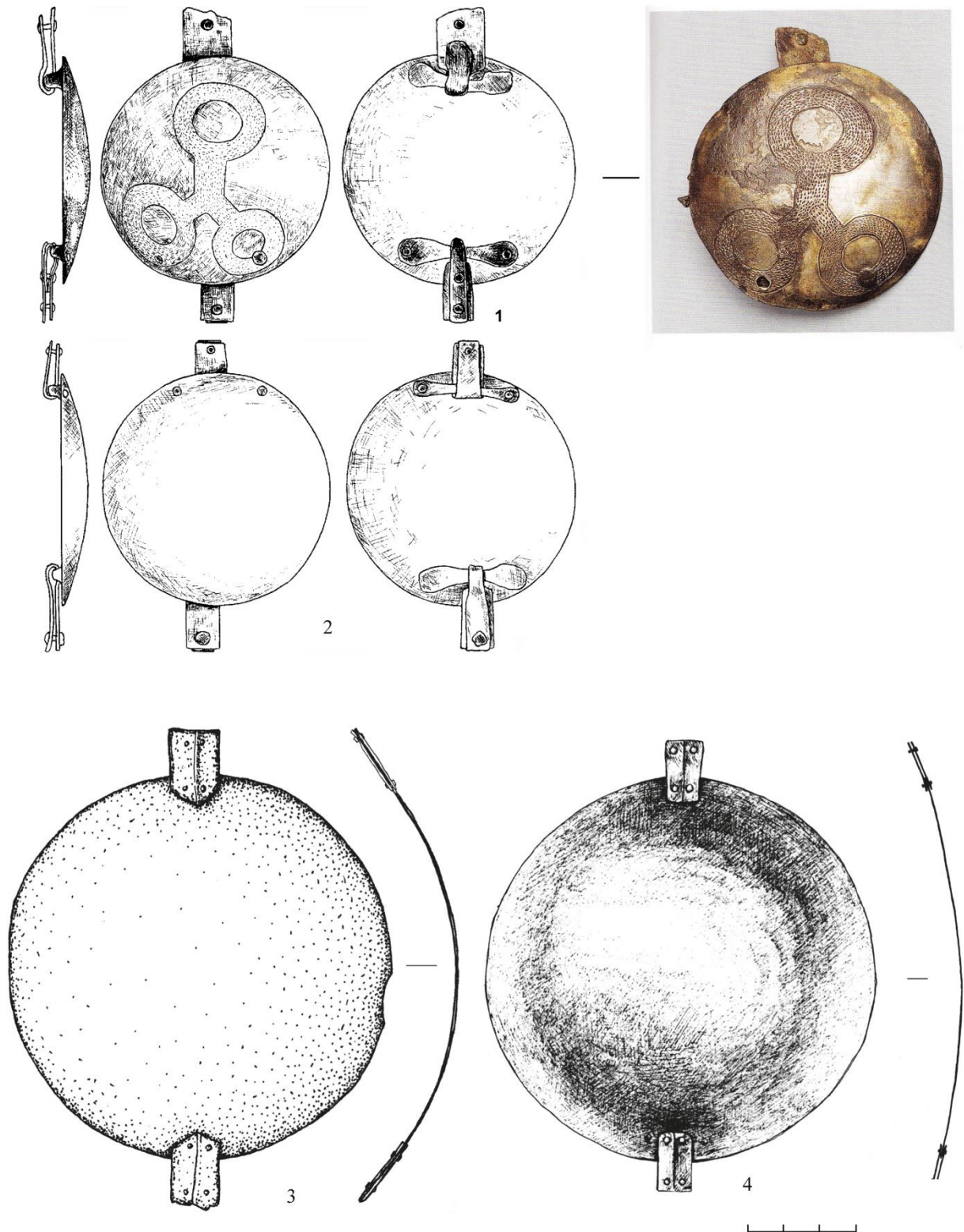

Рис. 29. Бляхи-подвески: 1 – погребение у ворот Неаполя скифского (по Зайцев, Мордвинцева, 2007); 2,4,5 – могила №120 Битак (по Пуздровский, 2001); 3 – могила №223 Бельбек IV (по Ахмедов, Гущина, Журавлев, 2001); 6 – могила №717 Усть-Альма (по Пуздровский, 2007); 7, 9-14 – могила №306 Нейзац (по Храпунов, 2011); 8 – погребение у с. Мичуринское (по Мульд, 2001); 15 – могила №222 Нейзац (по Храпунов, 2006). 1-6 железо; 7-9,11-14 – серебро; 10 – бронза, 15 – серебро и бронза.



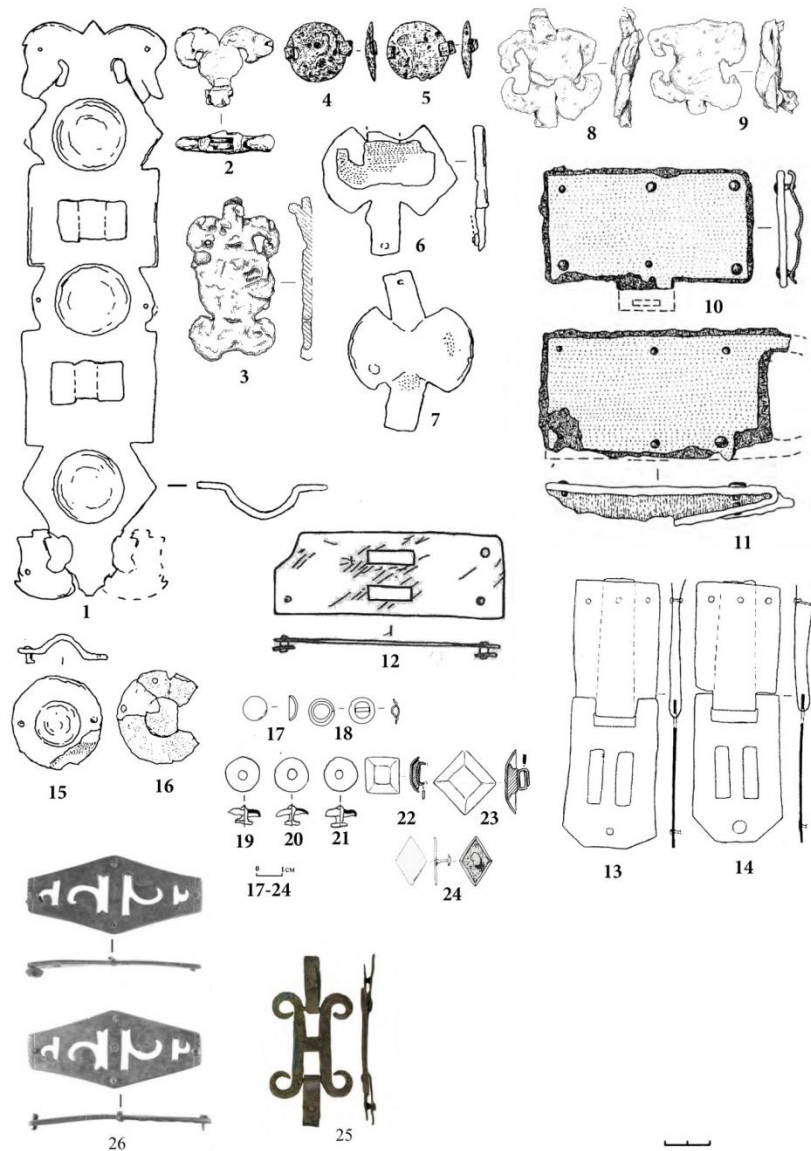

Рис. 30. Бляхи-подвески: 1 – могила №306 Нейзац (по Храпунов, 2011); 2-4 – могила №152 Нейзац (по Храпунов, 2003); 5 – могила №169 Нейзац (по Храпунов, 2011б); 6 – конская могила №11 1996 г. Усть-Альма (по Пуздровский, 2007); 7-8 – курган №9 у с. Нагорное (по Гудков, Фокеев, 1984); 9 – погребение 1 кургана близ Азова (по Безуглов, 1997); 10 – погребение кургана № 8 могильника Камышевский I (по Безуглов, 2017); 11 – тайник кургана 63 могильника «Братские 1-е курганы» (Малашев и др., 2018). 1,5,7-9 – серебро; 2-4,6 – бронза; 10 – серебро, бронза; 11 – серебро, золото.

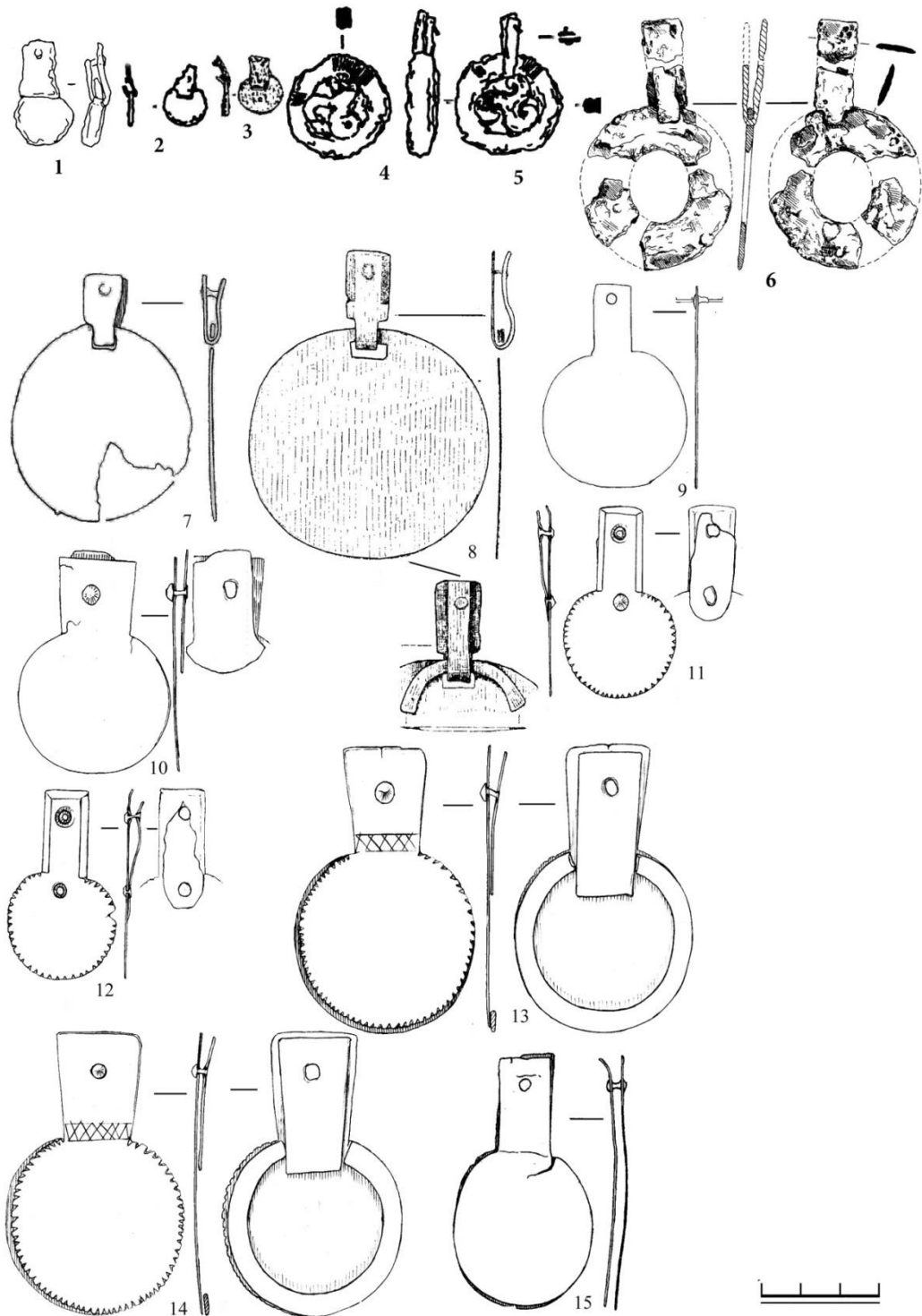

Рис. 31. Бляхи-подвески в золото-сердоликовом стиле: 1 – Керчь, коллекция Бертье-Делагарда (по Andarasi, Aibabin, La Niece, Cowell, 2008); 2 – тайник в кургане 2 могильника Аэродром 1 (по Сокровища сарматов, 2008); 3-4 – могильник Кишпек (по Симоненко, 2013); 5-6 – находки у ст. Воровсколесской (по Прокопенко, 2012); 7 – тайник 1 могильника Гремячий III (по Демиденко, 2015).

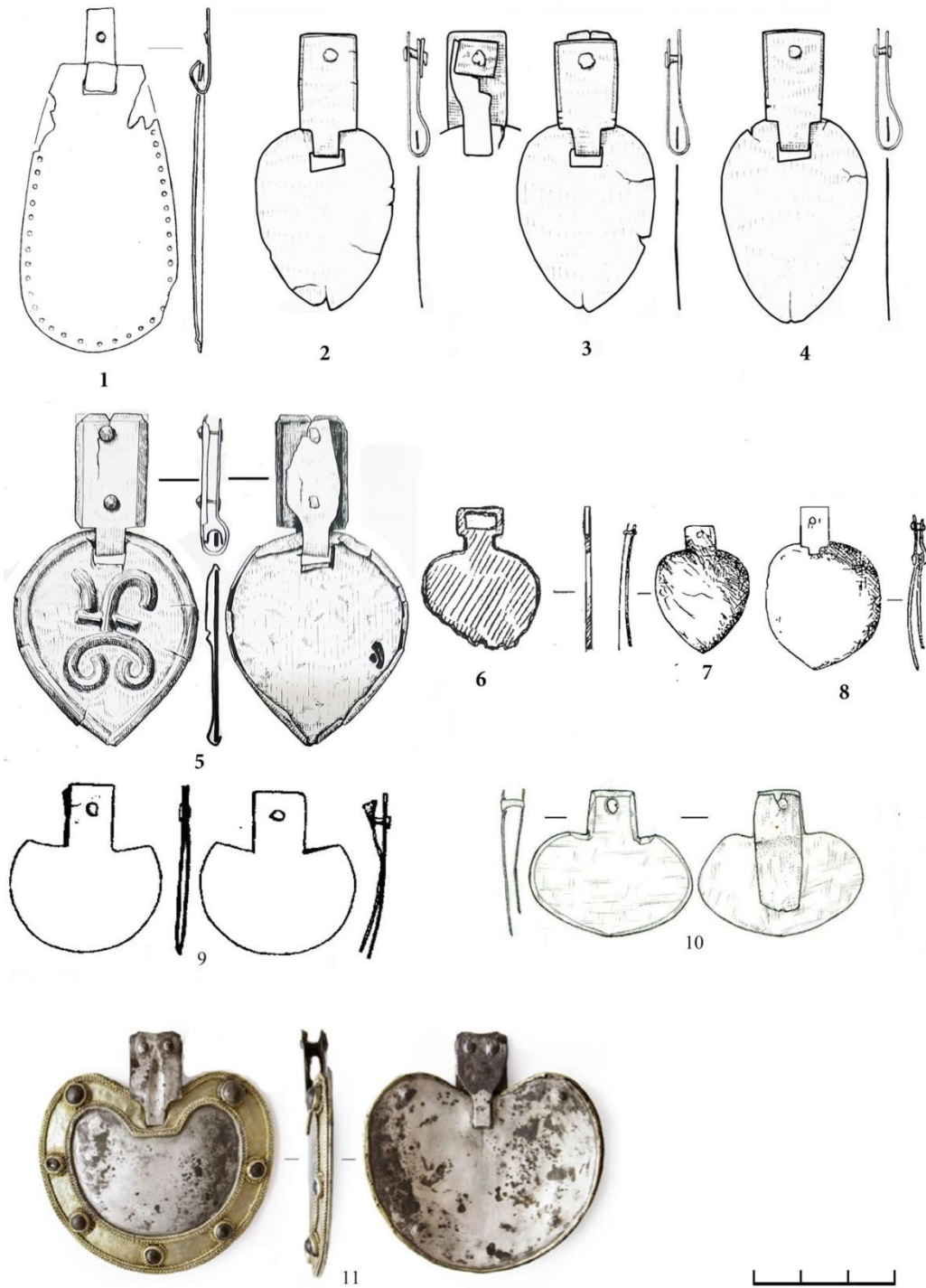

Рис. 32. Бляхи-подвески в золото-сердоликовом стиле: 1-3, 8-10 - курганный могильник Чауш (по Симоненко, 2013); 4 - погребение Аджимушкой, 1841 г. (по Шаров, 2012); 7 - тайник №1 могильника Гремячий III (по Демиденко, 2015).

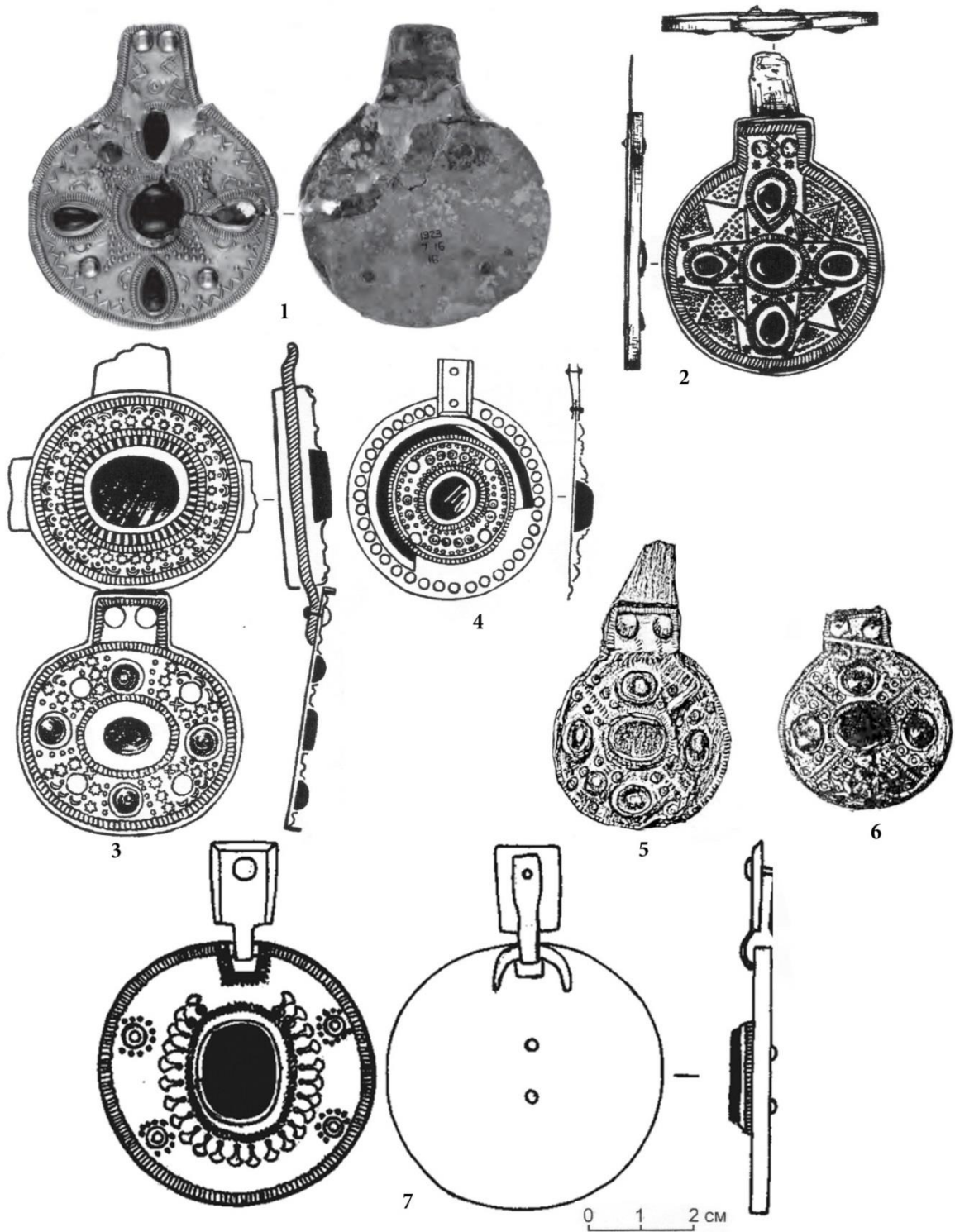

Рис. 33. Украшения седельных ремней: 1-6 – погребение у ворот Неаполя скифского (по Зайцев, Мордвинцева, 2007); 7-9 – склеп П-75 саркофаг 2 некрополя Горгиипии (Алексеева, 2021). 1-9 - бронза, золото.

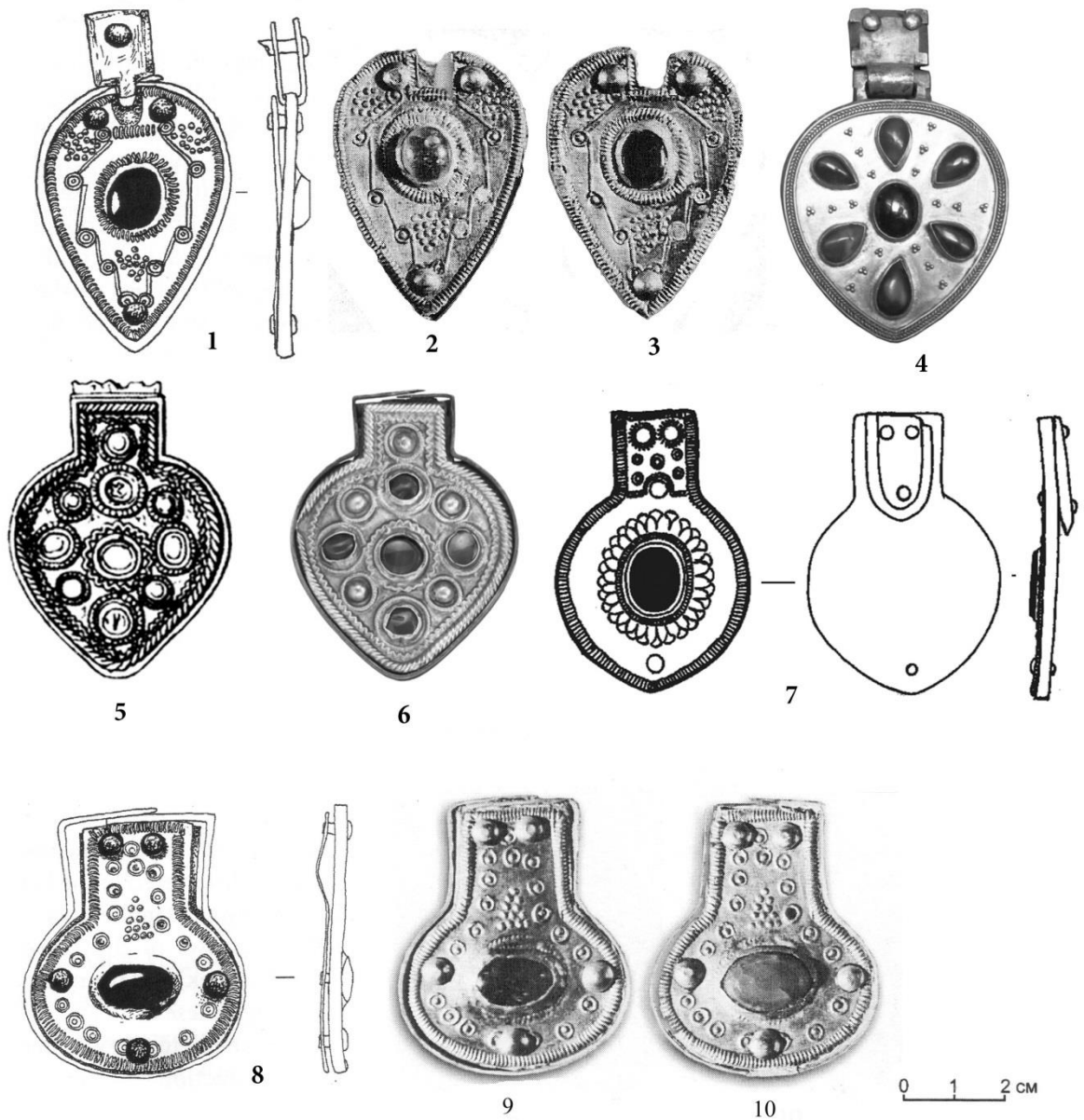

Рис. 34. Бусы, пронизи, обоймы: 1-4 – северный подбой могилы №374 Нейзац (по Храпунов, 2015); 5-7 – погребение у хутора Оланешты (по Курчатова, Бабулич, 2003); 8-13 – могила 4 (77) Чернореченский (по Антипенко, 2018); 14-15 – могила №183 Нейзац (по Антипенко, 2015). 16-23 – погребение 1, курган 8, могильник Камышевский I (по Безуглов, 2017). 1-7 – железо; 8-13 – латунь; 14-15 – бронза; 16-23 – серебро.

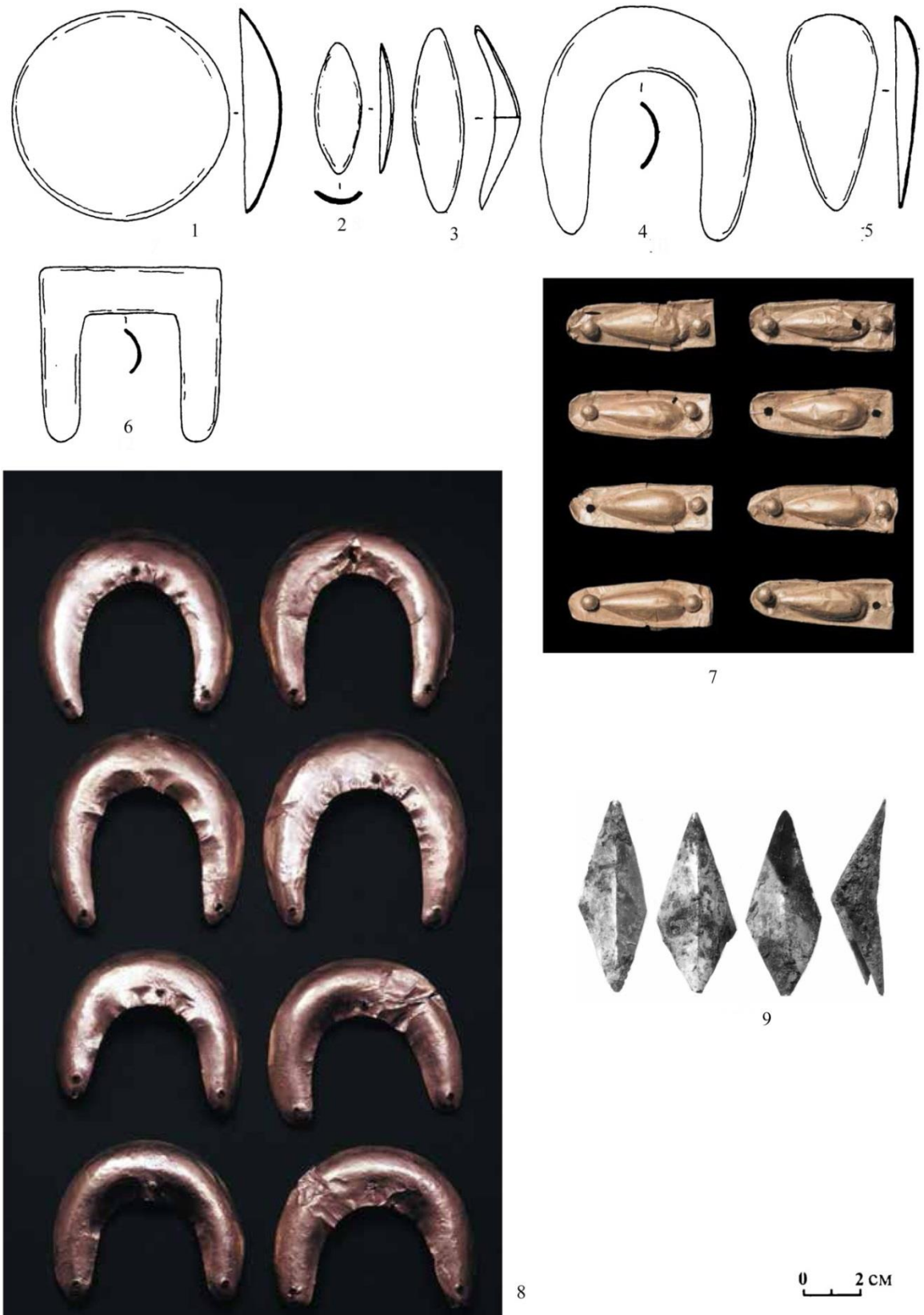

Рис. 35. Снаряжение верхового коня из склепа 4 (77) Чернореченского могильника.

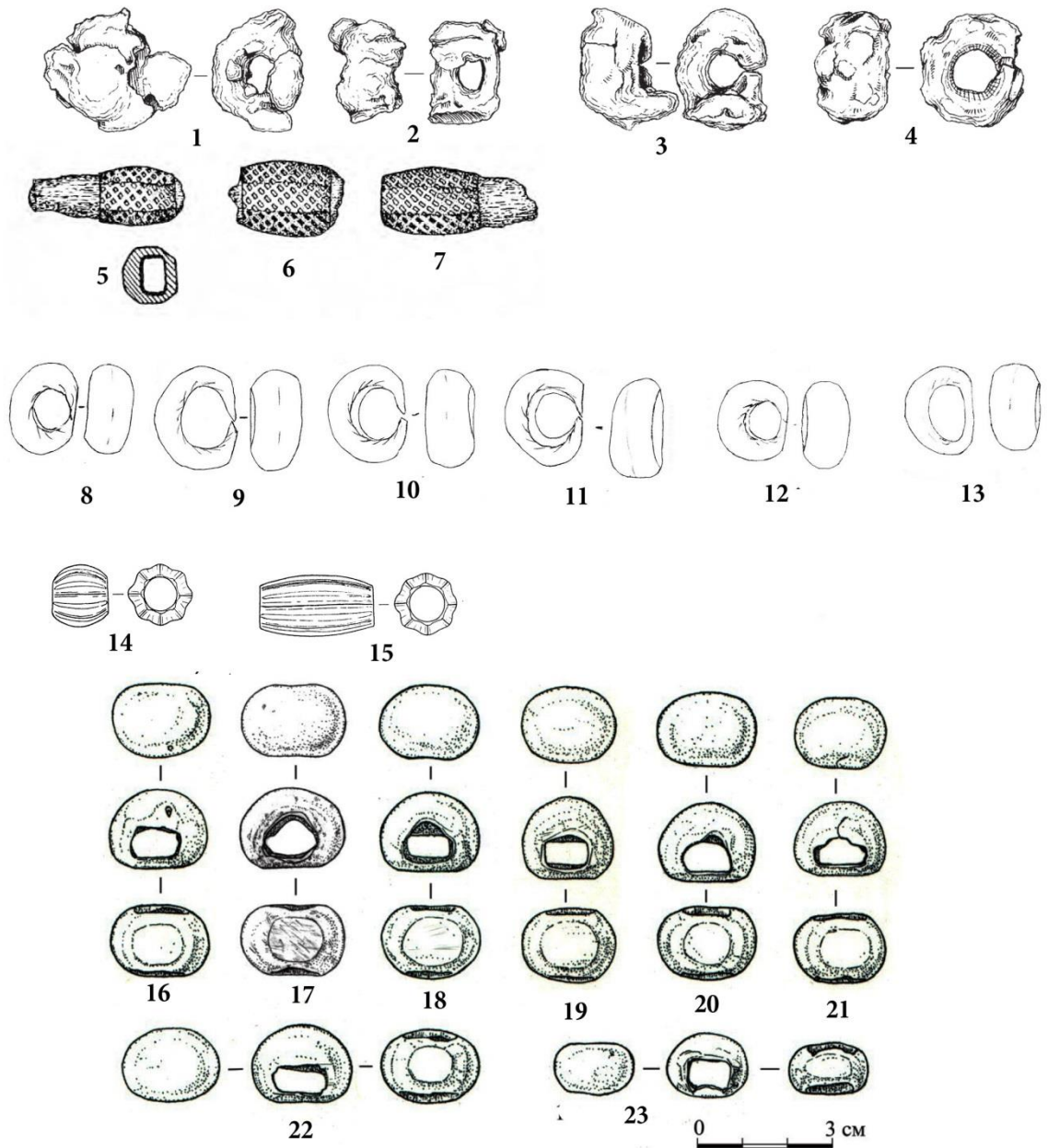

Рис. 36. Следы изготовления и использования на деталях конской амуниции из склепа 4 (77) Чернореченского могильника: 1– усадочные утяжки на стержне псаля К.О. 406; 2 – следы использования в центральной части псаля К.О. 406; 3 - внутренняя поверхность раздвоенной штанги псаля К.О. 408; 4,5 - следы спрессовывания металла (ковки) на бусинах.



Рис. 37. 1-4 – конская амуниция из некрополя Горгиппии, 5 – график распределения основных компонентов сплава в деталях конской амуниции из склепа 4 (77) Чернореченского могильника.



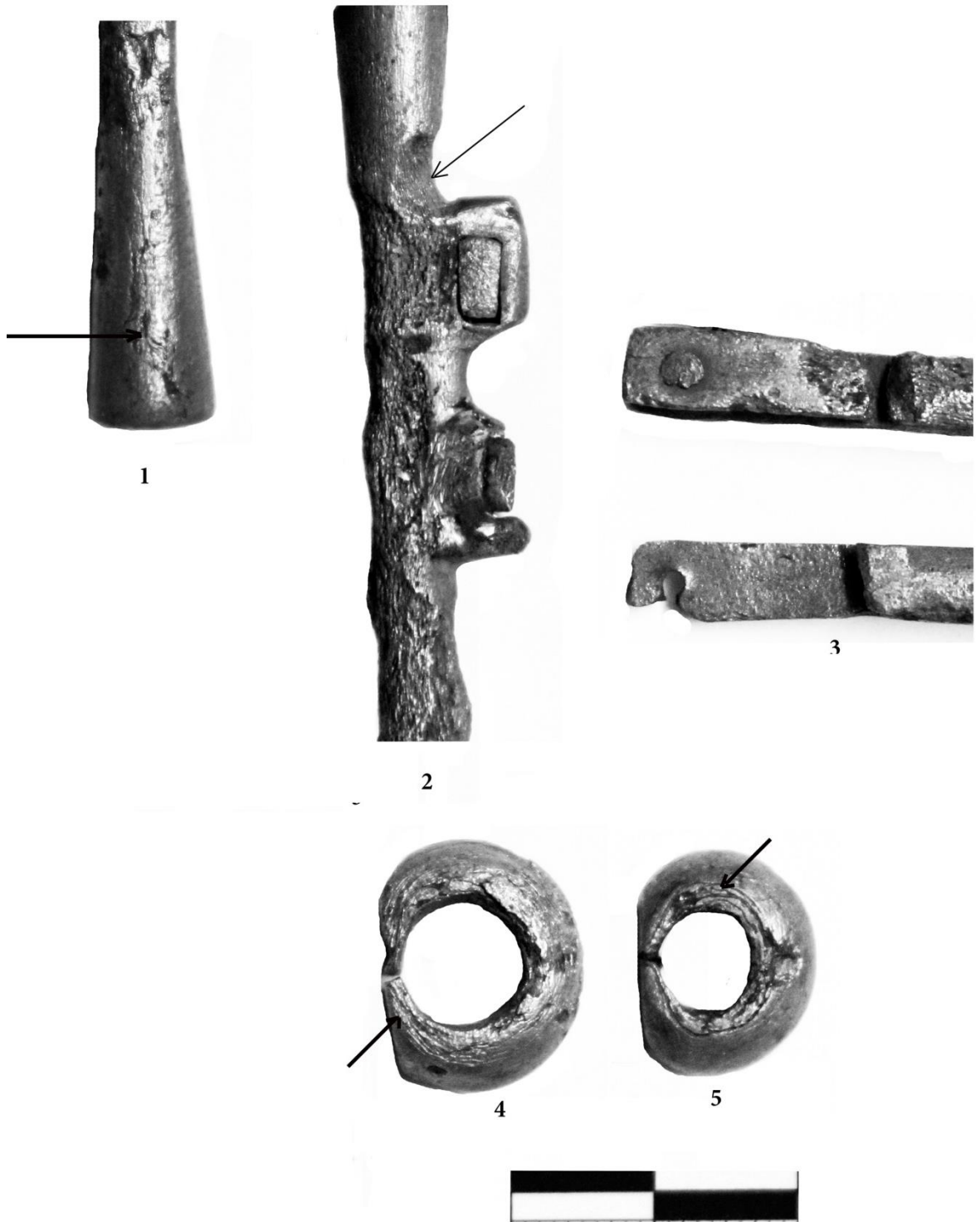

Рис. 38. Удила и псалии из могилы №183 могильника Нейзац.

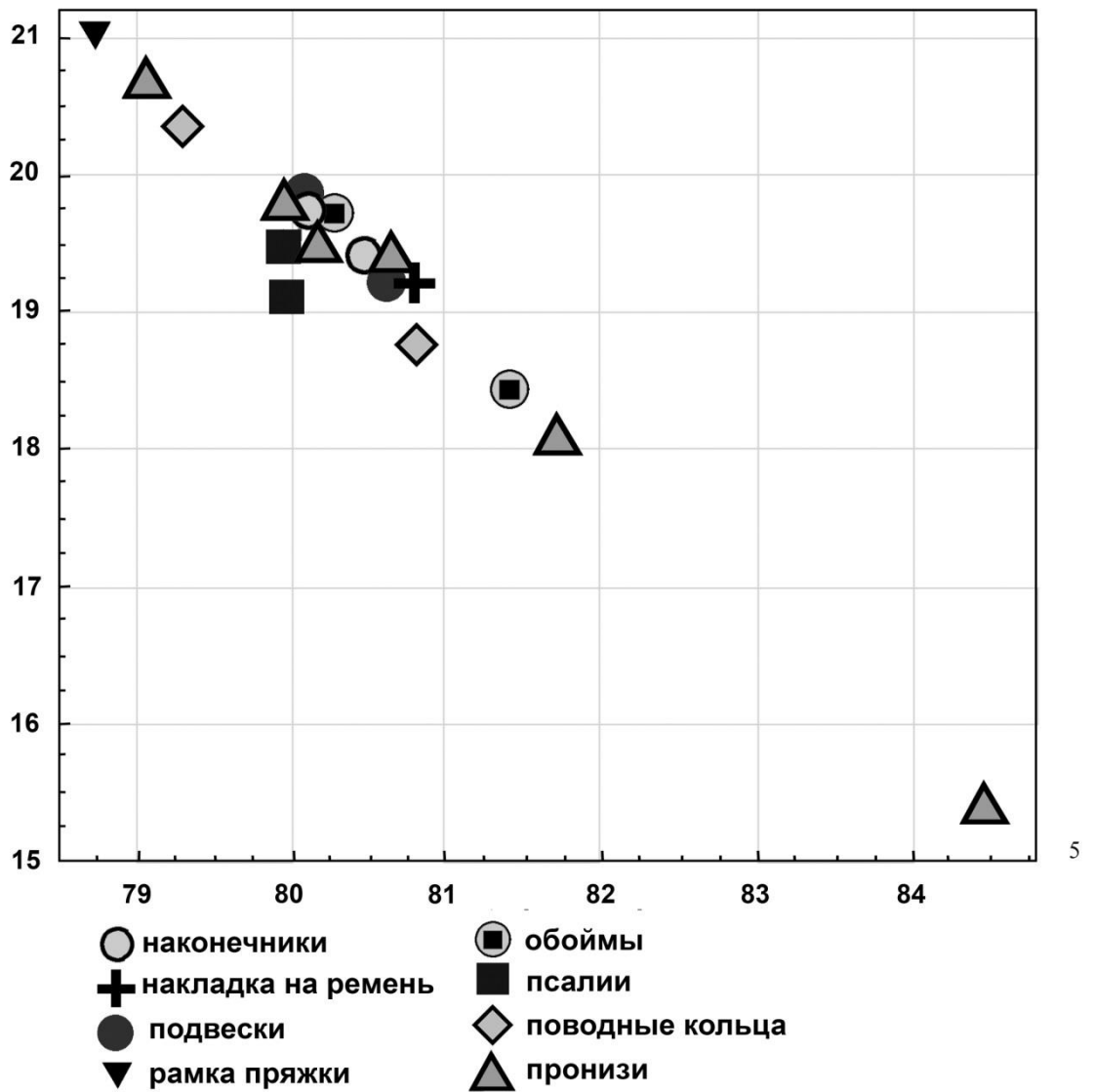
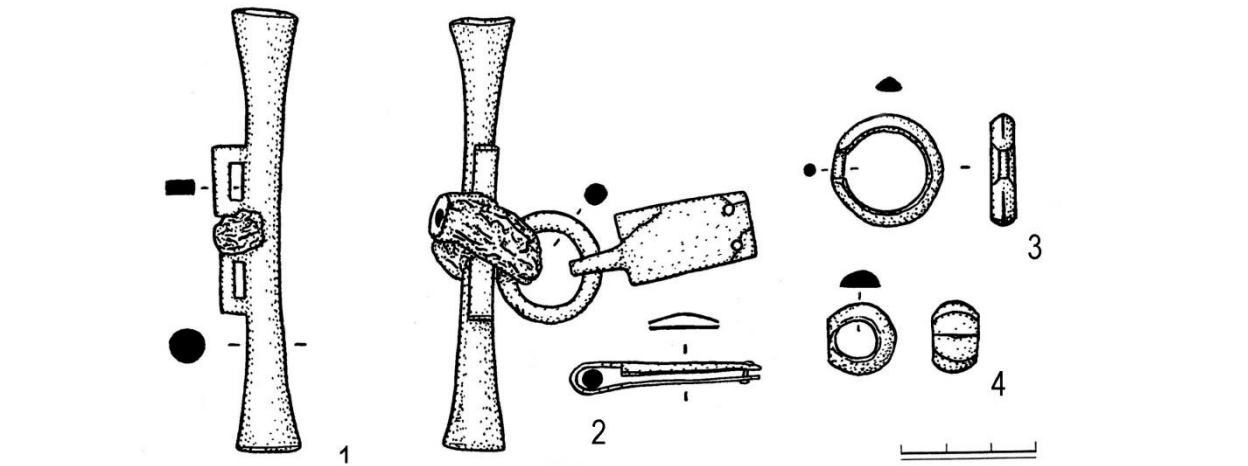

Рис. 39. Детали конской амуниции из могилы №183 могильника Нейзац: 1,3 – бусы-пронизи; 2,5,6,9 – пряжки; 4,8 – кольца; 7 – бляшка; 10 – вариант реконструкции оголовья.

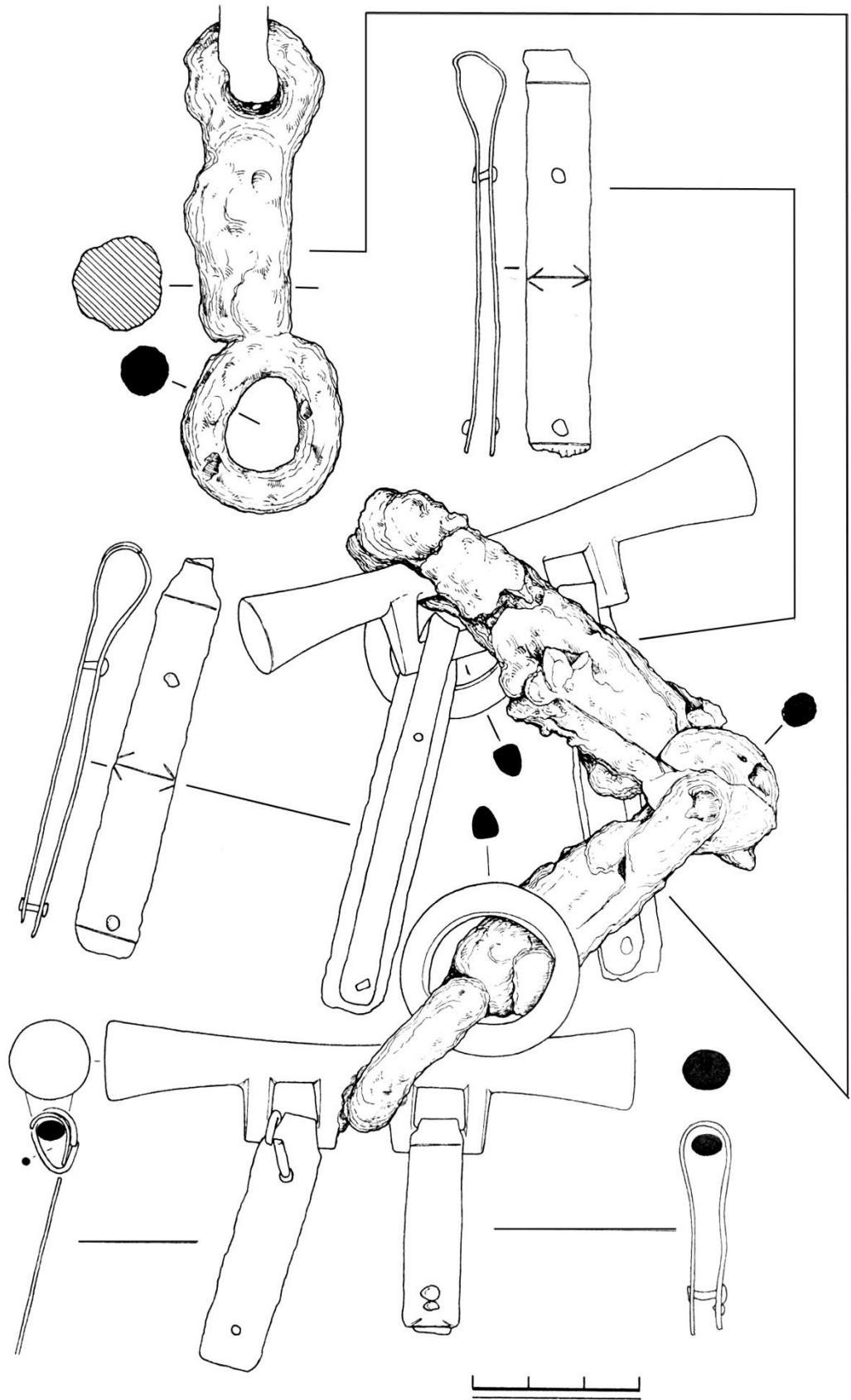

Рис. 40. Реконструкция снаряжения верхового коня из могилы №183 могильника Нейзац.

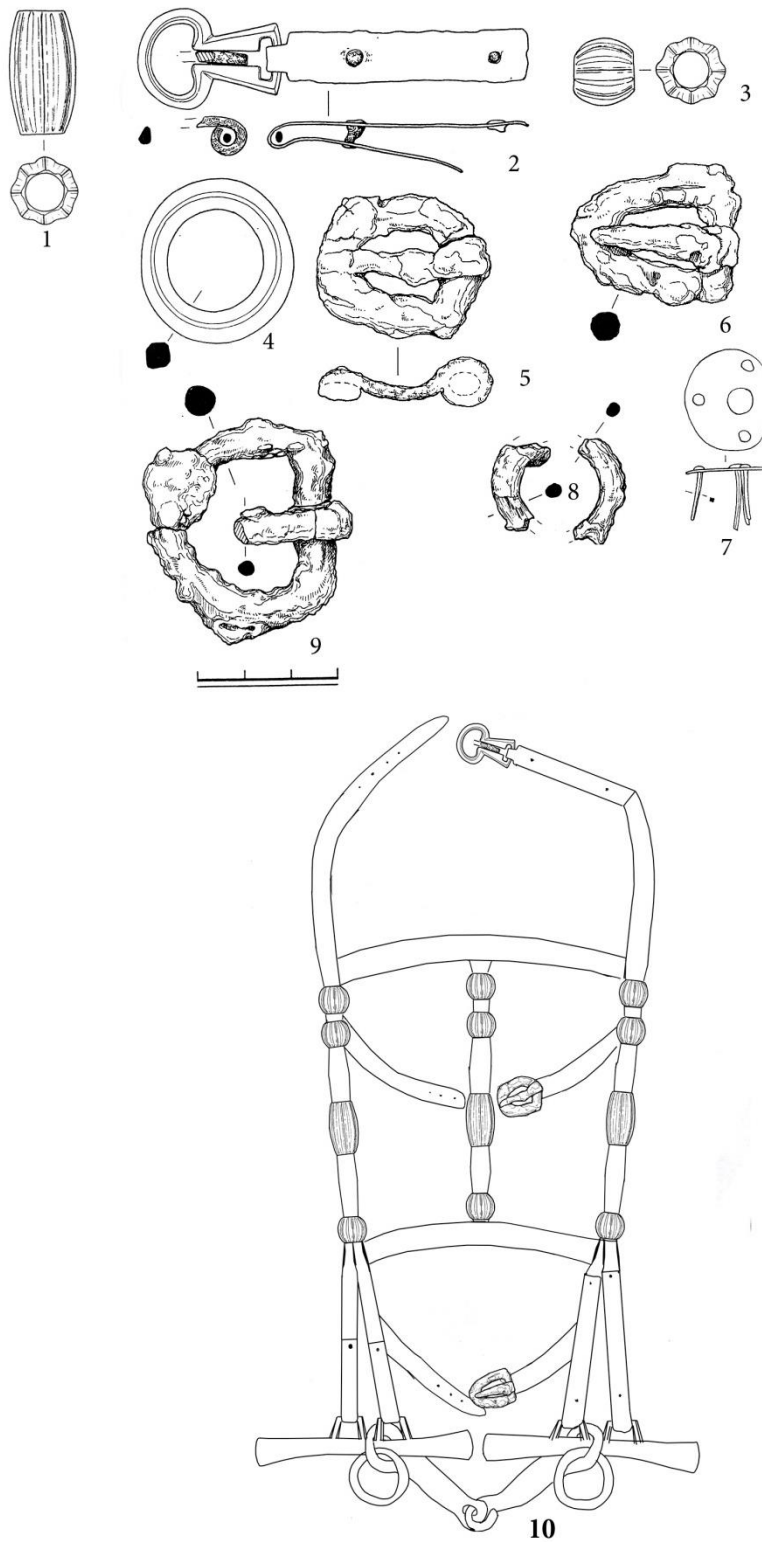

Рис. 41. Реконструкция оголовья верхового коня: 1 – реконструкция конского убора из могилы №223 могильника Бельбек IV (выполнена И.Р. Ахмедовым); 2 – железные детали амуниции из могилы №223 могильника Бельбек IV по Ахмедов, Гущина, Журавлев, 2001); 3 – реконструкция оголовья из погребения у ворот Неаполя скифского; 4 – железные детали амуниции из погребения у ворот Неаполя скифского (по Зайцев, Мордвинцева, 2007).

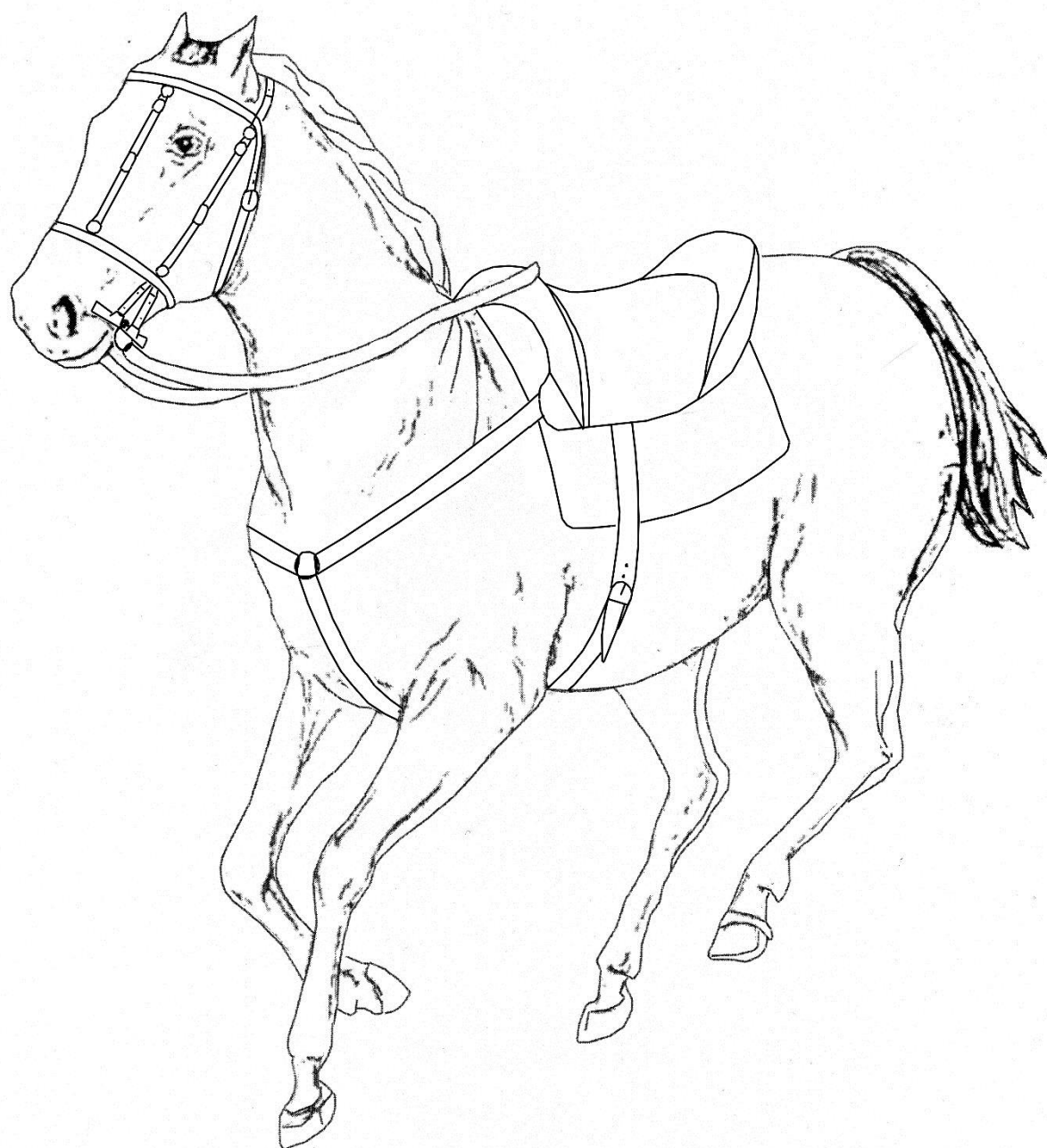

1 - удила железные  
2 - бляхи железные

1

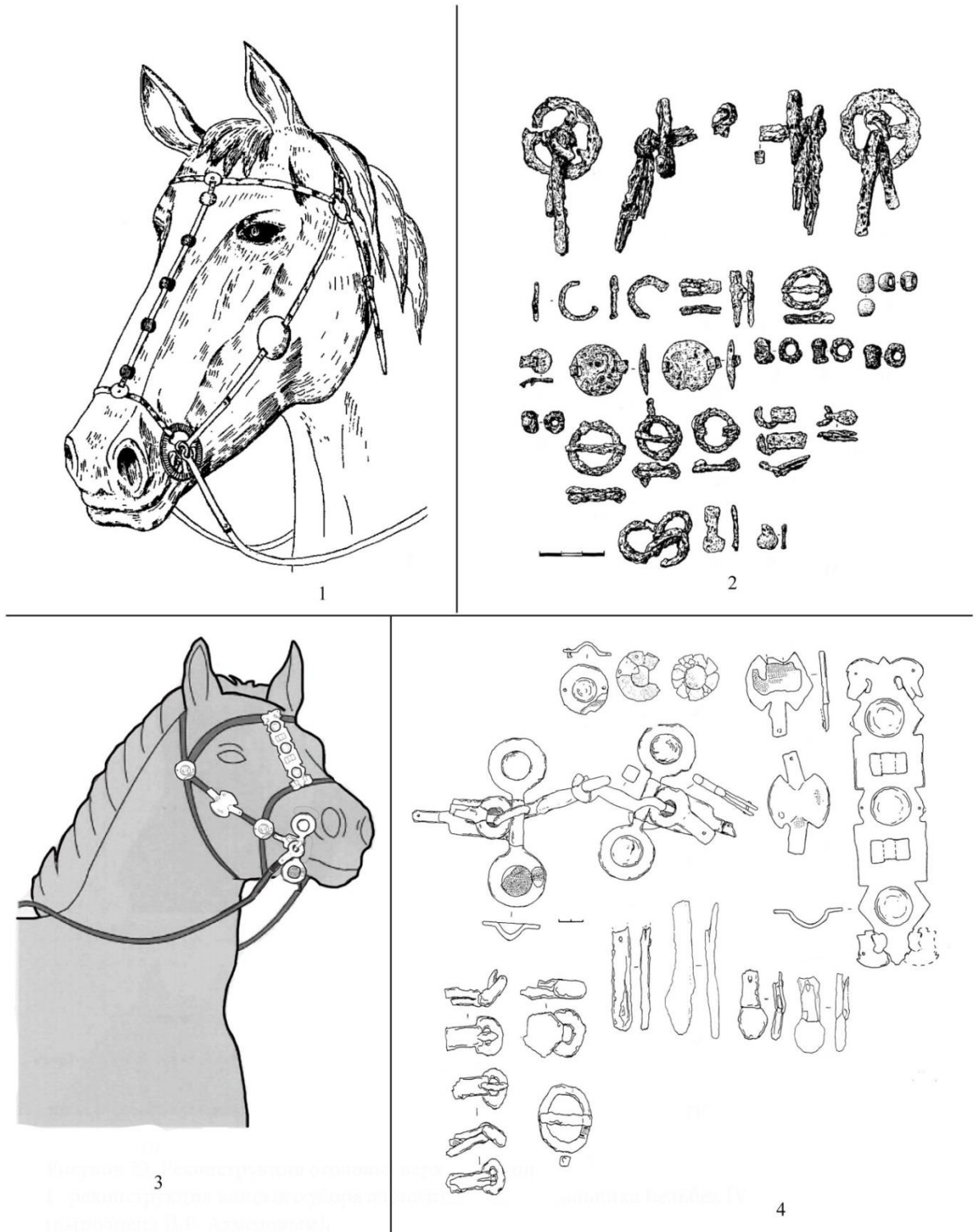
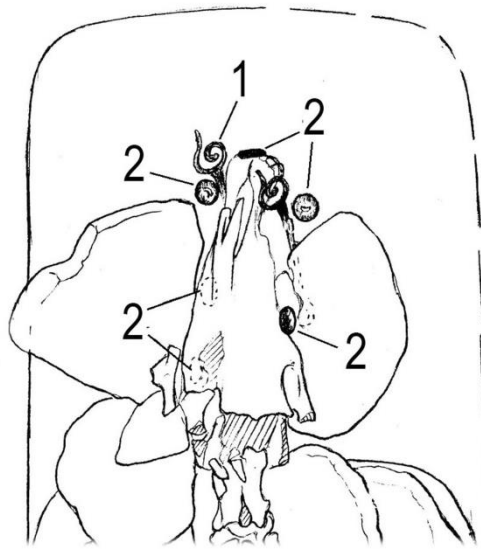
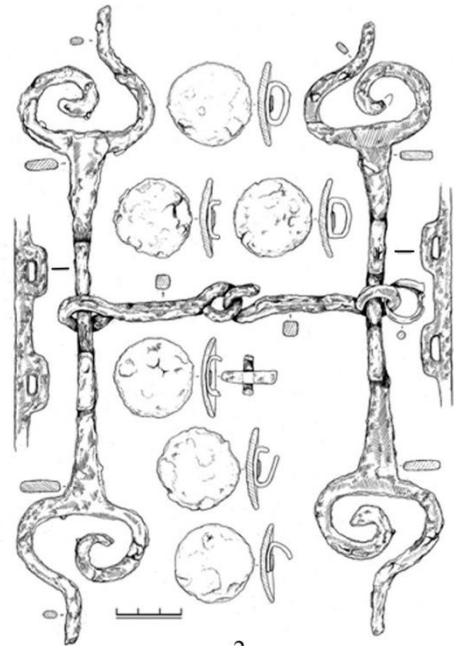

2



3

Рис. 42. Реконструкция оголовья верхового коня. 1 – расположение деталей конской амуниции в могиле №86 некрополя Левадки; 2-металлические детали оголовья; 3 - реконструкция оголовья верхового коня из могилы №86 некрополя Левадки.

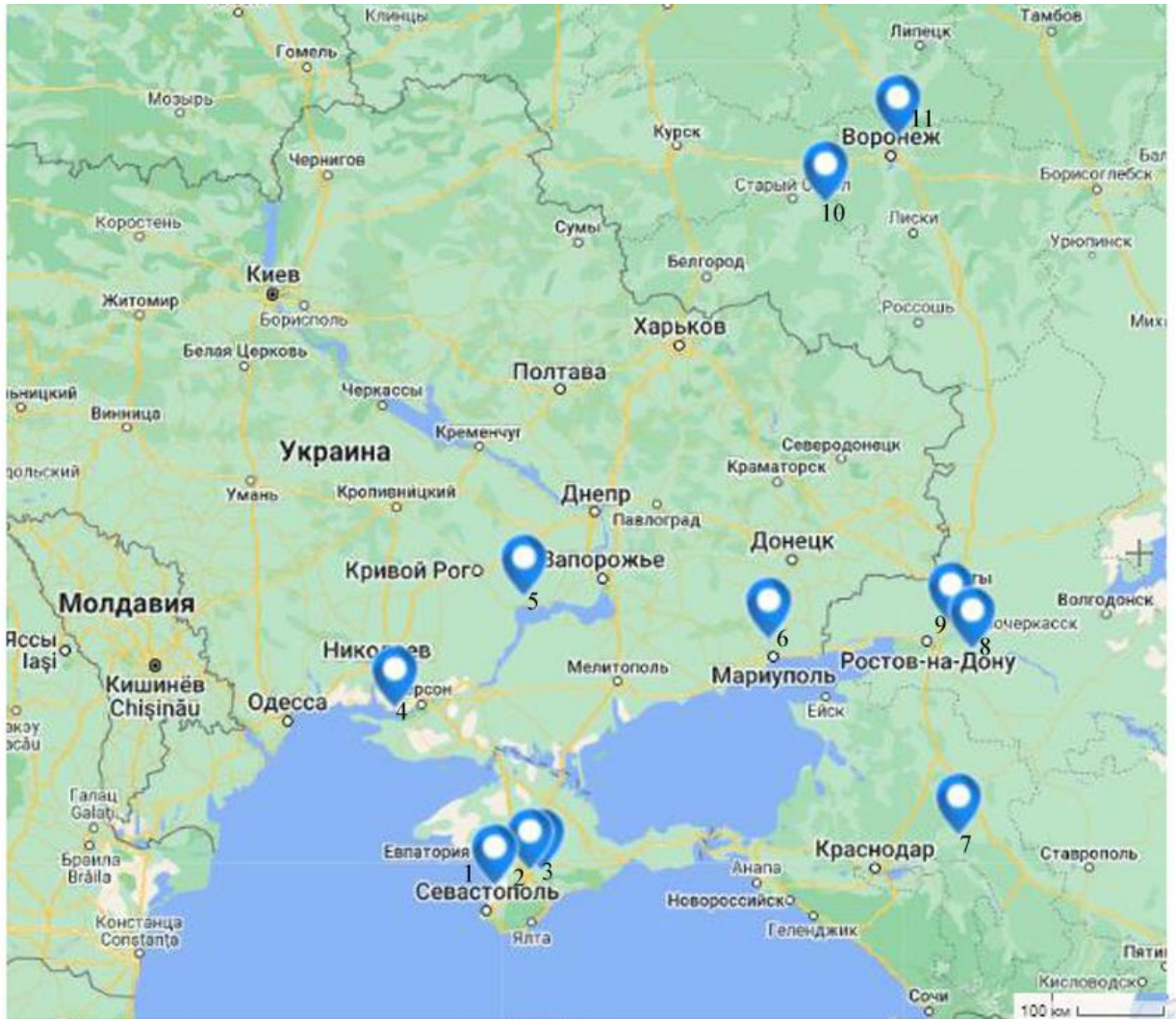

Рис. 43. . Карта находок псалий Типа 3. Стержневидные /Вариант 2а. 1 – могильник Усть-Альма; 2 – городище Неаполь скифский; 3 – могильник Опушки; 4 - курганы у села Широкая Балка; 5 - могильника Усть-Каменка; 6 – курганы у с. Шевченко; 7 – курганы у станицы Тифлисской; 8 - курганы 4 у хутора Усьман; 9 - могильника Кировский III; 10 - Ново-Никольском могильник; 11 - I Чертовицкого могильник.

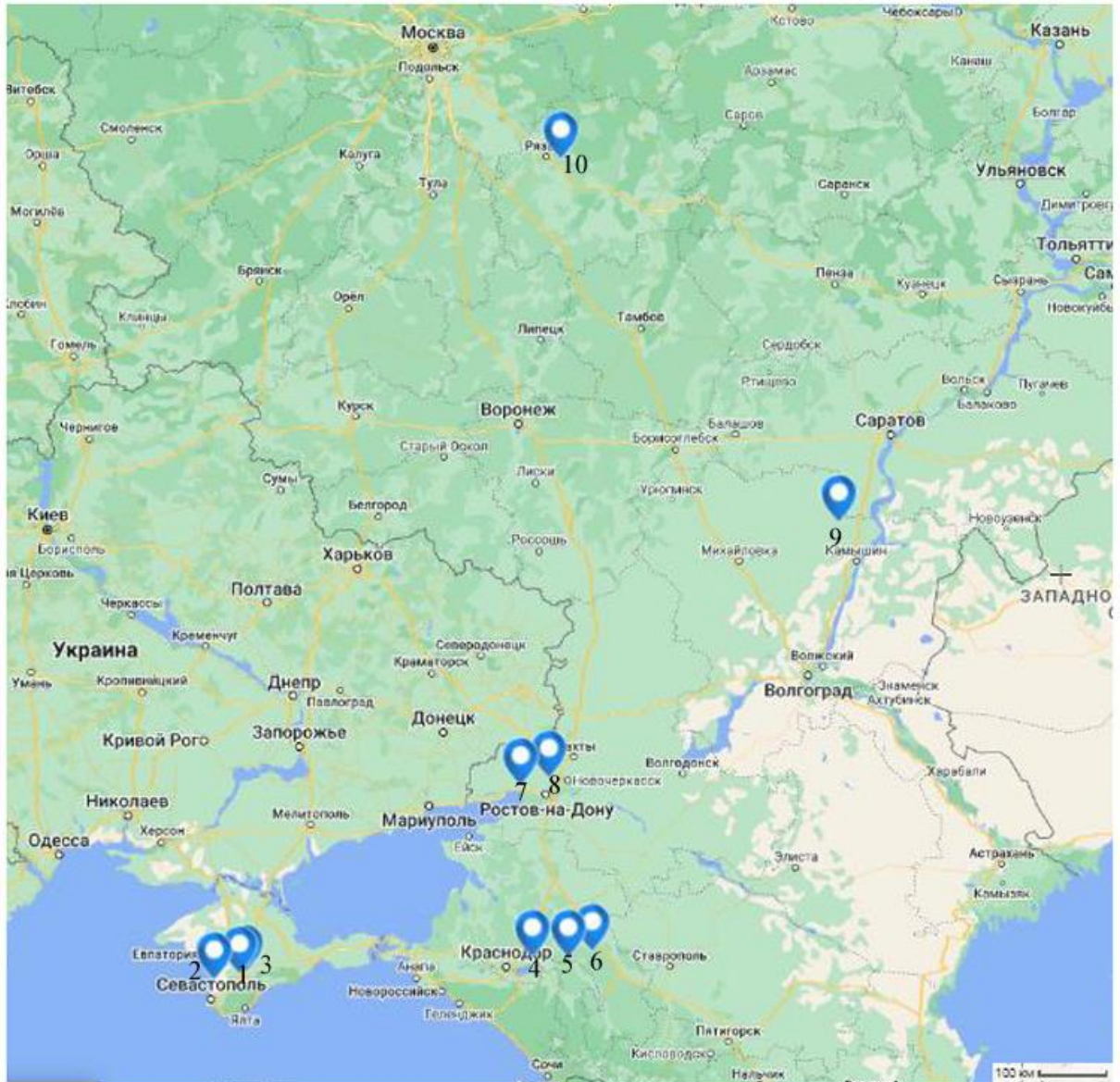

Рис. 44 Карта находок псалий Типа 3. Стержневидные /Вариант 2б: 1 – могильник Левадки, 2 – могильник Усть-Альма; 3 – могильник Опушки; 4 – курганы у ст. Усть-Лабинская; 5 - курганы у ст. Воздвиженская; 6 - курганы у Зубовского хутора; 7 - могильник «Царский»; 8 – могильник Октябрьский V; 9 – курганы у с. Нижняя Добринка; 10 - городище Долматово.